

**vaporex. DAMPFREINIGER**



**M 380**

 Hand-Dampfreiniger  
 Hand Steamer

Gebrauchsanweisung  
Instruction Manual

 Nettoyeur-vapeur  
 Stoomreiniger

Mode d'emploi  
Gebruiksaanwijzing

**D**

Teileübersicht . . . . .	4
Sicherheitsvorschriften . . . . .	5-6
Bedienung und Funktion . . . . .	6-11
Anwendungsbeispiele . . . . .	11
Ersatzteile/Zubehör . . . . .	12
Technische Daten . . . . .	12
Garantie . . . . .	13
Garantiekarte . . . . .	44

**GB**

Parts overview . . . . .	14
Safety instructions . . . . .	15-16
Operation and function . . . . .	16-20
Application examples . . . . .	21
Technical data . . . . .	22
Guarantee . . . . .	23
Guarantee card . . . . .	44

**F**

Nomenclature des pièces . . . . .	24
Consignes de sécurité . . . . .	25-26
Fonctionnement et utilisation . . . . .	26-31
Exemples d'application . . . . .	31
Caractéristiques techniques . . . . .	32
Garantie . . . . .	33
Carte de garantie . . . . .	44

**NL**

Overzicht van de onderdelen . . . . .	34
Veiligheidsvoorschriften . . . . .	35-36
Bediening en functie . . . . .	36-41
Toepassingsvoorbeelden . . . . .	41
Technische gegevens . . . . .	42
Garantie . . . . .	42
Garantiekaart . . . . .	44



Bedienungsanleitung lesen  
Please read the operating instructions  
Lire le mode d'emploi.  
Bedieningshandleiding lezen



Verbrühungsgefahr  
Danger of scalding  
Risque d'ébouillement  
Verbrandingsgevaar



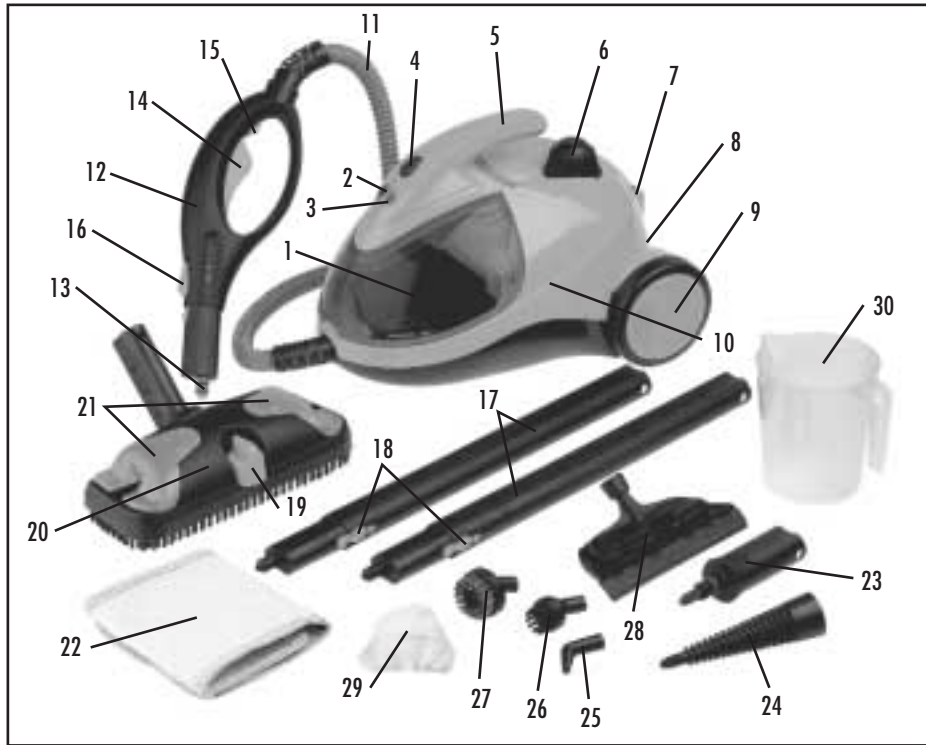

- |                                    |   |
|------------------------------------|---|
| 1. Transparentes Zubehörfach       | 17. Verlängerungsrohre  |
| 2. Stromkontrollleuchte, rot       | 18. Entriegelungstaste  |
| 3. Dampfbereitschaftsanzeige, gelb | 19. Umstellknopf/Bodendüse  |
| 4. Ein/Aus Schalter                | 20. Umschaltbare Bodendüse  |
| 5. Tragegriff                      | 21. Wischlappenklammer  |
| 6. Tank-Sicherheitsverschluss      | 22. Großer Wischlappen  |
| 7. Parksysteem                     | 23. Zubehöradapter  |
| 8. Stromkabel/Netzstecker          | 24. Punktstrahldüse   |
| 9. Laufrad                         | 25. Jetdüsenaufsatz   |
| 10. Gehäuse                        | 26. Rundbürste/Kunststoffborsten                                      |
| 11. Dampfschlauch                  | 27. Rundbürste/Metallborsten  |
| 12. Dampfpistole                   | 28. 2in1 Kombiaufsatz =<br>Rechteckiger Dampfaufsatz + Fensteraufsatz |
| 13. Anschlussdüse                  | 29. Baumwollüberzug   |
| 14. Dampfschalter                  | 30. Messbecher  |
| 15. Verriegelung (Kindersicherung) |   |
| 16. Zubehör-Verbindungs-knopf      |   |

## Sicherheitsvorschriften

Lesen Sie vor Inbetriebnahme dieses Dampfreinigers die Bedienungsanleitung sehr sorgfältig durch und bewahren Sie den Garantieschein, Kassenbon und nach Möglichkeit den Karton mit Innenverpackung gut auf.

### Hinweis:

Benutzen Sie das Gerät nur für den häuslichen Gebrauch (im Haus) und den dafür vorgesehenen Zweck. Dieses Gerät ist nicht für den gewerblichen Gebrauch bestimmt.

- Bevor Sie das Gerät an Ihre Stromversorgung anschließen, stellen Sie bitte sicher, dass die auf dem Typenschild angegebene elektrische Spannung mit der Ihrer Stromversorgung übereinstimmt.
- Betreiben Sie das Gerät nicht unbeaufsichtigt. Sollten Sie den Arbeitsplatz verlassen, schalten Sie das Gerät bitte immer aus und ziehen Sie den Stecker aus der Steckdose (ziehen Sie am Stecker und nicht am Kabel).
- Um Kinder vor Gefahren elektrischer Geräte zu schützen, sorgen Sie bitte dafür, dass das Kabel nicht herunter hängt und Kinder keinen Zugriff auf das Gerät haben.
- Das Gerät für Kinder unzugänglich aufbewahren.
- Lassen Sie Kinder nie mit den Verpackungsfolien spielen.
- Das Gerät ist mit einem Thermostat ausgerüstet und einer Thermo-sicherung als Schutz gegen Überhitzung.
- Prüfen Sie das Gerät und Kabel und Zubehör regelmäßig auf Schäden. Ein beschädigtes Gerät bzw. Zubehör darf nicht in Betrieb genommen werden.
- Um Gefährdungen zu vermeiden reparieren Sie nicht selbstständig. Wenden Sie sich an den Royal Appliance Kundendienst oder an eine durch Royal Appliance autorisierte zugelassene Kundendienststelle.
- Verwenden Sie nur das Original-Zubehör das zum Lieferumfang gehört.
- Bevor Sie Zubehörteile austauschen, stets den Netzstecker aus der Steckdose ziehen.
- Zubehörteile erhitzen sich während der Benutzung – vor dem Auswechseln abkühlen lassen.
- Behälter steht unter Druck. Der Tankverschluss darf während der Benutzung nicht geöffnet werden.
- Während des Betriebs darf das Gerät nicht mehr als 45° gekippt werden.
- Tauchen Sie das Gerät niemals in Wasser oder andere Flüssigkeiten.
- Das Gerät nur in nicht mit Flüssigkeiten gefüllten Behältnissen/Becken benutzen.
- Achten Sie darauf, rechtzeitig Wasser nachzufüllen. Falls das Gerät nicht benutzt wird, den Wassertank entleeren.
- Füllen Sie niemals etwas anderes außer kaltes Wasser in den Tank.
- Beim Nachfüllen zuvor stets den Netzstecker aus der Steckdose ziehen.
- Tank nicht überfüllen. Überschreiten Sie nicht die vorgeschriebene maximale Füllmenge. Bitte benutzen Sie den zum Lieferumfang gehörigen Messbecher.
- Stellen Sie sicher, dass der Deckel des Wassertanks fest sitzt, gemäß der Betriebsanleitung in dieser Anleitung.
- Füllen Sie niemals Parfüm, Fleckenreiniger oder Alkohol enthaltende Produkte in das Gerät, da diese es beschädigen oder gefährlich für den Gebrauch machen können.
- Das Gehäuse erwärmt sich bei Benutzung – dies ist vollkommen normal.
- Tragen Sie das Gerät lediglich am Handgriff.
- Berühren Sie keine heiße Stellen am Gerät.
- Bearbeiten Sie keine Kleidungsstücke mit dem Vaporex, die sich am Körper befinden.
- Das zwischenzeitlich etwas Wasser aus der Düse tropfen kann, ist völlig normal, da es sich hierbei um Kondenswasser handelt.
- Die Kraft und Hitze des Dampfes können sich nachteilig auf manche Materialien auswirken. Prüfen Sie immer, ob eine Fläche für die Behandlung mit dem Gerät geeignet ist, indem Sie vorher an einer versteckten Stelle einen Test durchführen.

- Beispiele (lediglich zur Anleitung): Lackiertes Holz oder Leder kann in Folge von Dampf gebleicht werden.
- Glänzender Kunststoff kann durch Dampf anlaufen.
- Acryl, Samt und Leinen reagieren sehr empfindlich auf die Temperatur von Dampf.
- Benutzen Sie es nicht bei Dralonfasern ohne vorher einen Eignungstest an einer unauffälligen Stelle gemacht zu haben.
- Es entspricht den Verordnungen der EU für Elektrogeräte im Haushalt.

**GEFAHR:**

Den Dampfstrahl nie auf Personen, Tiere und elektrische Geräte, Stromanschlüsse richten (z.B. in den Kühlschrank, Backofenröhre...).

**GEFAHR:**

Es besteht die Gefahr des Verbrühens durch heißen Dampf!

**ACHTUNG:**

Bevor der Tankdeckel zum Nachfüllen geöffnet wird, sollte man den Dampfdruck durch Drücken des Dampfschalters – an der Dampfpistole – entweichen lassen oder das Gerät vollständig abkühlen lassen.

**ACHTUNG:**

Prüfen Sie vor Beginn der Reinigung alle Oberflächen und Textilien, ob diese für die Dampfreinigung geeignet sind. Bei Ungewissheit probieren Sie es ggf. zunächst an einer unauffälligen Stelle aus. Halten Sie den Dampfaustritt niemals zu lange auf einen Punkt.

**HINWEIS:**

Der Hersteller übernimmt keine Haftung für Schäden an Gegenständen, Materialien, Personen oder Tieren in Folge einer ungeeigneten Verwendung von Dampf und durch einen nicht normgerechten Gebrauch des Gerätes. Empfehlungen siehe Handbuch zum Gebrauch.

**ENTSORGUNGSHINWEIS:**

Machen Sie das ausgediente Gerät unbrauchbar. Ziehen Sie dazu den Netzstecker aus der Steckdose und durchtrennen Sie das Anschlusskabel. Führen Sie das Gerät danach einer ordnungsgemäßen Entsorgung zu. Sie können sich bei der örtlichen Müllabfuhr oder einer Sperrmüllannahmestelle über die Abholzeiten informieren.

**Inbetriebnahme****Gerät auspacken**

Sollten Sie beim Auspacken einen Transportschaden feststellen, dann benachrichtigen Sie sofort Ihren Händler.

**Bedienung und Funktion****Überhitzungsschutz**

Der Vaporex ist mit einem Überhitzungsschutz ausgestattet. Bei Erreichen einer Temperatur von 180°C schaltet sich das Gerät automatisch ab, um eine Überhitzung zu vermeiden. Bitte ziehen Sie umgehend den Netzstecker. Sie können das Gerät nach einer Abkühlzeit von 30 Minuten wieder in Betrieb nehmen.

**Befüllen des Wassertanks**

Vor jedem Öffnen des Tankverschlusses ziehen Sie immer den Netzstecker des Vaporex aus der Steckdose, bevor Sie Wasser einfüllen. Lösen Sie den Wassertankdeckel vom Tank durch Drücken und Drehen gegen den Uhrzeigersinn, und füllen Sie den Tank mit 1,4 l Wasser mit dem Messbecher. Setzen Sie den Deckel wieder auf und drehen Sie ihn im Uhrzeigersinn fest. Nach dem Gebrauch ist der Wassertank zu entleeren. Verschließen Sie den Wassertank erst dann wieder, wenn er innen getrocknet ist.

**Nachfüllen des Wassertanks**

Falls der Wassertank während der Arbeit nachgefüllt werden muss, schalten Sie das Gerät aus und ziehen Sie immer den Netzstecker. Bevor der Tankdeckel zum Nachfüllen geöffnet wird, sollte man den Dampfdruck durch Drücken des Dampfschalters – an der Dampfpistole – entweichen lassen oder das Gerät vollständig abkühlen lassen.

Der Wassertank kann anschließend wie folgt, nachgefüllt werden. Lösen Sie den Wassertankdeckel vom Tank durch Drücken und Drehen gegen den Uhrzeigersinn, (und füllen Sie den Tank mit 1,4 l Wasser) mit dem Messbecher. Setzen Sie den Deckel wieder auf und drehen Sie ihn im Uhrzeigersinn fest.

**GEFAHR:**

Auch nach 5 Minuten Abkühlphase ist das Restwasser im Tank und die Tankdeckelverschlusschraube immer noch heiß. Die Verschlusschraube immer vorsichtig herausdrehen, da heißer Dampf austreten kann und man sich am Gewinde Verbrennungen zuziehen kann. Die Einfüllöffnung des Gerätes darf während des Gebrauchs niemals geöffnet werden (BEHÄLTER STEHT UNTER DRUCK).

**ACHTUNG:**

Füllen Sie niemals den Tank mit etwas Anderem als kaltem Wasser. Die Verwendung von anderen Flüssigkeiten

kann zu Schäden am Heizelement führen und gefährlich sein.

**EMPFEHLUNG:**

Die Verwendung von destilliertem Wasser ist besonders in Gebieten mit hartem Wasser zu empfehlen, um zu vermeiden, dass sich Kalk absetzt. Verwenden Sie andernfalls abgekochtes Wasser, um die Lebensdauer des Gerätes zu verlängern.

**Stromanzeige bzw. Ein/Aus Schalter**

Wenn der Wassertank gefüllt ist, stecken Sie den Netzstecker ein. Schalten Sie das Gerät durch Drücken des Ein Schalters an. Die Stromanzeige leuchtet dann -rot-, um anzuzeigen, dass das Element mit Strom versorgt wird.

**Betriebsbereitschaftsanzeige**

Dampfbereitschaftsanzeige leuchtet -gelb- auf. Die Betriebstemperatur ist nach ca. 11 Minuten erreicht (Dampfbereitschaftsanzeige -gelb- erlischt). Jetzt ist der Vaporex einsatzbereit.

**ACHTUNG:**

Um Verletzungen zu vermeiden, sollte bei Arbeitsunterbrechungen der Dampfausstoß durch Drücken des Aus Schalters abgestellt werden.

Sollten Sie den Arbeitsplatz verlassen, schalten Sie das Gerät bitte immer aus und ziehen Sie den Stecker aus der Steckdose (ziehen Sie am Stecker und nicht am Kabel).

**Dampfpistole**

Wenn die gelbe Dampfbereitschaftsanzeige erlischt ist das Gerät betriebsbereit. Überzeugen Sie sich, dass die Verriegelung (Kindersicherung) an der Dampfpistole gelöst ist. Wenn Sie anschließend den Dampfschalter betätigen, tritt Dampf aus. Richten Sie die Dampfpistole zuerst auf ein Tuch, bis der Dampf gleichmäßig auströmt.

Anschließend halten Sie den Dampfschalter gedrückt und richten Sie den Dampfstrahl auf die zu reinigenden

Flächen und lösen Sie den Schmutz durch Hin- und Herbewegungen des Strahls. Sobald Sie den Betätigungsschalter loslassen tritt kein Dampf mehr aus.

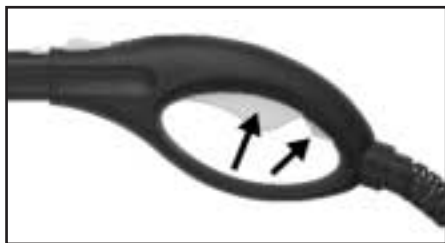
**HINWEIS:**

Wenn Sie die Verriegelung nach vorne schieben, kann der Dampfschalter nicht betätigt werden. Schieben Sie die Verriegelung nach hinten, so ist der Dampfschalter frei.

**HINWEIS:**

In der Dampfpistole ist keine Elektrische Spannung vorhanden (Null-Volt-System). Das macht den Gebrauch, auch beim versehentlichen Kontakt mit Flüssigkeiten, sicher.

**ACHTUNG:**

Richten Sie den Strahl nie zu lange auf eine Stelle.

**EMPFEHLUNG:**

Bei der Reinigung mit der Dampfpistole im Bedarfsfall mit einem Mikrofaser-/Baumwolltuch nachwischen; es dient ebenfalls zur Aufnahme von Feuchtigkeit bei gründlicher Reinigung. Für die Regulierung der Dampftemperatur und Reinigungskraft halten Sie die Dampfpistole je nach Bedarf näher oder weiter entfernt.

**Verlängerungsrohre**

Man kann je nach Verwendung ein oder zwei Rohr/e zur Verlängerung benutzen.

Das Verlängerungsrohr bis zum Anschlag auf die Anschlussdüse schieben bis es hörbar einrastet ‚click‘. Anschließend wird die umschaltbare Bodendüse montiert.

**Umschaltbare Bodendüse**

Die umschaltbare Bodendüse eignet sich zur Bearbeitung von großen, abwaschbaren Wand- und Bodenbelägen. Die Bodendüse können Sie mit und ohne Tuch benutzen. Empfindliche Oberflächen sollten Sie jedoch mit dem mitgelieferten Tuch reinigen (Holz, Linoleum,...). Stellen Sie die Bodendüse auf den Wischlappen und ziehen Sie diesen jeweils seitlich unter die Klammern.

Zur Reinigung von hartnäckigen Verschmutzungen bei nicht empfindlichen Oberflächen kann der Bürstkranz durch Einstellen des Umstellknopfes ausgefahren werden.

**EMPFEHLUNG:**

Wenn Sie den Wischlappen regelmäßig wenden und wechseln, verbessern Sie die Schmutzaufnahme.

Reinigen Sie stark verschmutzte Flächen, indem Sie langsam arbeiten, um die Einwirkzeit des Dampfes zu verlängern.

**ACHTUNG:**

Der Vaporex ist für unversiegelte Holzfußböden, weiche Kunststoffe und Holzmöbel nicht geeignet.

**HINWEIS:**

Die Bodendüse wird aus verpackungstechnischen Gründen mit separatem Verbindungsstück geliefert. Zum Benutzen der Bodendüse stecken Sie das Verbindungsstück an der Rückseite der Bodendüse ein bis es hörbar einrastet ‚click‘ (einmaliger Montagevorgang). Jetzt ist die Bodendüse fertig montiert.

**Zubehöradapter**

Den Zubehöradapter bis zum Anschlag auf die Anschlussdüse an der Dampfpistole schieben bis er hörbar einrastet ‚click‘. Der Zubehöradapter bleibt in dieser Position blockiert. Durch Drücken des Zubehör-Verbindungs-knopfes und Abziehen lässt sich der Zubehöradapter wieder entfernen.

**Punktstrahldüse**

Die Punktstrahldüse wird direkt am Zubehöradapter so aufgesetzt, bis er hörbar einrastet ‚click‘. Die Punktstrahldüse können Sie mit verschiedenen Aufsätzen (Jetdüsenaufsatz, Bürstaufsätze, 2in1 Kombidüse) benutzen.

**EMPFEHLUNG:**

Die Punktstrahldüse mit den verschiedenen Aufsätzen können Sie z.B. benutzen für die Reinigung von: Schwer zugänglichen Stellen wie z.B. Ecken, Fugen, Jalousien, Zentralheizungen, WCs, Armaturen, rostfreiem Stahl, Fenster, Spiegel, emaillierten Flächen, Anlösen von Flecken.

**Jetdüsenaufsatz**

Sie können den Jetdüsenaufsatz direkt an der Punktstrahldüse anbringen. Den Jetdüsenaufsatz jeweils durch Druck und Drehung aufsetzen und durch Zug und Drehung entfernen.

**Bürstaufsätze**

Sie können die Bürstaufsätze direkt an der Punktstrahldüse anbringen. Wählen Sie die Bürstaufsätze entsprechend Ihren Anforderungen. Die Bürstaufsätze jeweils durch Druck und Drehung aufsetzen und durch Zug und Drehung entfernen.



## 2in1 Kombiausatz

Rechteckiger Dampfaufsatz – Sie können den rechteckigen Dampfaufsatz direkt an der Punktstrahldüse anbringen. Den rechteckigen Dampfaufsatz jeweils durch Druck aufsetzen und durch Zug entfernen. Den rechteckigen Dampfaufsatz kann je nach Anforderungen mit und ohne Baumwollüberzug benutzt werden.

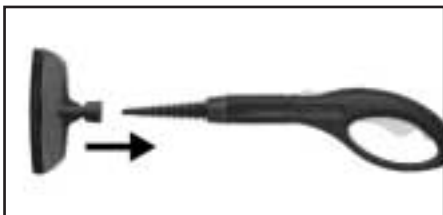

### EMPFEHLUNG:

Ist perfekt zum Reinigen und Pflegen von Polstern, Teppichen, Autositzen, Bad und Küche.

Fensteraufsatz – Befestigen Sie den Fensteraufsatz an dem rechteckigen Dampfaufsatz bis er hörbar einrastet ‚click‘. Jetzt können Sie den Fensteraufsatz an der Punktstrahldüse jeweils durch Druck aufsetzen und nach Beendigung der Arbeit durch Zug entfernen.



### ACHTUNG:

Bevor Sie Zubehör aufsetzen oder entfernen, ziehen Sie den Stromstecker. Zubehörteile erhitzen sich während der Benutzung – vor dem Auswechseln abkühlen lassen.

### EMPFEHLUNG:

Ist perfekt zum Reinigen von Fenstern, Spiegeln, Keramikkacheln und -fliesen und sonstigen porenfreien, glatten Flächen.

Dampfen Sie die Glasfläche aus einer Entfernung von ca. 20 cm gleichmäßig ein. Schalten Sie danach die Dampfzufuhr aus und ziehen Sie die Glasfläche bahnenweise von oben nach unten mit der Gummilippe ab. Wischen Sie die Gummilippe und den unteren Fensterrand nach jeder Bahn trocken.

### ACHTUNG:

Bei einem Wärmeschock können Glasflächen zerspringen. Wärmen Sie vor einer Dampfreinigung solcher Flächen das Glas vor, durch Aufbringen von weitgestreutem Dampf aus einem Abstand von 20-25 cm auf die Fläche. Verringern Sie bei Erwärmung des Glases den Abstand auf 10-15 cm.

### Nach dem Gebrauch

Schalten Sie das Gerät aus und ziehen Sie den Stecker aus der Stromversorgung. Warten Sie bis das Gerät vollständig abgekühlt ist. Anschließend entleeren Sie den Wassertank. Verschließen Sie den Wassertank erst dann wieder, wenn er innen vollständig getrocknet ist. Bewahren Sie den Vaporex an einer trockenen für Kinder unzugänglichen Stelle auf.

### ACHTUNG:

Bevor der Tankdeckel zum Entleeren geöffnet wird, sollte man den Dampfdruck durch Drücken des Dampfschalters – an der Dampfpistole – entweichen lassen oder das Gerät vollständig abkühlen lassen.

### Ausspülen des Wassertank

Zur Reinigung des Tanks empfehlen wir, diesen mit Wasser zu Befüllen und kräftig durchzuschütteln. Dadurch werden Kalkrückstände, die sich auf dem Boden des Tanks abgesetzt haben, gelöst. Gießen Sie das Wasser anschließend wieder übereck aus. Rückstände werden mit ausgespült.

Spülen Sie den Tank spätestens nach jedem 5. Auffüllen aus, wenn Die Wasserhärte mehr als 1,8 mmol/l (entspricht 10° dH) aufweist. Ihre örtliche Wasserhärte können Sie bei den Wasser- oder Stadtwerken erfragen.

### Entkalken

#### EMPFEHLUNG:

Um eine längere Lebensdauer des Gerätes zu gewährleisten, sollten Sie den Dampfkessel ca. alle 6 Monate entkalken.

Schalten Sie das Gerät aus, ziehen Sie den Netzstecker und entleeren Sie das Restwasser wie zuvor beschrieben.

Füllen Sie 1l 50°C warmes Wasser in den Wassertank und geben Sie ca. ein bis max. 2 Entkalkungstabs dazu. Nach einer Einwirkzeit von ca. 30 Minuten können Sie das im Tank befindliche Wasser mit den gelösten Rückständen ausschütten. Diesen Vorgang können Sie ggf. wiederholen.

### Reinigung und Wartung

Reinigungs- und Wartungsarbeiten dürfen nur ausgeführt werden, wenn der Netzstecker aus der Steckdose gezogen ist.

Bevor das Gerät weggestellt wird oder gereinigt wird, muss es vollständig abgekühlt sein.

Reinigen Sie das Gerät und das Zubehör nur mit einem ‚nebefleuchten‘ Tuch.

## Anwendungsbeispiele

Der Vaporex ist ein höchst vielseitiges Gerät, das Sie bei richtigem Gebrauch in die Lage versetzt, eine Vielzahl von Reinigungsaufgaben schneller und wirkungsvoller auszuführen.

- Hochtemperaturdampf kann das Entfernen von Schmutz im Haushalt von glatten Flächen, wie Arbeitsflächen, Kochgefäßen, Fliesen und Kacheln, leichter machen. Verwenden Sie den Vaporex zum Lösen und Entfernen von angesetzten Nahrungsmitteln, Fett, Schimmel, Seifenschaum, loser und fester Schmutz auf allen Flächen in Ihrem Heim ganz ohne chemische Lösungsmittel. Auch zur Auffrischung von Vorhängen, und Kleidungsstücken geeignet.
- Dampf löst Schmutz von Fenstern und Spiegeln, ganz ohne chemische Glasreiniger, die oft einen Rückstand hinterlassen können.

## Ersatzteile/Zubehör

Ersatzteile und Zubehör erhalten Sie bei den Firmen:

Zubehör-Ersatzteile-Service-Versand  
Ina Riedmüller  
Frankenstrasse 34  
D-89233 Neu-Ulm

Tel.: 0 73 07/51 75  
Fax: 0 73 07/41 56  
Riedmueller.service@t-online.de

Staubsauger-Center Feuerbach KG  
Corneliusstrasse 75  
D-40215 Düsseldorf

Tel.: 02 11/38 10 07  
Fax: 02 11/ 37 04 97  
Staubsaugercenter@t-online.de

## Technische Daten

Stromspannung: 230V/50 Hz  
Leistungsaufnahme: 1600 Watt max.  
Dampfdruck: 3,5 bar  
Tankbehältervolumen: 1,4 l  
Dampfbereitschaft: 50 Minuten max./Tankfüllung  
Betriebsbereit: In ca. 11 Minuten  
Sicherheitssystem: Überhitzungsschutz  
Zubehör: 2 Verlängerungsrohre  
Umschaltbare Bodendüse  
Großer Wischlappen für Bodendüse  
Zubehöradapter  
Messbecher

Integriertes Zubehör: Rundbürste/Metallborsten  
Rundbürste/Kunststoffborsten  
Punktstrahldüse  
Jetdüsenaufsatz  
2 in 1 Kombiaufsatz = Handdüse zzgl. Überzug, Fensteraufsatz

Technische Änderungen vorbehalten.

## Garantie

Wir übernehmen für das von uns vertriebene Gerät eine Garantie von 24 Monaten ab Kaufdatum.

Innerhalb dieser Garantiezeit beseitigen wir nach unserer Wahl durch Reparatur oder Austausch des Gerätes oder des Zubehörs (Schäden an Zubehörteilen führen nicht automatisch zum Umtausch des kompletten Gerätes) unentgeltlich alle Mängel, die auf Material- oder Herstellungsfehlern beruhen. Von der Garantie sind ausgenommen Schäden, die auf unsachgemäßen Gebrauch (Betrieb mit falscher Stromart/-spannung, Anschluß an ungeeignete Stromquellen, Bruch, etc.) zurückzuführen sind, normaler Verschleiß und Mängel, die den Wert oder die Gebrauchstauglichkeit des Gerätes nur unerheblich beeinflussen. Bei Eingriffen durch nicht von uns autorisierter Stelle oder bei Verwendung anderer als original Royal Appliance Ersatzteile erlischt die Garantie. Verschleißteile fallen nicht unter die Garantie und sind deshalb kostenpflichtig!

Die Garantie tritt nur in Kraft, wenn das Kaufdatum durch Stempel und Unterschrift des Händlers auf der Garantiekarte bestätigt ist oder eine Rechnungskopie der Reparatur beiliegt. Garantieleistungen bewirken weder eine Verlängerung der Garantiezeit, noch beginnt dadurch ein Anspruch auf eine neue Garantie!

Im Garantiefall:  
Senden Sie anschließend das frankierte, versandfertige Gerät mit geleertem Wassertank und einer kurzen Fehlerbeschreibung in Blockschrift versehen mit dem Vermerk "Zur Garantie "mit der Garantiekarte oder Rechnungskopie an folgende Adresse:



Royal Appliance International GmbH  
Abt.Kundenservice  
Itterpark 9  
40724 Hilden  
Germany  
Tel.:0 21 03 -20 07 10  
Fax :0 21 03 -20 07 77

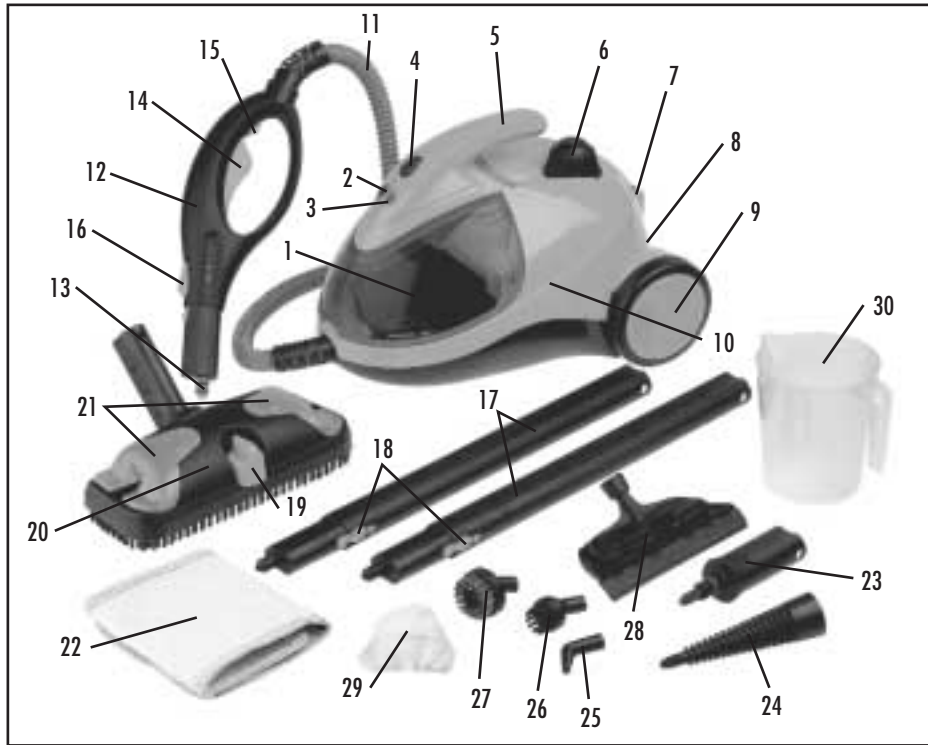

- |                                      |  |
|--------------------------------------|--|
| 1. Transparent accessory compartment | 17. Extension tubes  |
| 2. Power indicator light, red        | 18. Release button   |
| 3. Steam readiness display, yellow   | 19. Switch for floor nozzle  |
| 4. On/Off switch                     | 20. Switchable floor nozzle  |
| 5. Carrying handle                   | 21. Wiping cloth holder  |
| 6. Tank safety cover                 | 22. Large wiping cloth   |
| 7. Parking system                    | 23. Accessory adapter  |
| 8. Power supply cable/plug           | 24. Concentration nozzle   |
| 9. Wheel                             | 25. Jet nozzle attachment  |
| 10. Housing                          | 26. Round brush/plastic bristles   |
| 11. Steam hose                       | 27. Round brush/metal bristles   |
| 12. Steam gun                        | 28. 2-in-1 combi-attachment = Rectangular steam nozzle + window attachment |
| 13. Connection nozzle                | 29. Terry cover  |
| 14. Steam switch                     | 30. Measuring beaker   |
| 15. Lock (child safety)              |  |
| 16. Accessory attachment button      |  |

## Safety instructions

Read these operating instructions through carefully before first using the steam cleaner, and keep the guarantee certificate and cash receipt safe, and if possible also the carton with the internal packaging.

### Note:

The cleaner is intended for domestic use only (in the house) and only for the uses described. This equipment is not intended for commercial use.

- Before connecting the cleaner to the power supply, first check that the voltage specified on the type designation plate matches that of your power supply.
- Do not operate the cleaner entirely alone. If you leave the working area, please switch the cleaner off, and remove the plug from the socket (by pulling on the plug, and not on the power supply cable).
- To protect children from danger from electrical equipment, please ensure that the power supply cable is not hanging down, and that children cannot obtain access to the cleaner.
- Store the cleaner safely out of reach of children.
- Never allow children to play with the plastic packaging.
- The cleaner is equipped with a thermostat and a thermal safety device as protection against overheating.
- Check the cleaner, power supply cable and accessories regularly for damage. A damaged cleaner or accessories should not be used.
- Do not attempt to repair the cleaner yourself. Please refer to the Royal Appliance customer service or other customer service centre authorised by Royal Appliance.
- Use only the original accessories included with the cleaner.
- Before replacing accessories, always switch off the cleaner and remove the plug from the socket.
- The accessories will become hot during use - allow them to cool down before replacement.
- The container is under pressure. The tank cover must not be opened during use.
- The cleaner should not be tilted at an angle of more than 45° during use.
- Never immerse the cleaner in water or other fluids.
- The cleaner should only be used in containers or basins not filled with liquid.
- Ensure that the cleaner is refilled with water in good time. The water tank should be emptied after use.
- Never fill the tank with anything but cold water.
- When refilling the tank with water, always switch off the cleaner and remove the plug from the socket.
- Do not overfill the tank. Never fill with more than the specified amount of water. Please use the measuring beaker supplied with the cleaner.
- Ensure that the cover of the water tank is firmly and properly closed, as described in these instructions.
- Never fill the cleaner with products containing air-fresheners, stain-remover or alcohol, since such materials will damage the cleaner or pose a danger to the user.
- The housing will heat up during use – this is quite normal.
- Carry the cleaner only by the hand-grip.
- Do not touch any hot parts of the cleaner.
- Never attempt to clean clothes with the Vaporex while they are still being worn.
- It is quite normal for water to drip from the nozzle occasionally. This is simply steam that has condensed back to water at the nozzle.
- The force and heat of the steam may damage certain materials. Always check first whether a surface is suitable for treatment with the cleaner by carrying out a test on a small, concealed area of the surface.
- Examples (for information only): painted wood or leather can be bleached by the action of steam.
- Glossy plastic can be dulled by steam.

- Acrylic, velvet and linen react very sensitively to the temperature of steam.
- Do not use the cleaner of Dralon fabrics without first having carried out a suitability test on a small, inconspicuous area.
- The cleaner conforms to EU regulations on household electrical equipment.

**DANGER:**

Never direct the steam jet at other persons, animals, electrical equipment or power connections (e.g. into a refrigerator, oven pipes etc...).

**DANGER:**

Exposure to hot steam can cause scalding!

**WARNING:**

Before opening the tank cover to refill the tank, release the steam pressure by pressing the steam switch on the steam gun, or allow the cleaner to cool down completely.

**WARNING:**

Before cleaning surfaces and textiles, first check whether these are suitable for steam cleaning. If you are not sure, carry out a test first on an inconspicuous area. Do not hold the steam jet concentrated for too long on a single spot.

**NOTE:**

The manufacturer accepts no liability for damage or injury to objects, materials, persons or animals as a result of improper use of steam or improper use of the cleaner. Please see the User Manual for recommendations.

**DISPOSAL INSTRUCTIONS:**

The cleaner should be rendered inoperative at the end of its useful working life. To do this, remove the plug from the socket and then cut the power supply cable. Then ensure that the cleaner is disposed of properly. You can find out about collection times from your local waste disposal department or from a waste collection point.

**Starting up****Unpack the equipment**

If you notice any transport damage when unpacking the equipment, please notify your dealer immediately.

**Operation and function****Over-heating protection**

The Vaporex is equipped with protection against over-heating. The cleaner will switch itself off automatically on reaching a temperature of 180 °C, in order to prevent over-heating. In this event, please remove the plug from the socket immediately. Allow the cleaner to cool down for 30 minutes before resuming work.

**Filling the water tank**

Always ensure that the plug of the Vaporex is removed from the socket before filling or refilling the cleaner with water. Remove the cover of the water tank by pressing it down and turning it anti-clockwise. Fill the tank with 1.4 l of water using the measuring beaker. Replace the cover and close it tightly by turning in the clockwise direction. The water tank should be emptied after use. Allow the inside of the water tank to dry out before replacing the cover.

**Refilling the water tank**

If the water tank needs to be refilled during use, first switch the cleaner off and remove the plug from the socket. Before opening the tank cover to refill the tank, release the steam pressure by pressing the steam switch on the steam gun, or allow the cleaner to cool down completely.

The water tank can then be refilled as follows. Remove the cover of the water tank by pressing it down and turning it anti-clockwise. Fill the tank with 1.4 l of water using the measuring beaker. Replace the cover and close it tightly by turning in the clockwise direction.

**DANGER:**

Even after a cooling down period of 5 minutes, the remaining water in the tank and the tank cover locking screw will still be hot. Always take care when removing the tank cover locking screw, since hot steam may be emitted and the thread can still cause burns. The filler opening of the cleaner must never be opened during use (CONTAINER UNDER PRESSURE).

**WARNING:**

Never fill the tank with anything but cold water. The use of any other fluids can be dangerous, and can lead to damage of the heating element.

**RECOMMENDATION:**

The use of distilled water is recommended particularly in areas with hard water, in order to prevent the build-up of limescale. Otherwise, use boiled water in order to prolong the working life of the cleaner.

**Power indicator light / On/Off switch**

When the water tank has been filled, insert the plug into the socket. Switch the cleaner on by pressing the on/off switch to On. The power indicator light (red) should then come on, indicating that the cleaner is being supplied with power.

**Ready display**

The steam readiness light (yellow) will come on. The operating temperature will be reached after about 11 minutes (steam readiness light (yellow) goes out). The Vaporex is now ready for use.

**WARNING:**

In order to avoid injury, the steam should be switched off during breaks or pauses during work by pressing the on/off switch to Off.

If you leave the working area, please switch the cleaner off, and remove the plug from the socket (by pulling on the plug, and not on the power supply cable).

**Steam gun**

The cleaner is ready for use when the yellow steam readiness light goes out. Ensure that the child safety lock on the steam gun is off. When you now press the steam switch, steam will be emitted from the nozzle. Direct the steam gun at a cloth first, until the steam is emitted evenly.

Now keep the steam switch pressed, and direct the steam jet at the surface to be cleaned, removing the dirt by moving the steam jet to and fro over the surface. The steam jet will be stopped as soon as you release the steam switch.

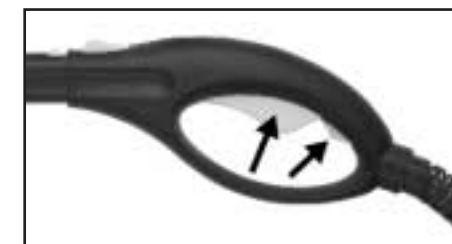
**NOTE:**

When the lock is pushed to the forward position, the steam switch cannot be pressed. Push the lock to the rear position to release the steam switch.

**NOTE:**  
In order to ensure safe use, even in case of accidental contact with liquids, the steam gun is insulated from the electrical power supply (zero-volt system).

**WARNING:**  
Do not hold the steam jet concentrated for too long on a single spot.

**RECOMMENDATION:**  
When cleaning surfaces with the steam gun, wipe the surface dry afterward using a micro-fibre or cotton cloth if necessary; this will also remove any excess moisture for thorough cleaning. In order to control the steam temperature and cleaning power at the surface, move the steam gun closer to or further away from the surface.

**Extension tubes**  
Depending on the task in hand, you can fit one or two extension tubes. Push the extension tube onto the connection nozzle as far as it will go until you hear it click into place. Then fit the switchable floor nozzle.



**Switchable floor nozzle**  
The switchable floor nozzle is used for the cleaning of large washable wall and floor areas. The floor nozzle can be used either with or without a cloth cover. Sensitive

surfaces (wood, linoleum etc.) should always be cleaned using the cloth supplied. Place the floor nozzle on the cleaning cloth and pull the cloth under the clips at both sides.

For cleaning stubborn dirt on less sensitive surfaces, the brush fitting can be extended by pressing the setting button.



**RECOMMENDATION:**  
The cleaning effect of the cloth can be improved by turning and changing the cleaning cloth regularly. To clean very dirty areas, move the cleaning nozzle over the surface more slowly in order to increase the cleaning action of the steam.

**WARNING:**  
The Vaporex is not suitable for cleaning unsealed wooden floors, soft plastics or wooden furniture.

**NOTE:**  
For packaging reasons, the floor nozzle is supplied with a separate connection fitting. To use the floor nozzle, push the connection fitting onto the rear side of the floor nozzle until you hear it click into place (one-time assembly procedure). The floor nozzle is now fully assembled.



Inaccessible areas such as corners, joints, blinds, radiators, WCs, taps, stainless steel, windows, mirrors, enamelled surfaces, stain removal.

**Jet nozzle attachment**  
The jet nozzle attachment can be fitted directly to the concentration nozzle. The jet nozzle attachment is fitted by pushing and twisting, and removed by pulling and twisting.

**Accessory adapter**  
Push the accessory adapter as far as it will go onto the connection nozzle of the steam gun until you hear it click into place. The accessory adapter remains locked in this position. The accessory adapter can be removed again by pressing the accessory connection button and pulling the adapter off.

**Brush attachment**  
The brush attachment can be fitted directly to the concentration nozzle. Choose the right brush attachment for the task in hand. The brush attachment is fitted by pushing and twisting, and removed by pulling and twisting.



**Concentration nozzle**  
The concentration nozzle is pushed directly onto the accessory adapter until it clicks into place. It can be used with various fittings (jet nozzle attachment, brush attachment, 2-in-1 combi-nozzle), depending on the task in hand.

**2-in-1 combi-attachment**  
Rectangular steam nozzle – The hand nozzle can be fitted directly to the concentration nozzle. The rectangular steam nozzle is fitted by pushing and twisting, and removed by pulling and twisting. The rectangular steam nozzle can be used either with or without the cotton cover, depending on cleaning requirements.

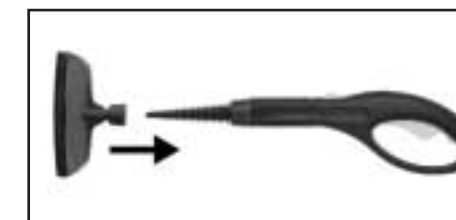

**RECOMMENDATION:**  
The concentration nozzle can be used with various fittings for cleaning:

**RECOMMENDATION:**  
Perfect for the care and cleaning of cushions, carpets, car seats, bathrooms and kitchens.

Window attachment – Push the window attachment onto the rectangular steam nozzle until you hear it click into place. You can now fit the window attachment to the concentration nozzle by pushing it into place, and remove it by pulling it off after the work has been completed.



**WARNING:**  
Remove the plug from the socket before fitting or changing accessories. The accessories will become hot during use – allow them to cool down before replacement.

**RECOMMENDATION:**

Perfect for cleaning windows, mirrors, ceramic tiles and surfaces and other non-porous, smooth surfaces. Apply the steam evenly to the glass surface from a distance of about 20 cm. Then switch the steam off and wipe the moisture off the glass from top to bottom in strips using the rubber squeegee. Wipe the rubber squeegee and the lower edge of the window dry after every strip.

**WARNING:**  
Glass surfaces can be shattered by the sudden application of excessive heat. Before cleaning such glass surfaces with the steam-cleaner, warm them up by applying steam to the surface from a distance of 20-25 cm. Continue by applying steam from a distance of 10-15 cm.

**After use**

Switch the cleaner off and remove the plug from the socket. Wait until the cleaner has cooled down completely. Empty the water tank. Allow the inside of the water tank

to dry out before replacing the cover. Store the Vaporex in a dry area safely out of the reach of children.

**WARNING:**  
Before opening the tank cover to empty the tank, release the steam pressure by pressing the steam switch on the steam gun, or allow the cleaner to cool down completely.

**Rinsing out the water tank**

To clean the water tank, we recommend that you fill it with water and shake vigorously. This will release any limescale deposits that have collected on the bottom of the tank. Pour the water out while holding the cleaner upside down to rinse out any limescale deposits. In areas with a water hardness of more than 1.8 mmol/l (corresponding to 10° dH), the tank should be rinsed out at least after every 5th filling. You can find out the hardness of the water in your area from your local water supplier.

**Descaling**

**RECOMMENDATION:**  
In order to prolong the working life of the cleaner, you should descale the steam tank about every 6 months. Switch the cleaner off, remove the plug from the socket and empty the remaining water as described above. Fill the tank with 1 l of warm water at about 50°C and add 1 or 2 descaling tablets to the tank. Leave the tablets to work for about 30 minutes, and then empty the tank of the water and limescale deposits. This procedure can be repeated if required.

**Cleaning and maintenance**

Cleaning and maintenance work on the cleaner must only be carried out when the plug has been removed from the socket.

Allow the cleaner to cool down completely before putting it away or carrying out any cleaning.

Clean the steam-cleaner and accessories only with a slightly damp cloth.

## Application examples

The Vaporex is a very versatile cleaner, which if used properly, will enable you to carry out a wide range of cleaning tasks more quickly and efficiently.

- High-temperature steam can greatly facilitate the removal of household dirt from smooth surfaces, such as working surfaces, cooking utensils and tiles. Use the Vaporex to break up and remove congealed food particles, chewing gum, grease, mould, soap marks, loose and solid dirt from all surfaces in the home, without the use of any chemical solvents. Also suitable for brightening up curtains and clothing.
- Steam removes dirt from windows and mirrors, completely without chemical glass-cleaners, which can often leave smears.

## Technical data

Voltage:	230V/50 Hz
Power consumption:	1600 Watt max.
Steam pressure:	3.5 bar
Tank container volume:	1.4 l
Operating time:	50 minutes max./tank filling
Warm-up time:	About 11 minutes
Safety system:	Over-heating protection
Accessories:	2 extension tubes Switchable floor nozzle Large cleaning cloth for floor nozzle Accessory adapter Measuring beaker
Integral accessories:	Round brush/metal bristles Round brush/plastic bristles Concentration nozzle Jet nozzle attachment 2-in-1 combi-attachment = Rectangular steam nozzle, terry cover, window attachment

Technical changes be possible.

## Guarantee

Our equipment is guaranteed for a period of 24 months from the date of purchase.

Within this guarantee period, we will immediately rectify any manufacturing or material faults, either by repairing or replacing the equipment, at our discretion (damage to accessories will not necessarily involve replacement of the complete unit). The guarantee does not cover damage caused by improper use (operation with wrong type of current/voltage, connection to unsuitable power supplies, breakage etc.), normal wear and tear, or faults which have only a minor effect on the value or suitability for use of the equipment. Attempted repair by unauthorised persons or the use of any other than original Royal Appliance replacement parts will invalidate the guarantee. Consumable parts are not covered by the guarantee, and will therefore be charged!

The guarantee is only valid if the purchase date is confirmed by the dealer's stamp and signature on the guarantee card, or if a copy of the repair invoice is provided. Guarantee work does not bring about an extension of the guarantee period, nor constitute a claim to a new guarantee!

In case of guarantee claims:

Send the unit carriage-paid, with an empty water tank and with a brief description of the fault (in block letters) to the following address. Please mark the packaging "Under guarantee" and include the guarantee slip or copy of the invoice:



Royal Appliance International GmbH  
Customer Service Department  
Itterpark 9  
40724 Hilden  
Germany  
Tel.: 0 21 03 -20 07 10  
Fax : 0 21 03 -20 07 77

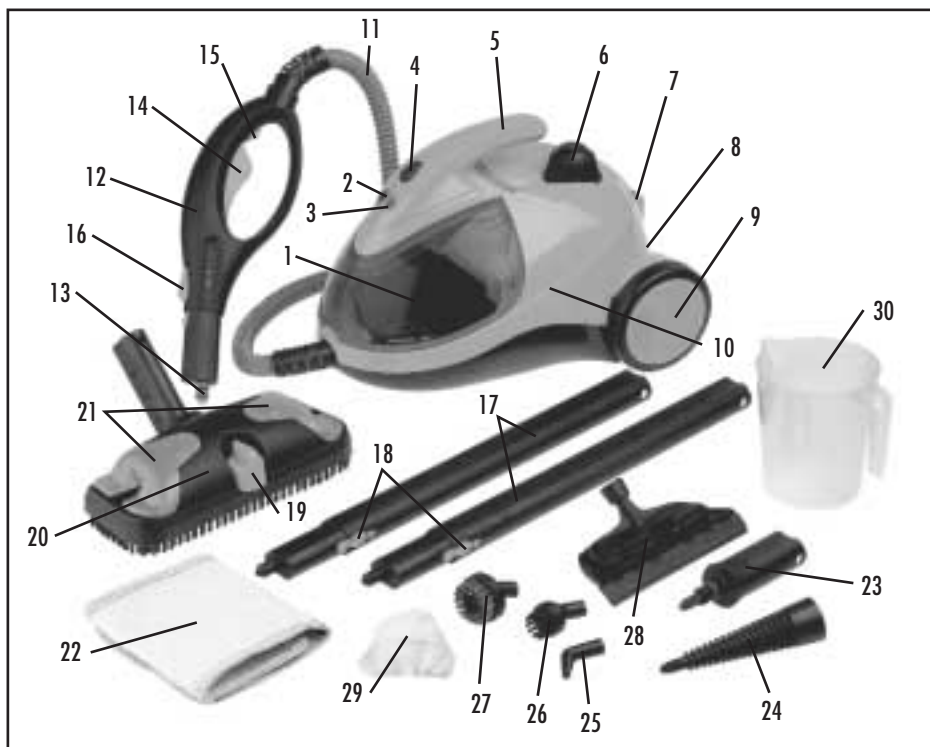

- |  |  |
|--|--|
| 1. Boîtier de rangement transparent                | 17. Tubes de rallonge  |
| 2. Indicateur de tension, rouge                    | 18. Touche de déverrouillage                                 |
| 3. Indicateur de disponibilité de la vapeur, jaune | 19. Touche d'adaptation de la brosse                         |
| 4. Commutateur marche/arrêt                        | 20. Brosse réversible  |
| 5. Poignée de transport                            | 21. Pince pour la serpière                                   |
| 6. Capuchon de sécurité du réservoir               | 22. Grande serpière  |
| 7. Système de rangement                            | 23. Adaptateur accessoires                                   |
| 8. Câble électrique/fiche secteur                  | 24. Buse spot  |
| 9. Roue de roulement                               | 25. Buse jet   |
| 10. Boîtier  | 26. Brosse ronde/poils en plastique                          |
| 11. Tube à vapeur                                  | 27. Brosse ronde/poils métalliques                           |
| 12. Pistolet à vapeur                              | 28. Embout 2 en 1<br>= embout vapeur carré + embout fenêtres |
| 13. Buse de raccord                                | 29. Housse en tissu éponge                                   |
| 14. Commutateur vapeur                             | 30. Verre doseur   |
| 15. Verrouillage (sécurité enfants)                |  |
| 16. Touche de raccord des accessoires              |  |

## Consignes de sécurité

Avant la mise en service du présent nettoyeur vapeur, veuillez attentivement lire le mode d'emploi et conservez le bon de garantie, votre ticket de caisse et, dans la mesure du possible le carton original ainsi que le matériel d'emballage intérieur.

Remarque :

Utilisez uniquement l'appareil pour les usages domestiques et pour l'usage pour lequel il a été conçu. Cet appareil ne convient pas pour les usages commerciaux.

- Avant de raccorder votre appareil à l'alimentation électrique, veuillez vous assurer que la tension stipulée sur la plaque signalétique correspond à la tension de votre alimentation électrique.
- Ne laissez pas l'appareil fonctionner sans surveillance. Lorsque vous quittez le lieu de travail, éteignez toujours l'appareil et retirez la fiche de la prise de courant (retirez la fiche sans tirer sur le câble).
- Afin de protéger les enfants contre les dangers inhérents aux appareils électriques, veuillez vous assurer que le câble ne pend pas vers le bas et que les enfants ne peuvent pas accéder à l'appareil.
- Rangez l'appareil hors de la portée des enfants.
- Ne laissez jamais les enfants jouer avec le film d'emballage.
- L'appareil est équipé d'un thermostat ainsi que d'un fusible thermique qui le protège contre la surchauffe.
- Contrôlez régulièrement l'absence de détériorations au niveau du câble et sur l'appareil. Il est interdit d'utiliser l'appareil et ses accessoires lorsqu'ils sont endommagés.
- Ne réparez pas vous-même. Adressez au service après-vente de Royal Appliance ou à un service après-vente agréé par Royal Appliance.
- Employez uniquement les accessoires originaux fournis.
- Toujours retirer la fiche de la prise de courant avant de changer d'accessoire.
- Les accessoires peuvent chauffer pendant l'utilisation – les laisser refroidir avant de les retirer.
- Réservoir sous pression. Ne jamais ouvrir le couvercle du réservoir durant l'utilisation de l'appareil.
- Il est interdit d'incliner l'appareil à plus de 45° pendant qu'il est en marche.
- N'immergez jamais l'appareil dans l'eau ou d'autres liquides.
- Veillez à rajouter à temps de l'eau dans le réservoir. Lorsque vous n'employez pas l'appareil, videz son réservoir.
- Versez uniquement de l'eau froide dans le réservoir.
- Retirez toujours la fiche de la prise de courant lorsque vous remplissez le réservoir.
- Respectez la contenance maximale indiquée. Ne la dépassez jamais. Veuillez utiliser le verre doseur fourni.
- Assurez-vous que le couvercle du réservoir d'eau est bien fermé conformément aux instructions contenues dans le présent mode d'emploi.
- Ne remplissez jamais l'appareil de parfums, de détachants ou d'alcools. Ils pourraient l'endommager ou rendre son utilisation dangereuse.
- Le boîtier chauffe pendant l'utilisation – cela est tout à fait normal.
- Tenez l'appareil uniquement par sa poignée.
- Ne touchez pas les emplacements chauds de l'appareil.
- Ne nettoyez jamais vos vêtements avec le Vaporex tant que vous les portez.
- Un faible écoulement temporaire d'eau de la buse est absolument normal. Il s'agit d'eau de condensation.
- La puissance et la chaleur de la vapeur peuvent altérer certains matériaux. Assurez-vous toujours si l'appareil convient pour la surface à nettoyer en réalisant au préalable un test à un emplacement non visible.

- Exemples (à titre informatif) : le bois verni et le cuir peuvent se décolorer sous l'action de la vapeur.
- Les matières plastiques brillantes peuvent ternir sous l'action de la vapeur.
- Les matières acryliques, le velours et le lin sont très sensibles à la température de la vapeur.
- N'utilisez pas l'appareil sur les fibres en Dralon sans avoir, au préalable, réalisé un test à un emplacement non visible.
- Cet appareil satisfait aux exigences des arrêtés réglementaires de l'UE pour les appareils électriques domestiques.

**DANGER :**

Ne jamais pointer avec le jet de vapeur sur une personne, un animal, des appareils électriques ou des branchements électriques (dans le réfrigérateur, les tuyaux de poêle, etc.).

**DANGER :**

Veiller à ne pas vous ébouillanter avec la vapeur chaude !

**DANGER :**

Avant d'ouvrir le couvercle du réservoir afin de remplir ce dernier, d'abord laisser s'échapper la pression de vapeur en appuyant sur le commutateur vapeur, du pistolet, ou laisser complètement refroidir l'appareil.

**ATTENTION :**

Avant de débuter le nettoyage, s'assurer que toutes les surfaces et textiles conviennent à un nettoyage à la vapeur. En cas de doute, effectuer un essai à un emplacement non visible. Ne jamais pointer le jet de vapeur sur un point précis pendant une durée prolongée.

**REMARQUE :**

Le fabricant décline toute responsabilité pour les détériorations sur les objets, matériaux, personnes ou animaux consécutives à une utilisation inappropriée de la vapeur ou résultant d'une utilisation contraire à la norme de l'appareil. Cf. les recommandations stipulées dans le mode d'emploi.

**MISE AU REBUT :**

Rendez l'appareil usagé inutilisable. Pour ce faire, retirez la fiche de la prise de courant puis sectionnez le câble d'alimentation. Mettez ensuite l'appareil au rebut de manière appropriée. S'informer auprès du service de voirie local ou d'un bureau des objets encombrants à propos des dates d'enlèvement.

**Mise en service****Déballage de l'appareil**

Dans la mesure où, lors du déballage de l'appareil, vous constatez un dommage inhérent au transport, informez-en immédiatement votre revendeur.

**Fonctionnement et utilisation****Protection contre la surchauffe**

Le Vaporex est équipé d'un dispositif de protection contre la surchauffe. Lorsque la température de l'appareil dépasse 180 °C, ce dernier s'éteint automatiquement avant d'éviter une surchauffe. Retirez immédiatement la fiche de la prise de courant. Vous pourrez remettre l'appareil en marche après l'avoir laissé refroidir pendant 30 minutes.

**Remplissage du réservoir d'eau**

Retirez toujours la fiche du Vaporex de la prise de courant avant de remplir le réservoir d'eau. Retirez le couvercle du réservoir en le dévissant dans le sens contraire des aiguilles d'une montre puis versez 1,4 l d'eau dans le réservoir à l'aide du verre doseur. Remettez le couvercle en place puis serrez-le solidement en le vissant dans le sens des aiguilles d'une montre. Le réservoir doit être vidé après usage. Attendre que le réservoir soit sec pour le refermer.

**Ajout d'eau dans le réservoir**

Lorsque vous devez rajouter de l'eau pendant que l'appareil est en marche, éteignez toujours ce dernier puis retirez la fiche de courant. Avant d'ouvrir le couvercle du réservoir afin de remplir ce dernier, d'abord laisser s'échapper la pression de vapeur en appuyant sur le commutateur vapeur, du pistolet, ou laisser complètement refroidir l'appareil.

Le réservoir d'eau peut ensuite être rempli comme indiqué: dévissez le couvercle du réservoir d'eau en le dévissant dans le sens contraire des aiguilles d'une montre et remplissez le réservoir avec 1,4 l d'eau en vous servant du verre doseur. Remettez le couvercle en place et serrez-le en le vissant dans le sens des aiguilles d'une montre.

**DANGER :**

L'eau contenue dans le réservoir ainsi que la vis de fermeture du couvercle du réservoir restent chaudes même après avoir laissé l'appareil refroidir durant 5 minutes. Toujours dévisser toujours prudemment la vis de fermeture afin que la vapeur chaude puisse s'échapper et ainsi d'éviter de se brûler. L'orifice de remplissage ne doit jamais être ouvert durant l'utilisation (RESERVOIR SOUS PRESSION).

**ATTENTION :**

Remplissez toujours l'appareil à l'aide d'eau froide. L'utilisation d'autres liquides peut endommager le corps de chauffe et recèle des dangers.

**RECOMMANDATION :**

L'utilisation d'eau distillée est notamment recommandée dans les régions où l'eau est particulièrement dure afin d'éviter l'apparition de dépôts de calcaire. Le cas contraire, employez de l'eau bouillie préalablement afin de prolonger la durée de vie de l'appareil.

**Indicateur de tension, respectivement commutateur Marche/Arrêt**

Insérez la fiche dans la prise de courant après avoir rempli le réservoir. Allumez l'appareil en appuyant sur la touche Marche. L'indicateur de tension s'allume dès que l'élément est sous tension.

**Indicateur Prêt à l'emploi**

L'indicateur de disponibilité de la vapeur s'allume. Patientez durant env. 11 minutes jusqu'à ce que la température de service soit atteinte (indicateur de disponibilité de la vapeur jaune s'éteint). Le Vaporex est prêt à l'emploi.

**ATTENTION :**

Afin d'éviter de se blesser, interrompre la production de vapeur en cas d'interruption du nettoyage en appuyant sur le commutateur arrêt.

Lorsque vous quittez le lieu de travail, éteignez toujours l'appareil et retirez la fiche de la prise de courant (retirez la fiche sans tirer sur le câble).

**Pistolet à vapeur**

L'appareil peut être utilisé dès que l'indicateur jaune de disponibilité de la vapeur s'éteint. Assurez-vous que le pistolet a été déverrouillé (protection enfants). Si vous actionnez ensuite le commutateur vapeur, la vapeur s'échappe. Pointez d'abord le pistolet à vapeur sur un chiffon jusqu'à ce que la vapeur s'échappant soit homogène.

Maintenez ensuite le commutateur vapeur enfoncé et pointez le jet de vapeur sur les surfaces à nettoyer et

dissolvez la saleté en effectuant des mouvements de va-et-vient avec le jet. La pulvérisation de vapeur est interrompue dès que vous relâchez le commutateur.

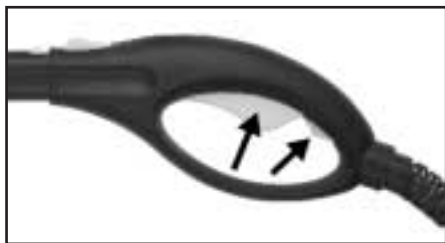

#### REMARQUE :

Lorsque vous enclenchez le verrouillage, il est impossible d'actionner le commutateur vapeur. Le commutateur vapeur fonctionne à nouveau après l'avoir déverrouillé.

#### REMARQUE :

Le pistolet à vapeur ne fonctionne pas à l'électricité (système zéro volt). Cela rend son utilisation sûre, même en cas de contact accidentel avec des liquides.

#### ATTENTION :

Ne pointez jamais le jet trop longtemps sur le même emplacement.

#### RECOMMANDATION :

Le cas échéant, en cas de nettoyage au moyen du pistolet à vapeur, essuyez la surface à l'aide d'un chiffon en microfibrilles/coton. Cela permet également de récupérer l'humidité en cas de nettoyage minutieux. Pour réguler la température de la vapeur ainsi que les performances de nettoyage, rapprochez ou éloignez le pistolet à vapeur de la surface à nettoyer.

#### Tubes de rallonge

En fonction de l'usage, il est possible d'employer un ou deux tube(s) de rallonge.

Enfoncez le tube de rallonge jusqu'à la butée sur la buse de raccord jusqu'à ce qu'il s'enclenche de manière audible. Montez ensuite la brosse réversible.



#### Brosse réversible

La brosse réversible permet de nettoyer les grandes surfaces murales et revêtements de sols lavables. Vous pouvez employer la buse sol avec ou sans chiffon. Nous recommandons cependant de nettoyer les surfaces délicates à l'aide du chiffon fourni (bois, linoléum...). Placez la brosse sur le chiffon puis fixez-le à l'aide des pinces latérales.

Pour le nettoyage d'impuretés coriaces sur les surfaces résistantes, il est possible de sortir la couronne de la brosse en appuyant sur le bouton d'adaptation.



#### RECOMMANDATION :

Vous améliorer les performances en utilisant et remplaçant régulièrement les chiffons de nettoyage. Nettoyez les surfaces très sales en travaillant lentement afin de prolonger la durée d'action de la vapeur.

#### ATTENTION :

Le Vaporex ne convient pas pour les sols en bois non vitrifiés, les plastiques mous et les meubles en bois.

#### Remarque:

Pour des raisons liées à l'emballage, la brosse est livrée avec un raccord distinct. Pour utiliser la brosse, enfoncez le raccord à l'arrière de la buse jusqu'à ce qu'elle s'enclenche de manière audible (procédure de montage unique). La buse est prête à l'emploi.



#### Adaptateur accessoires

Enfoncez l'adaptateur accessoires jusqu'à la butée sur la buse de raccord du pistolet à vapeur. L'adaptateur accessoires reste bloqué dans cette position. L'adaptateur se retire après avoir enfoncé la touche de liaison des accessoires.



#### Buse spot

La buse spot se monte directement sur l'adaptateur jusqu'à ce qu'elle s'enclenche de manière audible. La buse spot peut s'employer avec différents embouts (embout spot, embouts brosses, embout combiné 2 en 1).

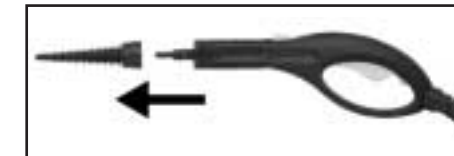

#### RECOMMANDATION :

Vous pouvez utiliser la buse spot avec les différents embouts afin de nettoyer :

Les emplacements dont l'accès est difficile tels que les coins, les joints, les stores, le chauffage central, les toilettes, les armatures, l'acier inoxydable, les fenêtres, les miroirs, les surfaces émaillées, la dissolution de tâches.

#### Embout jet

Vous pouvez directement monter l'embout jet sur la buse spot. Montez l'embout jet en le vissant et en l'enfonçant et le démonter en le dévissant et en le retirant.

#### Embouts brosses

Vous pouvez directement monter les embouts brosse sur la buse spot.

Sélectionnez les embouts brosses en fonction de vos exigences. Les embouts brosses se montent en les vissant et en les enfonçant et se démontent en les dévissant et en les retirant.



**Embout combiné 2 en 1**

Buse manuelle - vous pouvez directement monter la buse manuelle sur la buse spot. Montez la buse manuelle en l'enfonçant et démontez-la en la retirant. En fonction de vos exigences, vous pouvez utiliser la buse manuelle avant ou sans housse en coton.

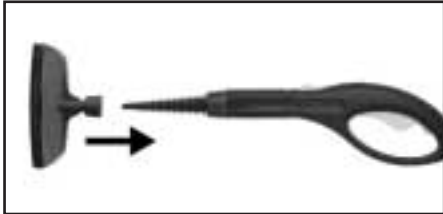
**RECOMMANDATION :**

Idéal pour le nettoyage et l'entretien de meubles, tapis, sièges de voiture, salle de bains et cuisine.

Embout fenêtres – Fixez l'embout fenêtres de manière à ce qu'il s'enclenche de manière audible sur la buse manuelle. Vous pouvez ensuite monter l'embout fenêtres sur la buse spot et le retirer une fois vos travaux achevés.

**ATTENTION :**

Avant de monter ou de démonter les accessoires, retirez toujours la fiche de la prise de courant. Les accessoires chauffent durant l'utilisation - les laisser refroidir avant de les intervertir.

**RECOMMANDATION :**

Idéal pour le nettoyage de fenêtres, miroirs, carrelages en céramique et autres surfaces lisses sans porosités.

Vaporisez la surface en verre de manière homogène en veillant à respecter un espace de 20 cm. Eteignez ensuite l'alimentation en vapeur puis raclez la surface du haut vers le bas à l'aide de la lèvre en caoutchouc. Essuyez la lèvre et le rebord inférieur de la fenêtre après chaque bande.

**ATTENTION :**

Les surfaces en verre peuvent voler en éclats suite à un choc thermique. Préchauffez de telles surfaces en vaporisant de la vapeur à une distance de 20-25 cm de la surface avant d'effectuer un nettoyage à la vapeur. Réduisez ensuite la distance à 10-15 cm.

**Après l'utilisation**

Eteignez l'appareil et retirez la fiche de la prise de courant. Attendez jusqu'à ce que l'appareil soit complètement refroidi. Videz ensuite le réservoir d'eau. Ne refermez le réservoir d'eau qu'après vous être assuré qu'il est bien sec. Rangez le Vaporex à un emplacement sec et inaccessible aux enfants.

**ATTENTION :**

Avant d'ouvrir le couvercle du réservoir afin de remplir ce dernier, d'abord laisser s'échapper la pression de vapeur en appuyant sur le commutateur vapeur, du pistolet, ou laisser complètement refroidir l'appareil.

**Nettoyage du réservoir d'eau**

Pour nettoyer le réservoir, nous recommandons de le remplir d'eau et de le secouer énergiquement. Cela permet de dissoudre les résidus calcaires qui se sont déposés au fond du réservoir. Videz ensuite le réservoir. Les résidus sont alors éliminés.

Lorsque la dureté de l'eau est supérieure à 1,8 mmol/l (correspond à 10 ° dH), rincez le réservoir au plus tard tous les 5 remplissages. Vous pouvez vous informer à propos de la dureté de votre eau en vous adressant aux services locaux correspondants.

**Détartrage****RECOMMANDATION :**

Afin de garantir la longévité de l'appareil, détartrez le générateur de vapeur tous les 6 mois.

Eteignez l'appareil, retirez la fiche secteur et videz le reste d'eau contenu dans l'appareil comme décrit plus haut.

Remplissez le réservoir d'eau chaude dont la température est comprise entre 11 et 50 °C et ajoutez une ou deux tablettes de détartage. Après avoir laissé agir durant 30 minutes, vous pouvez vider l'eau contenue dans le réservoir ainsi que les résidus dissous. Le cas échéant, répéter la procédure.

**Nettoyage et maintenance**

Toujours retirer la fiche de la prise de courant avant de réaliser les travaux d'entretien et de maintenance.

Attendez jusqu'à ce que l'appareil soit complètement refroidi avant de le ranger ou de le nettoyer.

Nettoyez l'appareil et ses accessoires uniquement à l'aide d'un chiffon légèrement humide.

**Exemples d'application**

Le Vaporex est un appareil disposant de multiples facettes vous permettant, en cas d'utilisation correcte, de réaliser plus rapidement et plus efficacement une multitude de tâches.

- La vapeur à haute température facilite l'élimination de la saleté des surfaces lisses telles que les plans de travail, les récipients de cuisson, les carrelages et les carreaux, etc. Utilisez le Vaporex afin de dissoudre et d'éliminer les restes de produits alimentaires, la graisse, les moisissures, la mousse de savon, la saleté dissoute et coriace sur toutes les surfaces sans employer de dissolvants chimiques. Convient également afin de rafraîchir les rideaux et les vêtements.
- La vapeur dissout la saleté des fenêtres et miroirs sans détergent spécial pour le verre qui laissent souvent un film résiduel en surface.

## Caractéristiques techniques

Tension électrique :	230V/50 Hz
Puissance :	1600 watts max.
Pression de la vapeur :	3,5 bars
Contenance maxi du réservoir :	1,4 l
Disponibilité de la vapeur :	50 minutes maxi/plein d'eau
Prêt à l'emploi en :	env. 11 minutes
Système de protection :	protection contre la surchauffe
Accessoires :	2 tubes de rallonge Buse réversible Grande serpière pour la brosse réversible Adaptateur accessoires Verre doseur
Accessoires intégrés :	Brosse ronde/poils métalliques Brosse ronde/poils en plastique Buse spot Buse jet Embout 2 en 1 = buse manuelle, housse et embout fenêtres

## Garantie

A compter de la date d'achat, nous accordons une garantie de 24 mois pour l'appareil que nous vendons.

Durant toute cette période de garantie, nous supprimons gratuitement tous les vices de matériel et de construction, à notre bon gré, soit en les réparant, soit en échangeant l'appareil ou les accessoires\* (\* les détériorations au niveau des accessoires n'entraînent pas automatiquement l'échange de l'appareil entier). Les détériorations consécutives à une utilisation incorrecte (utilisation avec un type/une tension de courant inapproprié, branchement sur une source de courant inappropriée, casse, etc.), l'usure normale ainsi que les vices n'altérant que de manière moindre la valeur ou l'aptitude à l'emploi de l'appareil sont exclus de la garantie. La garantie expire en cas d'intervention par un service non autorisé et en cas d'utilisation de pièces de rechange autres que les pièces originales de Royal Appliance. Les pièces d'usure ne sont pas couvertes par la garantie et ne sont donc pas gratuites !

La garantie est uniquement valable lorsque le vendeur a confirmé la date d'achat en apposant son cachet et sa signature sur la carte de garantie ou qu'une copie de la facture est jointe lors de l'ordre de réparation. Les prestations de la garantie ne prolongent pas la durée de la garantie et ne donnent pas non plus droit à une nouvelle garantie !

En cas de sinistre couvert par la garantie : Envoyez l'appareil prêt à l'expédition dans son emballage affranchi au tarif en vigueur en veillant à vider au préalable son réservoir et en joignant une brève description de la panne en lettres d'imprimerie portant la mention « Garantie » ainsi que la carte de garantie ou une copie de la facture à l'adresse suivante :



Royal Appliance International GmbH  
Service clientèle  
Itterpark 9  
40724 Hilden  
Allemagne  
Tél. : +49(0) 21 03 - 20 07 10  
Fax : +49(0) 21 03 - 20 07 77

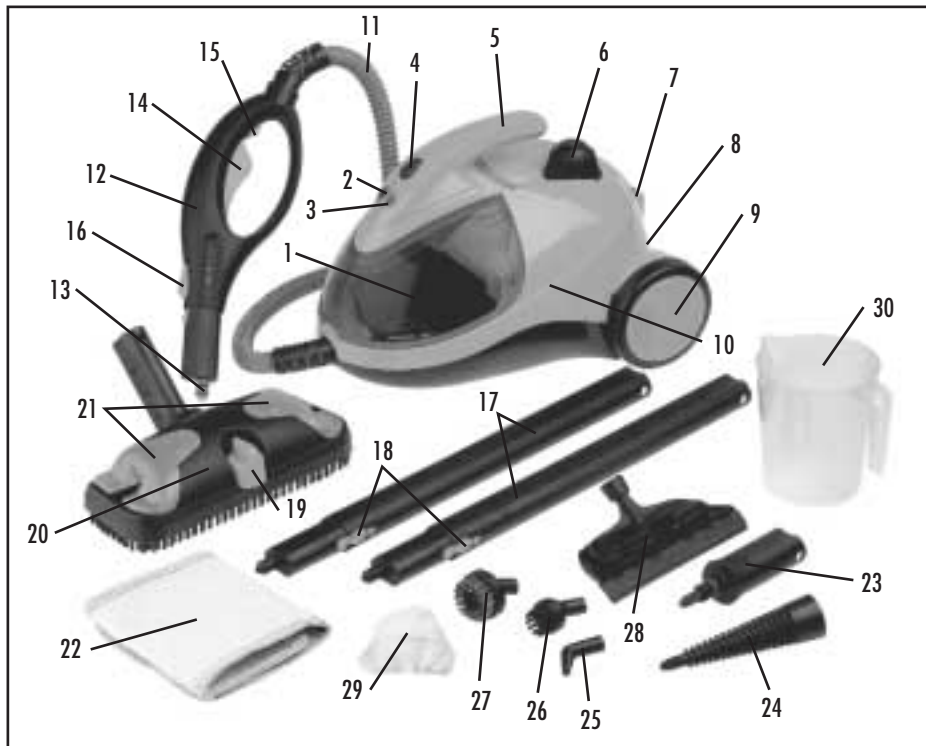

- |   |  |
|---|--|
| 1. Transparant accessoirevak              | 17. Verlengbuizen  |
| 2. Controlelamp stroom, rood              | 18. Ontgrendelingsstoets   |
| 3. Bedrijfsklarheid indicatie stoom, geel | 19. Omschakelknop / Vloerborstel   |
| 4. In/Uit schakelaar                      | 20. Omschakelbare vloerborstel   |
| 5. Draaggreep                             | 21. Dweilklem  |
| 6. Veiligheidssluiting tank               | 22. Grote dweil  |
| 7. Parkeersysteem                         | 23. Adapter voor accessoires   |
| 8. Netsnoer/Netstekker                    | 24. Puntstraalpijp   |
| 9. Loopwiel                               | 25. Jetstraalpijpelement   |
| 10. Behuizing                             | 26. Ronde borstel/Kunststofborstel   |
| 11. Stoomslang                            | 27. Ronde borstel/Metaalborstel  |
| 12. Stoompistool                          | 28. 2 in1 gecombineerd opstekelement<br>= rechthoekig stoomopstekelement + opsteek-<br>element voor ruiten |
| 13. Aansluitmondstuk                      | 29. Stofovertrek   |
| 14. Stoomschakelaar                       | 30. Maatbeker  |
| 15. Vergrendeling (Kinderslot)            |  |
| 16. Accessoire - verbindingsknop          |  |

## Veiligheidsvoorschriften

Lees voor de ingebruikname van dit stoomreiniger zeer zorgvuldig de bedieningshandleiding en bewaar de garantietaak, de kassastroom en indien mogelijk het karton met de inwendige verpakking goed op.

### Instructie:

Gebruik het toestel alleen voor huishoudelijk gebruik (binnenshuis) en voor het voorziene doel. Dit toestel is niet geschikt voor industrieel gebruik.

- Gelieve voor u het toestel aansluit op de stroomvoorzorging te vrijwaren, dat de op het typeplaatje aangegeven elektrische spanning met deze van uw stroomvoorzorging overeenstemt.
- Laat het toestel nooit zonder toezicht. Gelieve, wanneer u de werkplek verlaat, het toestel steeds uit te schakelen en de stekker uit de wandcontactdoos te halen (trek aan de stekker en niet aan het snoer).
- Gelieve, om kinderen tegen de gevaren van elektrische toestellen te beschermen, ervoor te zorgen, dat het snoer niet doorhangt en kinderen geen toegang tot het toestel hebben.
- Bewaar het toestel ontoegankelijk voor kinderen.
- Laat nooit kinderen met de verpakkingfolies spelen.
- Het toestel is uitgerust met een thermostaat en een thermische beveiliging als bescherming tegen oververhitting.
- Controleer het toestel, het snoer en de accessoires regelmatig op beschadiging. Een beschadigd toestel c.q. beschadigde accessoires mogen niet in gebruik worden genomen.
- Repareer om gevaren te vermijden het toestel niet zelf. Gelieve contact op te nemen met de Royal Appliance klantenservice of een door Royal Appliance geautoriseerde bevoegde klantenservice.
- Gebruik uitsluitend de originele accessoires, die bij de leveringsomvang horen.
- Haal voor u accessoiredelen uitwisselt, steeds eerst de netstekker uit de wandcontactdoos.
- Accessoiredelen worden heet tijdens het gebruik – laat ze voor het uitwisselen afkoelen.
- De tank staat onder druk. De tanksluiting mag tijdens het gebruik niet worden geopend.
- Tijdens het gebruik mag het toestel niet meer dan 45° worden gekanteld.
- Dompel het toestel nooit in water of andere vloeistoffen.
- Gebruik het toestel alleen in niet met vloeistoffen gevulde recipiënten/bekken.
- Let er op, dat u op tijd water bijvult. Maak de watertank leeg wanneer het toestel niet wordt gebruikt.
- Vul nooit iets anders dan koud water in de tank.
- Haal bij het bijvullen steeds de netstekker uit de wandcontactdoos.
- Maak de tank niet te vol. Overschrijdt niet de maximum voorgeschreven vulhoeveelheid. Gelieve de bij de leveringsomvang horende maatbeker te gebruiken.
- Zorg ervoor, dat het deksel van de watertank vast zit, overeenkomstig de gebruiksaanwijzing in deze handleiding.
- Vul nooit parfum, vlekkenreinigingsmiddel of alcohol bevattende producten in het toestel, omdat deze het toestel kunnen beschadigen of gevaarlijk voor het gebruik kunnen maken.
- De behuizing wordt warm tijdens het gebruik – dit is volkomen normaal.
- Neem het toestel alleen vast met de handgreep.
- Raak geen hete plaatsen aan op het toestel.
- Bewerk met de Vaporex geen kledingstukken, die zich op het lichaam bevinden.
- Dat tussendoor een beetje water uit de straalpijp kan druppelen, is volledig normaal, omdat het hierbij om condensatiewater gaat.
- De kracht en de hitte van de stoom kunnen nadelige uitwerkingen hebben op sommige materialen. Controleer steeds, of een oppervlak voor de behandeling met het toestel geschikt is, door vooraf op een verborgen plaats een test uit te voeren.
- Voorbeelden (slechts ter informatie): gelakt hout of leer kan als gevolg van de stoom worden gebleekt.

- Glanzende kunststof kan door stoom verkleuren.
- Acryl, fluweel en linnen reageren zeer gevoelig op de temperatuur van stoom.
- Gebruik geen stoom bij dralonvezels, zonder vooraf een test uit te voeren op een onopvallende plaats.
- Dit toestel voldoet aan de verordeningen van de EU voor elektrische toestellen in het huishouden.

**GEVAAR:**

Richt de stoomstraal nooit op personen, dieren en elektrische toestellen of stroomaansluitingen (bijv. in de koelkast, bakoven...).

**GEVAAR:**

Er bestaat gevaar voor verbranding door hete stoom!

**ATTENTIE:**

Voor het tankdeksel om bij te vullen wordt geopend, dient men de stoomdruk door op de stoomschakelaar te drukken – op het stoompistool – te laten ontwijken of het toestel volledig te laten afkoelen.

**ATTENTIE:**

Controleer voor het begin van de reiniging van alle oppervlakken en textielproducten, of deze voor de reiniging met stoom geschikt zijn. Bij onzekerheid probeert u het eventueel eerst op een onopvallende plaats. Houd de stoomstraal nooit te lang op één punt.

**INSTRUCTIE:**

De fabrikant is niet aansprakelijk voor schade aan voorwerpen, materialen, personen of dieren als gevolg van een ongeschikt gebruik van stoom of door een gebruik niet overeenkomstig de normen van het toestel. Aanbevelingen zie handboek voor het gebruik.

**VERWIJDERINGSINSTRUCTIE:**

Maak het uitgediende toestel onbruikbaar. Haal daarvoor de netstekker uit de wandcontact-doos en knip het snoer door. Verwijder het toestel daarna reglementair. U kunt informatie ontvangen bij de plaatselijke vuilop-

haaldienst of een aanleveringsdienst voor grof vuil over de plaatselijke ophaaltijden.

**Ingebruikname****Toestel uitpakken**

Gelieve, indien u bij het uitpakken een transportschade vaststelt, onmiddellijk contact op te nemen met uw handelaar.

**Bediening en functie****Oververhittingbeveiliging**

De Vaporex is uitgerust met een oververhittingbeveiliging. Bij het bereiken van een temperatuur van 180°C wordt het toestel automatisch uitgeschakeld, om een oververhitting te vermijden. Gelieve onmiddellijk de netstekker uit de wandcontactdoos te halen. U kunt het toestel na een afkoeltijd van 30 minuten weer in gebruik nemen.

**Vullen van de watertank**

Haal voor elk openen van de tanksluiting steeds de netstekker van de Vaporex uit de wandcontactdoos, voor u water in de tank vult. Open het tankdeksel door er op te drukken het en in de richting tegen de wijzers van de klok in te schroeven en vul de tank met 1,4 liter water met de maatbeker. Plaats het deksel weer op het toestel en schroef het weer vast in de richting van de wijzers van de klok. Na gebruik dient de watertank te worden geleegd. Sluit de watertank eerst weer, wanneer deze inwendig volledig droog is.

**Bijvullen van de watertank**

Indien de watertank tijdens het werk moet worden bijgevuld, schakelt u het toestel uit en haalt u steeds de netstekker uit de wandcontactdoos. Voor het tankdeksel voor het bijvullen wordt geopend, dient men de stoomdruk door op de stoomschakelaar te drukken – op het stoompistool – te laten ontwijken of het toestel volledig te laten afkoelen.

De watertank kan aansluitend als volgt worden bijgevuld. Maak het deksel van de watertank los door er op te drukken en het tegen de wijzers van de klok in te schroeven, (en vul de tank met 1,4 liter water) met de maatbeker. Plaats het deksel weer op de tank en schroef het vast met de wijzers van de klok mee.

**GEVAAR:**

Ook na 5 minuten afkoelfase zijn het overblijvende water in de tank en de afsluitschroef van het tankdeksel nog steeds heet. Schroef de afsluitschroef steeds voorzichtig van de tank, omdat hete stoom kan uit treden en omdat men zich aan de hete schroefdraad kan verbranden. De vulopening van het toestel mag tijdens het gebruik nooit worden geopend (DE TANK STAAT ONDER DRUK).

**ATTENTIE:**

Vul de tank nooit met iets anders dan koud water. Het gebruik van andere vloeistoffen kan leiden tot schade aan het verwarmingselement en gevaarlijk zijn.

**AANBEVELING:**

Het gebruik van gedistilleerd water is bijzonder in gebieden met hard water aanbevolen, om te vermijden dat kalk wordt afgezet. Gebruik daarom anders afgekookt water, om de levensduur van het toestel te verlengen.

**Stroomindicatie c.q. In/Uit schakelaar**

Wanneer de watertank gevuld is, stopt u de netstekker in de wandcontactdoos. Schakel het toestel met de In schakelaar in. De stroomindicatie licht dan rood op, om aan te tonen, dat het verwarmingselement met stroom wordt verzorgd.

**Indicatie bedrijfsklarheid**

De indicatie voor de bedrijfsklarheid van de stoom licht -geel- op. De gebruikstemperatuur is na ca. 11 minuten bereikt (de indicatie voor de bedrijfsklarheid van de stoom -geel- dooft uit). Nu is de Vaporex klaar voor gebruik.

**ATTENTIE:**

Om letsels te vermijden, dient de stoomuitvoer bij werkonderbrekingen te worden uitgeschakeld door op de uit-schakelaar te drukken.

Gelieve, wanneer u de werkplek verlaat het toestel steeds uit te schakelen en de stekker uit de wandcontactdoos te halen (trek aan de stekker en niet aan het snoer).

**Stoompistool**

Wanneer de gele indicatie voor de bedrijfsklarheid van de stoom uitdooft is het toestel klaar voor gebruik. Overtuigt u zich ervan, dat de vergrendeling (kinder-slot) op het spuitpistool is losgemaakt. Wanneer u aansluitend de stoomschakelaar bedient, treedt de stoom uit. Richt de stoomstraal eerst op een doek, tot de stoom gelijkmatig uitstroomt.

Aansluitend houdt u de stoomschakelaar ingedrukt en richt u de stoomstraal op de te reinigen vlakken en maakt u het vuil los door heen en weer bewegen van de straal.

Van zodra u de stoomschakelaar los laat treedt geen stoom meer uit.



#### INSTRUCTIE:

Wanneer u de vergrendeling naar voren schuift, kan de stoomschakelaar niet worden bediend. Wanneer u de vergrendeling naar achter schuift, is de stoomschakelaar vrij.

#### INSTRUCTIE:

In het stoompistool is geen elektrische spanning aanwezig (nul-volt-systeem). Dat maakt het systeem, ook bij onopzettelijk contact met vloeistoffen, veilig.

#### ATTENTIE:

Richt de straal nooit te lang op één punt.

#### AANBEVELING:

Bij de reiniging met het stoompistool dient bij behoefte met een microvezel-/katoendoek te worden nagewist; het dient eveneens voor de opname van vochtigheid bij grondige reiniging. Voor de regeling van de stoomtemperatuur en de reinigingskracht houdt u het stoompistool naar behoefte dichtbij of verder weg.

#### Verlengbuizen

Men kan naargelang de toepassing een of twee buizen voor de verlenging gebruiken.

Schuif de verlengbuis tot aan de aanslag op het aansluitmondstuk tot het hoorbaar arrêteert 'klik'. Aansluitend wordt de omschakelbare vloerborstel gemonteerd.



#### Omschakelbare vloerborstel

De omschakelbare vloerborstel is geschikt voor de bewerking van grote, afwasbare wand- en vloerbekledingen. U kunt de vloerborstel met en zonder doek gebruiken. Gevoelige oppervlakken dient u echter met de meegeleverde doek te reinigen (hout, linoleum,...). Zet de vloerborstel op de dweil en trek de dweil telkens zijdelings onder de klemmen.

Voor de reiniging van hardnekkige vervuiling bij niet gevoelige oppervlakken, kan de borstelkrans worden uitgeschoven door het instellen van de omschakelknop.



#### AANBEVELING:

Wanneer u de dweil regelmatig omkeert en wisselt, verbetert u de vuilopname.

Reinig de sterk vervuilde oppervlakken, door langzaam te werken, om de inwerktijd van de stoom te verlengen.

#### ATTENTIE:

De Vaporex is niet geschikt voor houten vloeren zonder bescherm laag, zachte kunststoffen en houten meubelen.

#### INSTRUCTIE:

De vloerborstel wordt om verpakkingstechnische redenen met een separaat verbindingstuk geleverd. Om de vloerborstel te gebruiken steekt u het verbindingstuk in de achterkant van de vloerborstel tot het hoorbaar vast klikt 'klik' (eenmalige montagehandeling). Nu is de vloerborstel klaar gemonteerd.



#### Adapter voor accessoires

Schuif de adapter voor accessoires tot aan de aanslag op het aansluitmondstuk van het stoompistool tot het hoorbaar vast klikt 'klik'. De adapter voor accessoires blijft in deze positie geblokkeerd. Door op de verbindingknop voor accessoires te drukken kan de adapter voor accessoires weer worden verwijderd.



#### Puntstraalpijp

De puntstraalpijp wordt direct op de adapter voor accessoires geplaatst tot hij hoorbaar vast klikt 'klik'. De puntstraalpijp kunt u gebruiken met verschillende opsteekelementen (jetstraalpijpelement, opsteekborstels, 2 in 1 gecombineerde straalpijp).

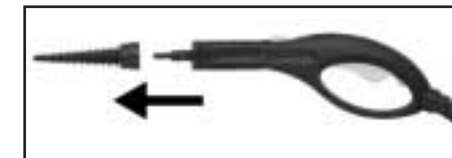

#### AANBEVELING:

De puntstraalpijp met de verschillende reinigingselementen kunt u bijv. gebruiken voor de reiniging van: moeilijk toegankelijke plaatsen zoals bijv. hoeken, voegen, jaloezieën, centrale verwarmingen, toiletten, armaturen, roestvrij staal, ruiten, spiegels, geëmailleerde oppervlakken, oplossen van vlekken.

#### Jetstraalpijpelement

U kunt het jetstraalpijpelement direct op de puntstraalpijp aanbrengen. Plaats de jetstraalpijp door opdrukken en draaien en verwijder het element door trekken en draaien.

#### Opsteekborstels

U kunt de opsteekborstels direct op de puntstraalpijp aanbrengen.

Kies de opsteekborstels overeenkomstig uw vereisten. Plaats de opsteekborstels telkens door opdrukken en draaien en verwijder de borstels door trekken en draaien.



## 2 in 1 gecombineerd opsteekelement

U kunt de handstraalpijp direct op de puntstraalpijp aanbrengen. Plaats de handstraalpijp door opdrukken en draaien en verwijder ze door trekken en draaien. De handstraalpijp kan naargelang de vereisten met en zonder katoenovertrek worden gebruikt.

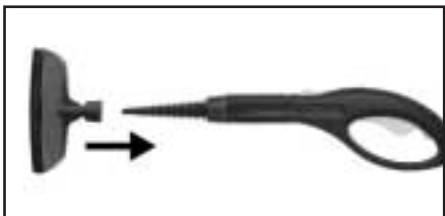

### AANBEVELING:

Is perfect voor het reinigen en verzorgen van stofferingen, tapijten, autozetels, bad en keuken.

Opsteekelement voor ruiten – Bevestig het opsteekelement voor ruiten op de handstraalpijp tot het hoorbaar vast klikt 'klik'. Nu kunt u het opsteekelement voor ruiten door opdrukken op de puntstraalpijp bevestigen en na het werk door trekken verwijderen.



### ATTENTIE:

Haal de stekker uit de wandcontactdoos voor u accessoires opplaatst of verwijdt. De accessoires worden heet tijdens het gebruik – laat ze afkoelen voor de uitwisseling.

### AANBEVELING:

Is perfect voor het reinigen van ruiten, spiegels, keramische tegels en andere poriënvrije, gladde vlakken.

Stoom het glasoppervlak eerst van op een afstand van ca. 20 cm gelijkmatig in. Schakel daarna de stoomtoevoer uit en trek het glasoppervlak daarna met de rubberen lip in banen af van boven naar beneden. Wis de rubberen lip en de onderste rand van de ruit na elke baan droog.

### ATTENTIE:

Bij een warmteschok kunnen glasoppervlakken springen. Verwarm het glasoppervlak voor de stoomreiniging voor, door het opbrengen van zeer uitgespreide stoom van op een afstand van 20 tot 25 cm op het oppervlak. Verminder de afstand bij de opwarming van het glas op 10 tot 15 cm.

### Na het gebruik

Schakel het toestel uit en haal de stekker uit de wandcontactdoos. Wacht tot het toestel volledig is afgekoeld. Aansluitend maakt u de watertank leeg. Sluit de watertank eerst weer, wanneer de tank binnenin volledig droog is. Bewaar de Vaporex op een droge, voor kinderen ontoegankelijke plaats.

### ATTENTIE:

Voor het tankdeksel voor de lediging wordt geopend, dient men de stoomdruk te laten ontwijken door op de stoomschakelaar – op het stoompistool – te drukken, of het toestel volledig te laten afkoelen.

### Uitspoelen van de watertank

Voor de reiniging van de tank bevelen wij aan, deze met water te vullen en krachtig door te schudden. Daardoor worden kalkresten, die zich op de bodem van de tank hebben afgezet, losgemaakt. Giet het water aansluitend overhoeks weer uit. De resten worden mee uitgespoeld. Spoel de tank uiterlijk na elke 5de vulling uit, wanneer de waterhardheid meer dan 1,8 mmol/l (stemt overeen met 10° dH) bedraagt. Uw plaatselijke waterhardheid kunt u bij de waterleidingbedrijven of de gemeentebedrijven navragen.

## Ontkalken

### AANBEVELING:

Om een langere levensduur van uw toestel te garanderen dient u de stoomketel ca. alle 6 maanden te ontkalken.

Schakel het toestel uit, haal de stekker uit het stopcontact en giet het resterende water uit zoals bovenstaand werd beschreven.

Vul 1 liter 50°C warm water in de tank en voeg één, max. twee ontkalkingtabletten bij het water. Na een inwerktijd van ca. 30 minuten kunt u het water uit de tank met de opgeloste kalkresten uitgieten. Dit proces kunt u evt. herhalen.

### Reiniging en onderhoud

Reinigings- en onderhoudswerkzaamheden mogen alleen worden uitgevoerd, wanneer de stekker uit de wandcontactdoos is gehaald.

Voor het toestel wordt opgeborgen of gereinigd, dient het volledig koud te zijn.

Reinig het toestel en de accessoires met een 'nevelvochtige' doek.

## Toepassingsvoorbeelden

De Vaporex is een zeer veelzijdig toestel, dat u bij correct gebruik de mogelijkheid biedt, veelvuldige reinigingstaken sneller en effectiever uit te voeren.

- Stoom met hoge temperatuur kan het verwijderen van vuil in het huishouden van gladde oppervlakken, zoals werkbladen, kookpotten, tegels, vereenvoudigen. Gebruik de Vaporex voor het losmaken en verwijderen van aangebakken voedingsmiddelen, kauwgom, vet, schimmel, zeepschuim, los en vast vuil op alle vlakken in uw huis, en dit helemaal zonder chemische reinigingsmiddelen. De Vaporex is ook geschikt voor het oprfissen van gordijnen, overgordijnen en kledingstukken.
- Stoom maakt vuil los van ruiten en spiegels, helemaal zonder chemische glasreinigingsmiddelen, die vaak resten kunnen achterlaten.

## Technische gegevens

Netspanning:	230V/50 Hz
Vermogenopname:	1600 Watt max.
Stoomdruk:	3,5 bar
Tankvolume:	1,4 l
Bedrijfsklarheid stoom:	max. 50 minuten / tankvulling
Klaar voor gebruik:	in ca. 11 minuten
Veiligheidssysteem:	oververhittingbeveiliging
Accessoires:	2 verlengbuizen omschakelbare vloerborstel grote dwell voor vloerborstel adapter voor accessoires maatbeker
Geïntegreerde accessoires:	ronde borstel / metaalborstel ronde borstel / kunststofborstel puntstraalpijp jetstraalpijp 2 in 1 gecombineerd opsteekelement = handstraalpijp met overtrek, opsteekelement voor ruiten

## Garantie

Wij verlenen voor het door ons verkochte toestel een garantie van 24 maanden vanaf de aankoopdatum. Binnen deze garantieperiode verhelpen wij naar onze keuze door reparatie of vervanging van het toestel of de accessoires\* (\*schade aan de accessoires leidt niet automatisch tot omruiling van het complete toestel) gratis alle gebreken, die te wijten zijn aan materiaal- of fabricagefouten. Van de garantie uitgesloten zijn beschadigingen, die te wijten zijn aan ondeskundig gebruik (werking met verkeerde spanning of stroomsterkte, aansluiting op ongeschikte stroombronnen, breuk enz.), normale slijtage en gebreken, die de waarde of de gebruiksmogelijkheden van het toestel slechts verwaarloosbaar beïnvloeden. Bij ingrepen door een niet door ons geautoriseerde persoon of bij gebruik van andere reserveonderdelen dan deze van Royal Appliance vervalt de garantie. Slijtageonderdelen vallen niet onder de garantie en dienen daarom te worden betaald!

De garantie geldt alleen, wanneer de aankoopdatum door de stempel en de handtekening van de handelaar op de garantietaal is bevestigd of wanneer een kopie van de rekening bij de reparatie is gevoegd. Garantieprestaties hebben noch een verlenging van de garantieperiode tot gevolg, noch begint hierdoor een claim op een nieuwe garantie!

In het geval van defect tijdens de garantieperiode: Stuur u aansluitend het gefrankeerde, goed verpakte toestel met lege watertank en een korte omschrijving van de fout in blokletters voorzien van de opmerking "Voor garantie" met de garantietaal of de kopie van de rekening naar het volgende adres:



Royal Appliance International GmbH  
Abt. Kundenservice  
Itterpark 9  
40724 Hilden  
Germany  
Tel.: 0 21 03 -20 07 10  
Fax : 0 21 03 -20 07 77

<b>D</b>	<b>GB</b>	<b>F</b>	<b>NL</b>
<b>CE - Konformitätserklärung</b> Das Erzeugnis entspricht den grundlegenden Anforderungen der einschlägigen EG-Richtlinien. Ein in den Richtlinien vorgesehenes Konformitätsbewertungsverfahren wurde durchgeführt.	<b>CE - Declaration of Conformity</b> The product conforms to the basic requirements of the relevant EC directives. A conformity assessment method as provided for in the directives has been performed.	<b>Déclaration de conformité CE</b> Ce produit est conforme aux exigences fondamentales prévues par les directives CE en vigueur. Une procédure d'évaluation de la conformité stipulée dans les directives a été réalisée.	<b>CE - Conformiteitverklaring</b> Het product voldoet aan de principiële vereisten van de gebruikelijke EG-richtlijnen. Een in de richtlijnen voorzien beoordelingsproces werd uitgevoerd.

Royal Appliance International GmbH • Itterpark 9 • 40724 Hilden • Germany

Bodendampfreiniger M 380 • Steam Cleaner M 380 • Nettoyeur-vapeur M 380 • Stoomreiniger M 380

Zum Nachweis entsprechend Niederspannungsrichtlinie 73/23/EWG wurden folgende Normen herangezogen:	For verification in accordance with Low Voltage Directive 73/23/EEC, the following standards were applied:	Les normes suivantes ont été appliquées afin de vérifier la conformité à la directive afférente aux appareils électriques à basse tension 73/23/CEE :	For verification in accordance with Low Voltage Directive 73/23/EEC, the following standards were applied:
--	--	---	--

**EN 60335-1:1994 und Änd./and modifications/et modifications/en wijzigingen**  
**EN 60335-2-54:1997 und Änd./and modifications/et modifications/en wijzigingen**  
**EN 60335-2-85:1998 und Änd./and modifications/et modifications/en wijzigingen**

Zum Nachweis entsprechend EMV-Richtlinie 89/336/EWG wurden folgende Normen herangezogen:	For verification in accordance with EMC Directive 89/336/EEC, the following standards were applied:	Les normes suivantes ont été appliquées afin de vérifier la conformité à la directive afférente à la compatibilité électromagnétique 89/336/CEE:	For verification in accordance with EMC Directive 89/336/EEC, the following standards were applied:
--	---	--	---

**EN 55014-1:2000 und Änd./and modifications/et modifications/en wijzigingen**  
**EN 55014-2:1997 und Änd./and modifications/et modifications/en wijzigingen**  
**EN 61000-3-2:2000**  
**EN 61000-3-3:1995 und Änd./and modifications/et modifications/en wijzigingen**

Die oben genannte Firma hält die folgende Technische Dokumentation zur Einsicht bereit:	The above mentioned company shall keep the following technical documentation in readiness for inspection:	La technique technique suivante est disponible auprès de l'entreprise susmentionnée :	De bovenstaande firma houdt de volgende technische documentatie voor inzicht ter beschikking:
<ul style="list-style-type: none"> <li>• Bedienungsanleitung</li> <li>• Konstruktionspläne</li> <li>• Prüfunterlagen</li> <li>• Sonst. Techn. Dokumentation</li> </ul>	<ul style="list-style-type: none"> <li>• operating instructions</li> <li>• design diagrams</li> <li>• test documents</li> <li>• other technical documentation</li> </ul>	<ul style="list-style-type: none"> <li>• mode d'emploi</li> <li>• plans de construction</li> <li>• documents d'essai</li> <li>• autre documentation technique</li> </ul>	<ul style="list-style-type: none"> <li>• Bedieningshandleiding</li> <li>• Constructieplannen</li> <li>• Controledocumenten</li> <li>• Andere technische documentatie</li> </ul>

Hilden, den 17. 07. 2003 Royal Appliance International GmbH

# Vaporex M 380

 Garantiekarte

 Guarantee Card

 Card de garantie

 Garantiekaart

.....  
Kaufdatum/Date of purchase/Date d'achat/Koopdatum

.....  
Stempel und Unterschrift des Händlers/Stamp and sign of dealer/Cachet et signature du vendeur/  
Stempel en handtekening van de handelaar

