

Tempo

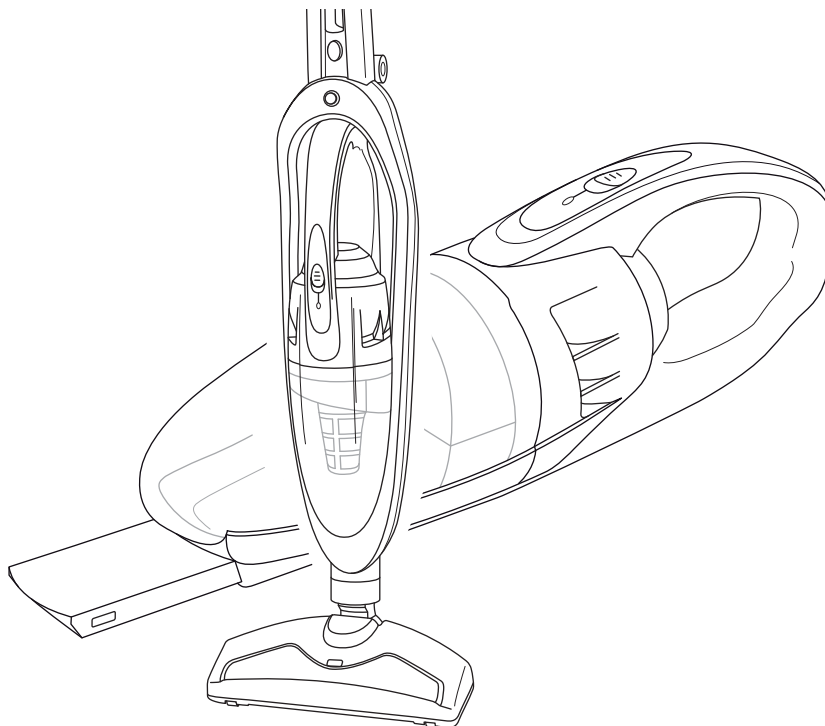

DE Bedienungsanleitung
2-in-1-Akku-Stiel- und Handstaubsauger

ES Manual de instrucciones
Aspiradora con acumulador de mango
y de mano 2 en 1

SK Návod na obsluhu
2v1 Akumulátorový vysávač s
nadstavcom a ručný vysávač

GB Operating Manual
2-in-1 cordless upright and handheld
vacuum cleaner

RUS Инструкция по эксплуатации
ручной пылесос 2 в 1 с насадкой и
аккумулятором

SI Navodila za uporabo
Palični in ročni sesalnik na baterije 2 v 1

FR Mode d'emploi
Appareil combiné 2 en 1 à accumulateurs

TR Kullanma Talimatı
2'si 1 arada akülü saplı el süpürgesi

HR Uputa za upotrebu
2u1 - ručni usisavač s baterijama u dršci

NL Bedieningshandleiding
2-in-1-Accu-steel- en handstofzuiger

CZ Návod k obsluze
2 v 1 akumulátorový vysavač s násadou
a ruční

HU Kezelési útmutató
2 az 1-ben, akkumulátoros kézi és nyeles
porszívó

 **Royal**

Royal Appliance International GmbH
Jagenbergstraße 19
41468 Neuss
Germany

+49 (0) 2131 - 60 90 0
+49 (0) 2131 - 60 90 60 95

info@dirdevil.de
www.dirdevil.de

DE	Bedienungsanleitung	3 - 8
GB	Operating Manual	9 - 14
FR	Mode d'emploi	15 - 20
NL	Bedieningshandleiding.....	21 - 26
ES	Manual de instrucciones	27 - 32
RUS	Инструкция по эксплуатации	33 - 38
TR	Kullanma Talimatı	39 - 44
CZ	Návod k obsluze.....	45 - 50
SK	Návod na obsluhu	51 - 56
SI	Navodila za uporabo	57 - 62
HR	Uputa za upotrebu.....	63 - 68
HU	Kezelési útmutató	69 - 74

Technische Daten

Geräteart : 2-in-1-Akku-Stiel- und Handstaubsauger
 Modell : Tempo [M686 (-/0/-1.../-8/-9)]
 Netzteil : 230-240 V~, 50 Hz Class II
 15,6 V DC, 400 mA
 Batterie : Ni-MH
 12 V DC, 1400 mAh
 Ladezeit : 14-16 h

max. Betriebs- : ca. 10 min
 dauer
 Leistung : 85 W

Staubbehälter- : ca. 0,5 Liter
 volumen

Filter : Dauerfilter,
 Motorschutzfilter

Gewicht (ohne : ca. 2,8 kg
 Ladestation)

Gewicht des : ca. 1,4 kg
 Handsaugers



Technische und gestalterische Änderungen im Zuge stetiger Produktverbesserungen vorbehalten.
 © Royal Appliance International GmbH

Garantie

Wir übernehmen für das von uns vertriebene Gerät die gesetzlich vorgeschriebene Gewährleistung von 24 Monaten ab Kaufdatum. Innerhalb dieser Gewährleistungsfrist beseitigen wir nach unserer Wahl durch Reparatur oder Austausch des Gerätes oder des Zubehörs (Schäden an Zubehörteilen führen nicht automatisch zum Umtausch des kompletten Gerätes) unentgeltlich alle Mängel, die auf Material- oder Herstellungsfehlern beruhen. Von der Gewährleistung sind Schäden ausgenommen, die auf unsachgemäßen Gebrauch (Betrieb mit falscher Stromart/-spannung, Bruch etc.) zurückzuführen sind, normaler Verschleiß und Mängel, die den Wert oder die Gebrauchstauglichkeit des Gerätes nur unerheblich beeinflussen. Bei Eingriffen durch eine nicht von uns autorisierte Stelle oder bei Verwendung anderer als original Royal Appliance-Ersatzteile erlischt die Garantie. Verschleißteile fallen nicht unter die Garantie und sind deshalb kostenpflichtig! Die Gewährleistung tritt nur in Kraft, wenn das Kaufdatum durch Stempel und Unterschrift des Händlers auf der Garantiekarte bestätigt ist oder eine Rechnungskopie dem eingeschickten Gerät beiliegt. Garantieleistungen bewirken weder eine Verlängerung der Garantiezeit, noch beginnt dadurch ein Anspruch auf eine neue Garantie! Versenden Sie das Gerät mit entleertem Staubbehälter und einer kurzen Fehlerbeschreibung in Blockschrift. Versehen Sie das Anschreiben mit dem Vermerk „Zur Garantie“. Senden Sie es zusammen mit der Garantiekarte oder einer Rechnungskopie an die Adresse auf der Rückseite dieser Bedienungsanleitung.

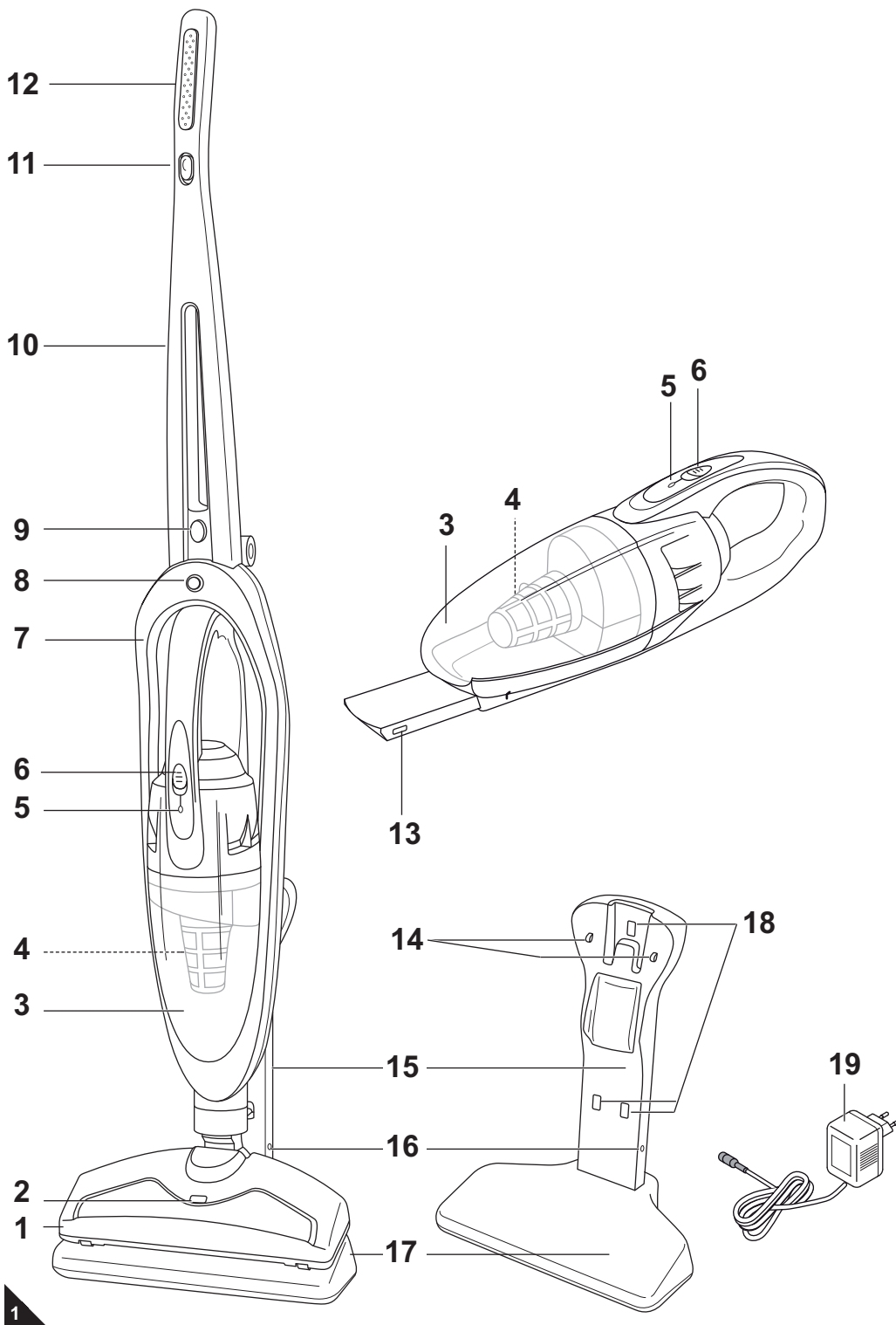

- | | | | |
|----|--|----|---|
| 1 | Bürstfuß mit rotierender Bürstwalze | 11 | Ein-/Aus-Schiebeschalter am Stielsauger |
| 2 | Betriebsleuchte (blau) | 12 | Handgriff |
| 3 | Staubbehälter | 13 | Fugendüse |
| 4 | Dauerfilter mit eingesetztem Motorfilter | 14 | Ladekontakte der Ladestation |
| 5 | Ladeleuchte (blau) | 15 | Wandhalterung der Ladestation |
| 6 | Ein-/Aus-Schiebeschalter am Handsauger | 16 | Anschlussbuchse für den Netzteiladapter |
| 7 | Stielsaugerkonsole | 17 | Standfuß der Ladestation |
| 8 | Entriegelung für den Handsauger | 18 | Langlöcher für eventuelle Wandmontage |
| 9 | Entriegelung für den Stiel | 19 | Netzteil |
| 10 | Stiel | | |

2.1 zur Bedienungsanleitung

Lesen Sie diese Bedienungsanleitung vollständig durch, bevor Sie mit dem Gerät arbeiten. Bewahren Sie die Anleitung gut auf. Falls Sie das Gerät an Dritte weitergeben, geben Sie die Bedienungsanleitung mit. Die Nichtbeachtung dieser Anleitung kann zu schweren Verletzungen oder Schäden am Gerät führen. Für Schäden, die durch Nichtbeachtung dieser Bedienungsanleitung entstehen, übernehmen wir keine Haftung. Wichtige Hinweise für Ihre Sicherheit sind besonders gekennzeichnet. Beachten Sie diese Hinweise unbedingt, um Unfälle und Schäden am Gerät zu vermeiden:

WARNUNG:

Warnt vor Gefahren für Ihre Gesundheit und zeigt mögliche Verletzungsrisiken auf.

ACHTUNG:

Weist auf mögliche Gefährdungen für das Gerät oder andere Gegenstände hin.

HINWEIS:

Hebt Tipps und Informationen für Sie hervor.

2.2 zu bestimmten Personengruppen

- Dieses Gerät ist nicht dafür bestimmt, durch Personen (einschließlich Kinder) mit eingeschränkten physischen, sensorischen oder geistigen Fähigkeiten oder mangels Erfahrung und/oder mangels Wissen benutzt zu werden, es sei denn, sie werden durch eine für ihre Sicherheit zuständige Person beaufsichtigt oder erhalten von ihr Anweisungen, wie das Gerät zu benutzen ist. Kinder sollten beaufsichtigt werden, um sicherzustellen, dass sie nicht mit dem Gerät spielen. Bewahren Sie das Gerät für diesen Personenkreis unzugänglich auf.
- Verpackungsmaterialien dürfen nicht zum Spielen verwendet werden. Es besteht Erstickungsgefahr.

2.3 zu den Akkus

Das Gerät enthält wiederaufladbare Akkus. Bei falschem Umgang mit Akkus besteht Verletzungs- und Explosionsgefahr.

- Schließen Sie die Akkus niemals kurz, d. h. berühren Sie niemals beide Pole zur gleichen Zeit, insbesondere nicht mit elektrisch leitenden Gegenständen.
- Nehmen Sie die Akkus niemals auseinander.
- Setzen Sie die Akkus niemals hohen Temperaturen aus.
- Verwenden Sie ausschließlich die mitgelieferte Ladestation sowie das mitgelieferte Netzteil zum Aufladen der Akkus. Laden Sie die Akkus keinesfalls mit einer anderen Ladestation oder einem anderen Netzteil. Nutzen Sie die mitgelieferte Ladestation sowie das mitgelieferte Netzteil wiederum ausschließlich zum Aufladen der Akkus dieses Geräts.
- Bei falscher Anwendung kann Flüssigkeit aus dem Akku austreten. Diese kann zu Hautreizungen führen. Vermeiden Sie den Kontakt mit der Flüssigkeit. Bei Kontakt die Flüssigkeit mit viel Wasser abspülen. Wenn die Flüssigkeit in die Augen gelangt, sofort 10 min. mit Wasser ausspülen und unverzüglich einen Arzt aufsuchen.
- Sollte es erforderlich sein, die Akkus auszutauschen, wenden Sie sich an einen Fachhändler oder den Royal Appliance-Kundendienst. Ersetzen Sie die Akkus niemals selbst. Ersetzen Sie die Akkus erst recht nicht durch andere Akkus oder Batterien. Für Schäden durch unsachgemäß ausgetauschte Akkus übernehmen wir keine Haftung.

2.4 zur Stromversorgung

- Das Gerät wird mit elektrischem Strom aufgeladen und betrieben, dabei besteht grundsätzlich die Gefahr eines elektrischen Schlags. Achten Sie daher besonders auf Folgendes:
 - Fassen Sie das Netzteil niemals mit nassen Händen an.
 - Wenn Sie das Netzteil aus der Steckdose herausziehen wollen, ziehen Sie immer direkt am Netzteil, nicht an dessen Kabel.
 - Missbrauchen Sie das Netzteilkabel nicht zum Tragen des Netzteils oder gar der Ladestation.
 - Achten Sie darauf, dass das Netzteilkabel nicht geknickt, eingeklemmt oder überfahren wird oder mit Hitzequellen in Berührung kommen kann.
 - Tauchen Sie Gerät, Ladestation oder Netzteil niemals in Wasser oder andere Flüssigkeiten und halten Sie es von Regen und Nässe fern.
 - Laden Sie das Gerät nur, wenn die auf dem Netzteil angegebene elektrische Spannung mit der Spannung Ihrer Steckdose übereinstimmt.
 - Kontrollieren Sie das Netzteilkabel vor dem Benutzen des Netzteils auf eventuelle Beschädigungen.
 - Wenn das Netzteilkabel dieses Gerätes beschädigt wird, muss es durch den Hersteller oder seinen Kundendienst oder eine ähnlich qualifizierte Person ersetzt werden, um Gefährdungen zu vermeiden.

2.5 zur bestimmungsgemäßen Verwendung

- Der Akkustaubsauger darf nur im Haushalt eingesetzt werden. Er ist für eine gewerbliche Nutzung nicht geeignet.
 - Verwenden Sie den Akkustaubsauger ausschließlich für das Reinigen von trockenen, normal verschmutzten Böden.
- Jede weitere Verwendung gilt als nicht bestimmungsgemäß und ist untersagt. **Verboten ist insbesondere:**
- Das Saugen von:
 - Körperteilen und Tieren. Sie könnten durch die rotierende Bürstwalze verletzt werden.
 - am Körper befindlichen Kleidungsstücken. Sie könnten eingezogen werden und Verletzungen hervorrufen.
 - Kabeln. Die Isolation könnte durch die rotierende Bürstwalze beschädigt werden.
 - Wasser und anderen Flüssigkeiten, insbesondere feuchten Teppich-Reinigungsmitteln. Feuchtigkeit im Inneren kann zum Kurzschluss führen.
 - Tonerstaub (für Laserdrucker, Kopierer usw.). Es besteht Brand- und Explosionsgefahr.
 - glühender Asche, brennenden Zigaretten oder Streichhölzern. Es kann zum Brand kommen.
 - spitzen Gegenständen, wie Glassplittern, Nägeln etc. Die Filter und das Gerät können beschädigt werden.
 - Bauschutt, Gips, Zement, feinstem Bohrstaub, Schminke usw. Dadurch kann das Gerät beschädigt werden.
 - Die Verwendung in der Nähe von explosiven oder leicht entzündlichen Stoffen. Es besteht Brand- oder Explosionsgefahr.
 - Die Verwendung im Freien. Es besteht die Gefahr, dass Regen und Schmutz das Gerät zerstören.
 - Das Hineinstecken von Gegenständen in die Öffnungen des Gerätes. Es besteht Verletzungsgefahr.
 - Das selbstständige Umbauen oder Reparieren des Gerätes. Es besteht Verletzungsgefahr.

2.6 bei defektem Gerät

- Betreiben Sie niemals ein defektes Gerät oder Netzteil.
- Geben Sie ein defektes Gerät oder Netzteil zur Reparatur an einen Fachhändler oder den Royal Appliance-Kundendienst. Adresse ▷ Seite 75, „International Service“.

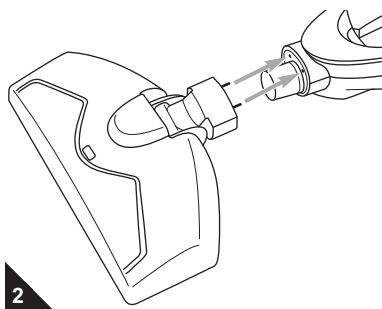

2

3.1 Auspacken

1. Packen Sie das Gerät und sein Zubehör aus.
2. Überprüfen Sie den Inhalt auf Vollständigkeit und Unversehrtheit. Zum Lieferumfang ▽ Abb. 1.

⚠ ACHTUNG:

Transportieren/versenden Sie das Gerät grundsätzlich in der Originalverpackung, damit es keinen Schaden nimmt. Heben Sie dazu die Originalverpackung auf. Entsorgen Sie dagegen nicht mehr benötigtes Verpackungsmaterial ordnungsgemäß.

HINWEIS:

Sollten Sie einen Transportschaden bemerken, wenden Sie sich umgehend an Ihren Händler.

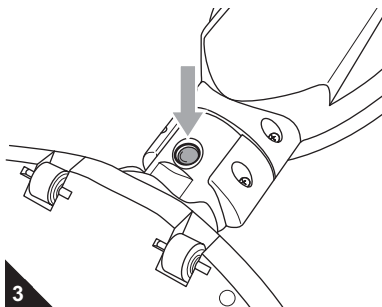

3

3.2 Montieren

1. Stecken Sie den Bürstfuß auf den Anschlussstutzen des Stielsaugers (Abb. 2). Die Verriegelungstaste auf der Rückseite des Anschlussstutzens (Abb. 3/1) muss hör- und spürbar einrasten.
2. Wählen Sie den Aufstellort für die Ladestation so, dass das Gerät jederzeit standsicher sowie vor Nässe und Hitze geschützt aufgeladen werden kann.

⚠ ACHTUNG:

Stellen Sie die Ladestation sowie das Gerät nie im Freien oder direkt neben Wärmequellen ab (z. B. Heizung, Herd). Vermeiden Sie direkte Sonneneinstrahlung. Hitze und Nässe können das Gerät beschädigen.

3. Stecken Sie die Wandhalterung der Ladestation (Abb. 4/Detail A) auf den Stutzen des Standfußes (Abb. 4). Sie muss hör- und spürbar einrasten.

HINWEIS:

Anstatt die Wandhalterung in den Standfuß zu stecken, können Sie diese auch an einer Wand montieren. Zur Wandmontage verfügt die Wandhalterung auf der Rückseite über 3 Aufhängösen (Abb. 4/Detail A).

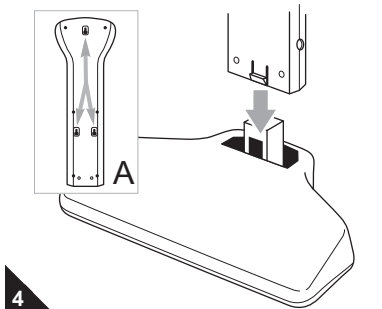

4

⚠ ACHTUNG:

Wandmontage nur durch versierte Heimwerker! Achten Sie bei der Wandmontage darauf, dass die Wand, an der Sie die Wandhalterung befestigen wollen, ausreichend tragfähig ist. Stellen Sie vor dem Bohren sicher, dass im Bereich, in dem Sie bohren wollen, keinerlei Leitungen verlegt sind. Beachten Sie die Anleitung des Bohrwerkzeugs.

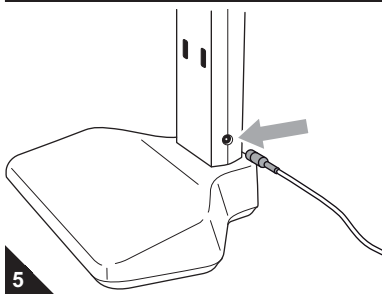

5

3.3 Aufladen der Akkus

⚠ WARNUNG:

Verletzungsgefahr durch unsachgemäßes Aufladen der Akkus!

Verwenden Sie ausschließlich die mitgelieferte Ladestation sowie das mitgelieferte Netzteil zum Aufladen der Akkus. Laden Sie die Akkus keinesfalls mit einer anderen Ladestation oder einem anderen Netzteil.

Bevor Sie mit dem Gerät arbeiten können, muss der Akku geladen werden. Dazu:

1. Stecken Sie den Netzteiladapter in die Anschlussbuchse an der Ladestation (Abb. 5).
2. Stecken Sie das Netzteil in eine Steckdose, an der die auf dem Typenschild des Netzteils angegebene Spannung anliegt (Abb. 6).
3. Stellen Sie sicher, dass das Gerät ausgeschaltet ist und nicht versehentlich angeschaltet werden kann.

HINWEIS:

Ein eingeschaltetes Gerät kann nicht aufgeladen werden.

4. Setzen Sie den Stielsauger mit der Öse auf der Rückseite des Saugers auf die Aufnahme der Ladestation (Abb. 7). Die Ladeleuchte blinkt nun.
5. Lassen Sie den Stielsauger beim jedem Ladevorgang 14-16 Stunden auf der Ladestation.

HINWEIS:

Sobald der Akku vollständig aufgeladen ist, leuchtet die Ladeleuchte dauerhaft.

⚠ ACHTUNG:

Achten Sie auf möglichst vollständige Lade- und Entladezyklen. Unvollständige Lade- und Entladezyklen können die Lebensdauer der Akkus verkürzen.

6. Ziehen Sie das Netzteil aus der Steckdose, wenn die Ladeleuchte dauerhaft leuchtet. Der Akku ist nun vollständig aufgeladen.

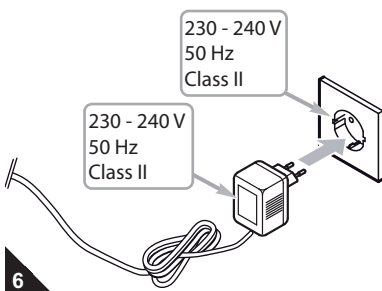

6

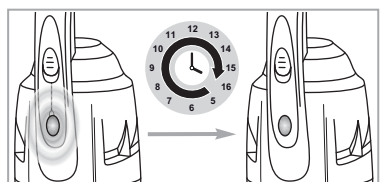

7

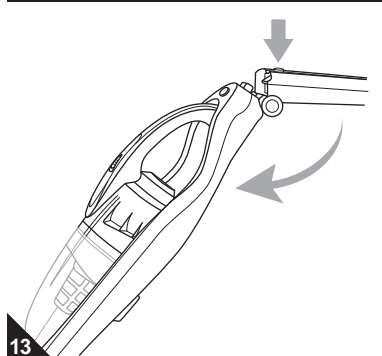
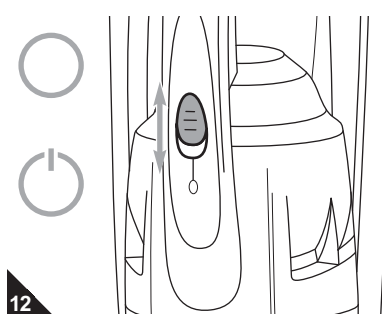
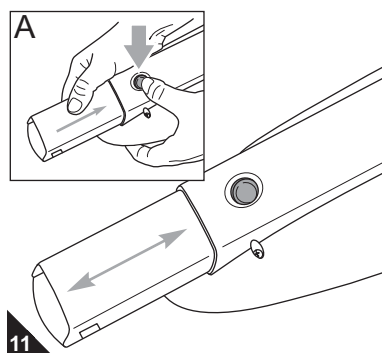
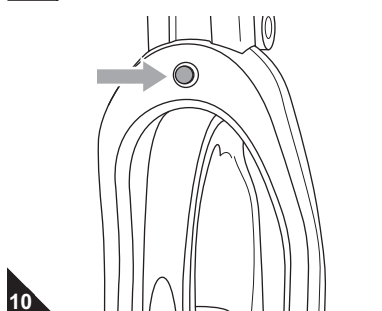
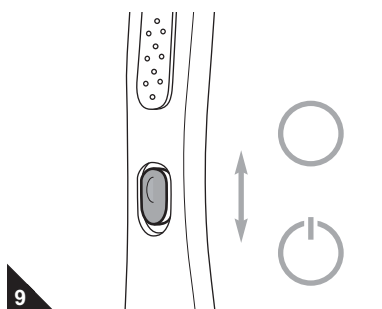
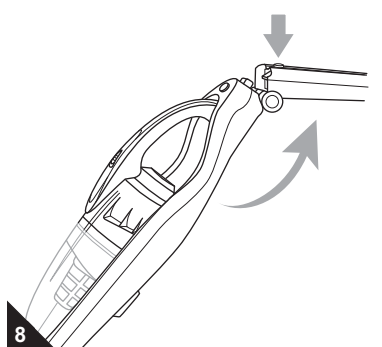

4.1 Sicherheit beim Gebrauch

⚠️ WARNUNG:

Verletzungsgefahr! Ein beschädigtes Gerät darf nicht verwendet werden. Prüfen Sie das Gerät und sein Netzteil vor jeder Benutzung auf Unversehrtheit.

⚠️ WARNUNG:

Quetschgefahr! Achten Sie beim Schwenken des Stiels darauf, dass Sie beim Schwenken des Stiels (Abb. 8, Abb. 13) ihre Hände nicht quetschen.

⚠️ ACHTUNG:

Verwenden Sie das Gerät nur, wenn alle Filter intakt, trocken und korrekt eingesetzt sind. Stellen Sie sicher, dass keine Öffnungen verstopft sind.

⚠️ ACHTUNG:

Überhitzen Sie das Gerät nicht. Schalten Sie es nach max. 10 Minuten aus und lassen es auf Raumtemperatur abkühlen.

4.2 Einsatz des Geräts als Stielsauger

⚠️ ACHTUNG:

Saugen Sie mit dem Stielsauger und seiner rotierenden Bürstwalze keinesfalls empfindliche Oberflächen. Diese könnten zerkratzt werden. Beachten Sie zudem die Empfehlungen des Belagherstellers. Saugen Sie ebenso nicht in der Nähe von Kabeln, langen Teppichfransen, Vorhängen oder Gardinen. Diese könnten eingezogen werden, die Bürstwalze blockieren und somit den Motor beschädigen

1. Falls noch nicht geschehen, nehmen Sie das Gerät von seiner Ladestation.
2. Falls noch nicht geschehen, schwenken Sie den Handgriff nach oben (Abb. 8), bis er deutlich hör- und spürbar einrastet.
3. Schalten Sie das Gerät ein, indem Sie den Ein-/Aus-Schiebeschalter am Handgriff des Stielsaugers nach unten schieben (Abb. 9). Die Betriebsleuchte leuchtet nun, bis Sie das Gerät wieder ausschalten. Zum Ausschalten schieben Sie einfach den Ein-/Aus-Schiebeschalter am Handgriff des Stielsaugers nach oben (Abb. 9).
4. Leeren Sie nach dem Gebrauch den Staubbehälter, [▷ Kapitel 5.1, „Staubbehälter leeren und reinigen“](#).

4.3 Einsatz des Geräts als Handsauger

1. Entriegeln Sie den Handsauger, indem Sie die Entriegelung in der Konsole des Stielsaugers drücken (Abb. 10).
2. Ziehen Sie den Handsauger zuerst leicht nach vorn und anschließend nach oben aus der Konsole.

HINWEIS:

Die Fugendüse wird automatisch ein Stück weit mit herausgezogen. Falls Sie die Fugendüse tatsächlich verwenden wollen, ziehen Sie diese weiter heraus, bis ihre Verriegelung an der Unterseite des Handsaugers (Abb. 11) sichtbar wird und einrastet. Falls Sie die Fugendüse nicht verwenden wollen, versenken Sie diese bis zum Anschlag im Handsauger. Betreiben Sie das Gerät niemals ohne eingesetzte Fugendüse, da die Luft anderenfalls nicht mehr konzentriert angesogen werden kann.

3. Schalten Sie das Gerät ein, indem Sie den Ein-/Aus-Schiebeschalter am Handsauger nach unten schieben (Abb. 12). Die Betriebsleuchte leuchtet nun, bis Sie das Gerät wieder ausschalten. Zum Ausschalten schieben Sie einfach den Ein-/Aus-Schiebeschalter am Handsauger nach oben (Abb. 12).
4. Bevor Sie den Handsauger wieder in seine Konsole einsetzen, prüfen Sie, ob die Fugendüse derart montiert ist, dass sie sich verschieben lässt. Falls dies nicht der Fall sein sollte, lösen Sie die Arretierung durch Drücken der Verriegelung (Abb. 11/A).
5. Leeren Sie nach dem Gebrauch den Staubbehälter, [▷ Kapitel 5.1, „Staubbehälter leeren und reinigen“](#).
6. Drücken Sie den Handsauger nach dem Gebrauch wieder in seine Konsole. Die Entriegelung des Handsaugers muss hör- und spürbar einrasten.

4.4 Transportieren und Aufbewahren

- Zum Transportieren und zum Verstauen empfiehlt es sich, den Stiel wieder einzuklappen (Abb. 13). Nun können Sie das Gerät am besten am Griff des Handsaugers tragen.
- Verstauen Sie das Gerät stets kühl, trocken und für Kinder unzugänglich.

⚠️ ACHTUNG:

Stellen Sie das Gerät nie direkt neben Wärmequellen ab (z. B. Heizung, Ofen). Vermeiden Sie direkte Sonneneinstrahlung. Die Hitze kann das Gerät beschädigen. Verstauen Sie das Gerät so, dass es nicht selbstständig anlaufen kann.

- Zum Lagern über einen längeren Zeitraum entleeren Sie zudem den Staubbehälter [▷ Kapitel 5, „Wartung“](#) und entsorgen Sie seinen Inhalt ordnungsgemäß.

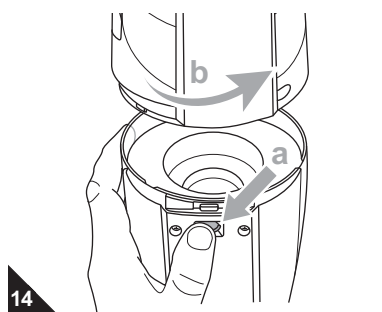

14

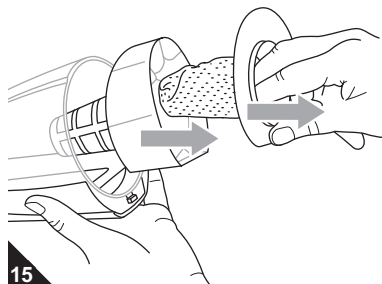

15

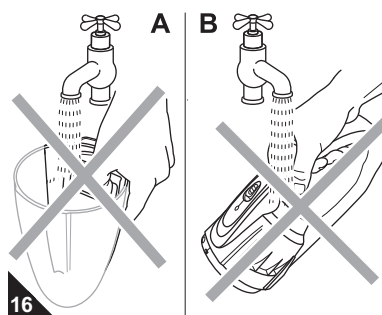

16

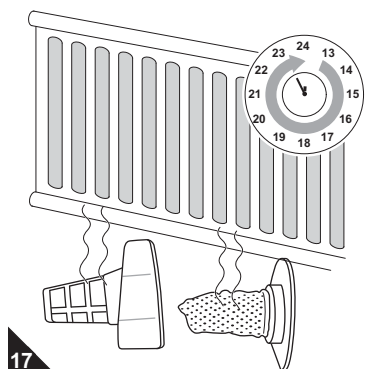

17

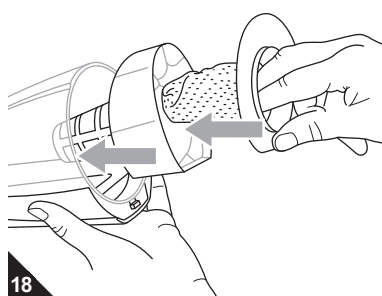

18

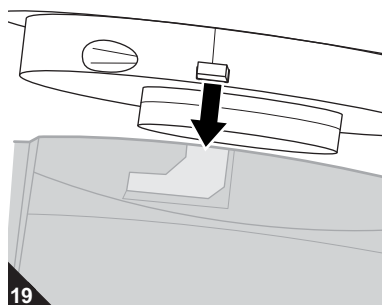

19

5.1 Staubbehälter leeren und reinigen

- Leeren Sie den Staubbehälter am besten nach jedem Saugvorgang.

⚠ ACHTUNG:

Bevor Sie den Staubbehälter leeren, schalten Sie das Gerät aus. So vermeiden Sie, dass Staub das Gerät beschädigt.

1. Falls noch nicht geschehen, nehmen Sie den Handsauger aus seiner Konsole, ▷ *Kapitel 4.3, „Einsatz des Geräts als Handsauger“*.
2. Halten Sie den Handsauger mit dem Staubbehälter nach unten, damit beim Öffnen kein Schmutz herausfällt.
3. Drücken Sie die Entriegelung (Abb. 14/a) am Staubbehälter und drehen Sie diesen von der Motoreinheit (Abb. 14/b).
4. Halten Sie den Staubbehälter tief in einen Mülleimer.
5. Nehmen Sie erst den Motorschutzfilter und dann den Dauerfilter aus dem Staubbehälter (Abb. 15).
6. Entleeren Sie den Staubbehälter in den Mülleimer.

HINWEIS:

Den Inhalt des Staubbehälters können Sie im Hausmüll entsorgen, sofern er keine für den Hausmüll verbotenen Bestandteile enthält.

7. Entfernen Sie von Hand Staubrückstände aus dem Staubbehälter.
8. Sollte dies nicht genügen, wischen Sie das Innere des Staubbehälters mit einem **leicht** feuchten Tuch aus.

⚠ WARNUNG:

Gefahr eines elektrischen Schlags! Reinigen Sie den Staubbehälter (Abb. 16/A) oder gar die Motoreinheit (Abb. 16/B) keinesfalls mit Wasser. Achten Sie darauf, dass sämtliche Geräteteile, insbesondere die Ladestation, das Netzteil sowie die Motoreinheit mit den Akkus, niemals mit Feuchtigkeit in Kontakt geraten. Fassen Sie Gerät, Ladestation und Netzteil nicht mit nassen Händen an.

⚠ ACHTUNG:

Verwenden Sie für die Reinigung des Geräts außerdem keine Reinigungsmittel oder Bürsten mit harten Borsten.

9. Reinigen Sie bei dieser Gelegenheit sogleich die Filter, ▷ *Kapitel 5.2, „Dauerfilter und Motorschutzfilter reinigen“*.
10. Setzen Sie die Filter wieder lagerichtig in den Staubbehälter.

⚠ ACHTUNG:

Betreiben Sie das Gerät nie ohne eingesetzte Filter. Anderenfalls kann der Motor beschädigt werden.

HINWEIS:

Die Filter müssen in den Staubbehälter zeigen. Die korrekte Lage ist dann konstruktionsbedingt vorgegeben.

11. Setzen Sie die beiden Handsaugerhälften wie abgebildet zusammen (Abb. 19). Achten Sie darauf, dass die Nasen der Motoreinheit dabei in die Aussparungen im Staubbehälter greifen.
12. Verbinden Sie die beiden Handsaugerhälften, indem Sie sie gegeneinander drehen.
13. Setzen Sie den Handsauger wieder in seine Konsole, ▷ *Kapitel 4.3, „Einsatz des Geräts als Handsauger“*.

5.2 Dauerfilter und Motorschutzfilter reinigen

1. Schalten Sie das Gerät aus und entleeren Sie den Staubbehälter ▷ *Kapitel 5.1, „Staubbehälter leeren und reinigen“*.
2. Nehmen Sie erst den Motorschutzfilter und dann den Dauerfilter aus dem Staubbehälter (Abb. 15).
3. Reinigen Sie die beiden Filter erst trocken von Hand.
4. Sollte die Trockenreinigung nicht ausreichen, spülen Sie den Dauerfilter und den Motorschutzfilter unter fließend kaltem oder handwarmem, klarem Wasser aus, bis jegliche Verschmutzungen beseitigt sind.

⚠ ACHTUNG:

Die Filter sind waschbar, jedoch weder spülmaschinen- noch waschmaschinentauglich. Verwenden Sie außerdem zur Reinigung keine Reinigungsmittel oder Bürsten mit harten Borsten. Lassen Sie die Filter nach deren Reinigung ca. 24 Stunden bei Raumtemperatur trocknen. Setzen Sie sie erst wieder ein, wenn sie vollkommen trocken sind.

5. Sollte einer der Filter beschädigt oder zu stark verschmutzt sein, ersetzen Sie ihn durch einen neuen (Bestellinformationen ▷ *Kapitel 6.2, „Zubehör/Ersatzteile“*).
6. Setzen Sie den Motorschutzfilter wieder in den Dauerfilter (Abb. 18).
7. Fahren Sie mit den Schritten 10 - 13 unter ▷ *Kapitel 5.1, „Staubbehälter leeren und reinigen“* fort.

6.1 Bevor Sie das Gerät einsenden

Bevor Sie Ihren zuständigen Royal-Vertragshändler, Royal-Servicepartner oder Ihren Fachmarkt kontaktieren, überprüfen Sie anhand der folgenden Tabelle, ob Sie das Problem selbst beseitigen können.

⚠️ WARNUNG:
Verletzungsgefahr! Verwenden Sie niemals ein defektes Gerät! Bevor Sie auf Problemsuche gehen, schalten Sie das Gerät aus, > Kapitel 4, „Gebrauch“.

Problem	mögliche Ursache	Lösung
Ladelampe leuchtet nicht.	Netzteil ist nicht korrekt an eine Steckdose angeschlossen.	Stecken Sie das Netzteil in eine Steckdose, > Kapitel 3.3, „Aufladen der Akkus“.
	Steckdose führt keinen Strom.	Testen Sie das Gerät an einer anderen Steckdose, bei der Sie sicher sind, dass diese Strom führt.
	Netzteilkabel ist beschädigt.	Lassen Sie das Netzteilkabel durch den Royal Appliance-Kundendienst ersetzen, Adresse > Seite 75, „International Service“.
Gerät hört plötzlich auf zu saugen oder die Saugleistung lässt hörbar nach.	Akku leer.	Laden Sie den Akku, > Kapitel 3.3, „Aufladen der Akkus“.
	Überhitzungsschutz hat angesprochen (möglicherweise aufgrund verstopfter Saugwege o. Ä.).	Schalten Sie das Gerät aus und ziehen Sie den Stecker aus der Steckdose. Beseitigen Sie die Ursache der Überhitzung (z. B. verstopfte Saugwege o. Ä.). Warten Sie ca. 45 Minuten. Das abgekühlte Gerät können Sie wieder einschalten.
Saugergebnis ist trotz einwandfreier Funktion nicht zufriedenstellend.	Staubbehälter ist überfüllt.	Leeren/Reinigen Sie den Staubbehälter, > Kapitel 5.1, „Staubbehälter leeren und reinigen“.
	Düse oder Saugwege sind verstopft.	Entfernen Sie die Verstopfung.
	Filter sind verschmutzt.	Reinigen Sie die Filter, > Kapitel 5.2, „Dauerfilter und Motorschutzfilter reinigen“.
	Rotierende Bürstwalze kann nicht frei drehen. Möglicherweise behindern Haare, Fusseln, Fransen usw. ihre Rotation.	Beseitigen Sie Haare, Fusseln, Fransen und andere Fremdkörper, die die Rotation der Bürstwalze behindern könnten, vorsichtig mit einer spitzen Schere.
Gerät läuft ungewöhnlich laut.	Düse oder Saugwege sind verstopft.	Entfernen Sie die Verstopfung.
	Rotierende Bürstwalze kann nicht frei drehen. Möglicherweise behindern Haare usw. ihre Rotation.	Beseitigen Sie Haare und andere Fremdkörper, die die Rotation der Bürstwalze behindern könnten, vorsichtig mit einer spitzen Schere.

HINWEIS:
Wenn Sie das Problem mit Hilfe dieser Tabelle nicht beheben konnten, kontaktieren Sie die Service-Hotline (s. u.) oder den Royal Kundenservice.

6.2 Zubehör/Ersatzteile

Artikel-Nr.	Beschreibung
0686001	2-teiliges Filterset (1 Dauerfilter + 1 Motorschutzfilter)
0686011	1 Netzteil
0686019	1 Ladestation komplett (1 Standfuß + 1 Wandhalterung)

Bestellkontakt: > Seite 75, „International Service“.

6.3 Entsorgung



⚠️ ACHTUNG:
Gefahr von Umweltschäden! Das Gerät enthält Akkus, die nicht in den Hausmüll gelangen dürfen. Geben Sie das Gerät und die ausgebauten Akkus separat zur Entsorgung an die entsprechenden Sammelstellen, an Ihren Händler oder direkt an Royal Appliance.

Wenn das Gebrauchsende des Geräts, insbesondere der Akkus, erreicht ist oder wenn etwa Funktionsstörungen auftreten, machen Sie das ausgediente Gerät unbrauchbar, indem Sie die Akkus ausbauen.

6.4 Ausbauen der Akkus

Dirt Devil
macht schlauer sauber

SERVICE-HOTLINE

0180 501 50 50*

In Deutschland stehen wir Ihnen für Fragen, Anregungen oder bei Problemen gerne zur Verfügung.

Mo.-Fr. 8-20 Uhr

* 0,14€/Min. aus dem deutschen Festnetz (deutscher Mobilfunkhöchstpreis 0,42€/Min.)

⚠️ WARNUNG:
Verletzungsgefahr durch unsachgemäßen Umgang mit Akkus!

- Schließen Sie die Akkus niemals kurz, d. h. berühren Sie niemals beide Pole zur gleichen Zeit, insbesondere nicht mit elektrisch leitenden Gegenständen.
- Nehmen Sie die Akkus niemals auseinander.
- Setzen Sie die Akkus niemals hohen Temperaturen aus.
- Bei unsachgemäßem Umgang kann Flüssigkeit aus dem Akku austreten. Diese kann zu Hautreizungen führen. Vermeiden Sie den Kontakt mit der Flüssigkeit.
- Sollte es erforderlich sein, die Akkus auszutauschen, wenden Sie sich an einen Fachhändler oder den Royal Appliance-Kundendienst.
- Ersetzen Sie die Akkus niemals selbst. Ersetzen Sie die Akkus erst recht nicht durch andere Akkus oder Batterien.

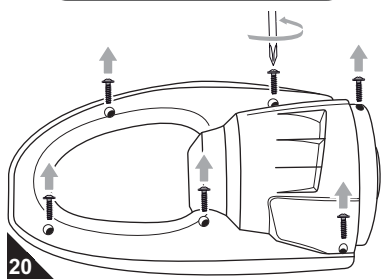

1. Betreiben Sie das Gerät so lange, bis die Akkus völlig leergelaufen sind und der Motor des Geräts stoppt.
2. Lösen Sie die 6 Schrauben an der Motoreinheit mit einem Kreuzschlitzschraubendreher (Abb. 20).
3. Nehmen Sie die Abdeckung ab.
4. Entnehmen Sie die ausgedienten Akkus aus dem Batteriefach.
5. Setzen Sie die Abdeckung wieder auf und schrauben Sie die 6 Schrauben an der Motoreinheit wieder fest.
6. Geben Sie das Gerät und die ausgebauten Akkus nun separat zur Entsorgung an die entsprechenden Sammelstellen, an Ihren Händler oder direkt an Royal Appliance.

Technical data

Type of appliance : 2-in-1 cordless upright and handheld vacuum cleaner
 Model : Tempo [M686 (-0/-1.../-8/-9)]
 AC adapter : 230-240 V ~ 50 Hz Class II 15.6 V DC, 400 mA
 Battery : Ni-MH 12 V DC, 1400 mAh
 Charging time: 14-16 h

Max. operating time : approx. 10 min
 Power : 85 W

Dust container : approx. 0.5 litres capacity:
 Filters : Permanent filter, Motor protection filter
 Weight (without charging station) : approx. 2.8 kg
 Weight of handheld cleaner : approx. 1.4 kg



Technical and design specifications may be changed in the course of continuous product improvement.
 © Royal Appliance International GmbH

Warranty

We grant a warranty of 24 months from the date of purchase for the appliance distributed by us. Within this period we will either repair or replace the appliance or accessory (damages to accessories do not automatically cause a replacement of the complete appliance) all defects due to manufacturing or materials at no cost. Damages due to inappropriate use (operation on wrong voltage or type of current, breakage, etc.) are exempt from warranty, as are normal wear and minor defects that only negligibly influence the appliance's serviceability. Intrusions by unauthorised parties and the use of spare parts not supplied by Royal Appliance invalidate the warranty. Consumable parts are not included in the warranty and must be paid for! The warranty is only valid if the date of purchase has been acknowledged by the dealer's stamp and signature on the warranty card or if a copy of the invoice or sales slip is included with the sent-in appliance. Warranty work does not extend the warranty period nor does it constitute a claim for a new warranty! Send us the appliance with its dust container empty and a short description of the defect in printed letters. Head your accompanying letter with the notice "warranty claim". Send it to the address on the back page of this operating manual, including the warranty card or a copy of the purchase slip.

Thank you!

Thanks for purchasing the "Tempo" and for your confidence in us.

GB

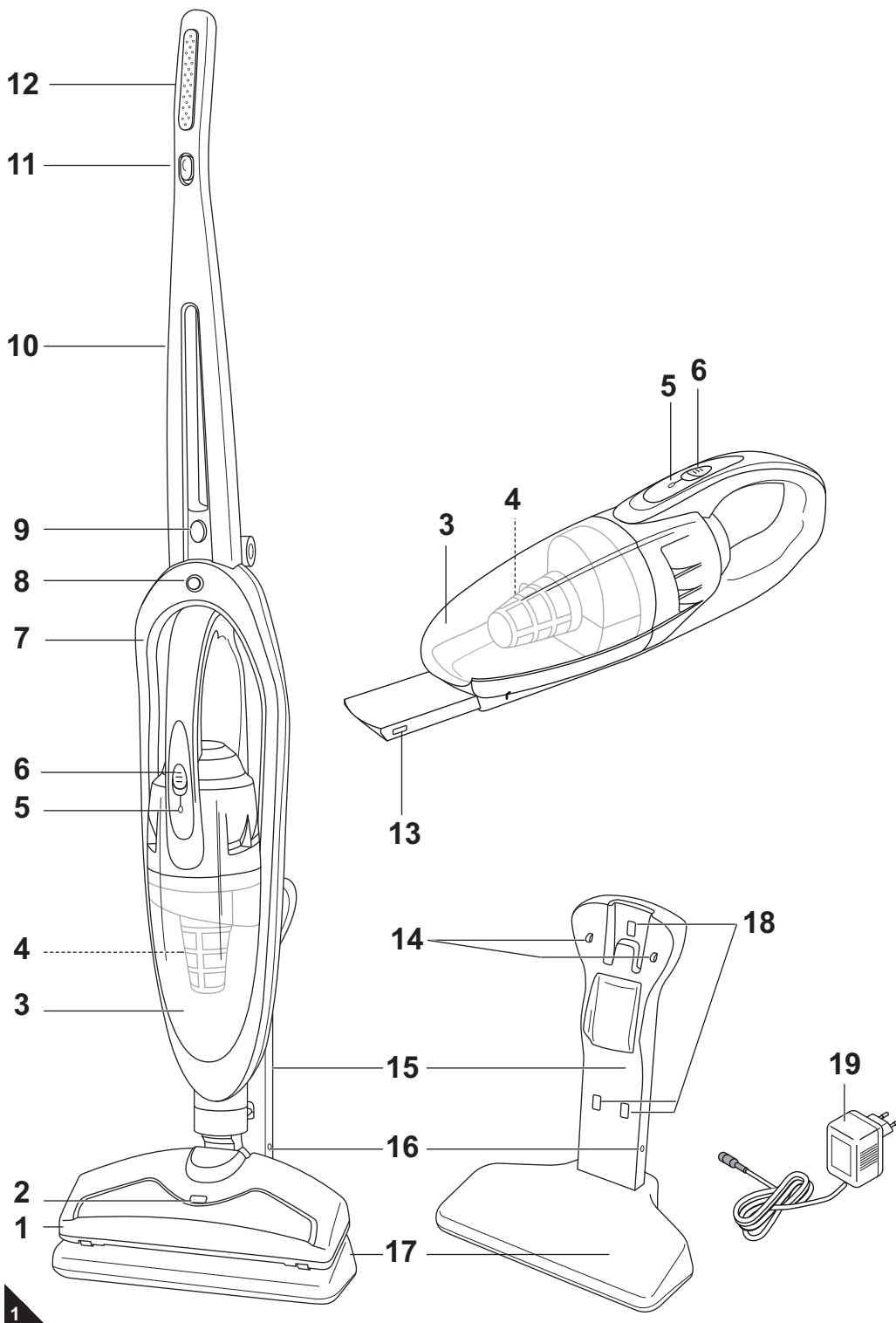

- | | | | |
|----|---|----|---------------------------------|
| 1 | Brush base with rotating roller-brush | 11 | On/off switch on handle |
| 2 | Operating indicator (blue) | 12 | Handle |
| 3 | Dust container | 13 | Crevice nozzle |
| 4 | Permanent filter with fitted motor filter | 14 | Charging station contact points |
| 5 | Charging indicator (blue) | 15 | Wall mount for charging station |
| 6 | On/off switch on handheld cleaner | 16 | Connector for AC adapter |
| 7 | Upright cleaner receptacle | 17 | Charging station base |
| 8 | Release catch for handheld | 18 | Screw slots for wall mounting |
| 9 | Handle release catch | 19 | AC adapter |
| 10 | Handle | | |

2.1 Re: Operating Manual

Read this operating manual completely before working with the appliance. Keep the operating manual for reference. Include the operating manual if you pass the appliance on to someone else. Non-compliance with these instructions can lead to serious injuries or damage to the appliance. We take no responsibility for damages due to violations of these operating instructions. Important notes for your safety are especially marked. Always observe these notices to avoid accidents and damage to the appliance.

WARNING:

Warning concerning health hazards describing possible risks of injury.

ATTENTION:

Warning concerning possible dangers to the appliance or other objects.

NOTE:

Highlights tips and information for you.

2.2 Re: Certain groups of persons

- This appliance is not intended to be used by persons (including children) with impaired physical, sensorial or mental abilities and/or insufficient experience or knowledge, unless they are supervised by a person responsible for their safety or have been instructed in the proper use of the appliance by this person. Children should be supervised in order to make sure that they don't play with the appliance. Keep the appliance out of reach of people of these groups.
- Packing material must not be used to play with. There is danger of suffocation.

2.3 Re: Batteries

The appliance contains rechargeable batteries. Wrong handling of the batteries can cause injury and explosion.

- Never short-circuit the batteries, i.e. never touch both poles simultaneously, especially with metal objects.
- Never dismantle the batteries.
- Never expose the batteries to high temperatures.
- Use only the supplied charging station and AC adapter for charging the batteries. Never charge the batteries with another charging station or AC adapter. Use the supplied charging station and AC adapter only for charging the batteries of this appliance.
- Misuse can cause fluid leaks from the battery. This can cause skin irritations. Avoid any contact with the fluid. If fluid gets onto your skin, wash it away with lots of water. If the fluid comes into contact with your eyes, immediately rinse them with water for 10 minutes and consult a doctor.
- If it becomes necessary to replace the batteries, contact a specialist dealer or Royal Appliance Customer Services. Never exchange the batteries yourself, and by no means replace the batteries with batteries of a different type. We assume no liability for any damage resulting from improperly replaced batteries.

2.4 Re: Power supply

- The appliance is charged and operated with electricity, so there is a principle risk of electric shock. So please especially observe the following:
 - Never touch the AC adapter with wet hands.
 - If you want to pull the power unit out of the socket, always pull directly on the AC adapter, never on its power cord.
 - Do not use the power cord to carry the AC adapter or the charging station.
 - Take care that the AC adapter's power cord is not bent, pinched, rolled over or gets in contact with heat sources.
 - Never immerse the appliance, charging station or the AC adapter in water or other fluids and keep it away from rain and moisture.
 - Only charge the appliance if the voltage stated on the AC adapter matches the voltage of your socket.
 - Always check the AC adapter's power cable for possible damages before using it.
 - If the power cord of the AC adapter for this appliance is damaged it must be replaced by the manufacturers, their authorised service representative or a similarly qualified person to avoid danger.

2.5 Re: Appropriate Use

- The cordless vacuum cleaner is intended for home use only. It is not suitable for commercial use.
- Use the cordless vacuum cleaner only for cleaning dry, normally soiled floors.

Any other use is considered inappropriate and is prohibited. **It is especially forbidden:**

- To vacuum-clean:
 - people and animals. They could be injured by the rotating brush.
 - clothing worn on people's bodies. They could be sucked in and cause injuries.
 - cables. The rotating brush might damage the insulation.
 - water and other fluids, especially damp carpet cleaning agents. Moisture inside the appliance can cause a short-circuit.
 - toner dust (for laser printers, copying machines, etc.). There is danger of fire or explosion.
 - hot ash, burning cigarettes or matches. This could cause a fire.
 - pointed objects, such as glass shards, nails, etc. They can damage the filters and the appliance.
 - rubble, plaster, cement, fine drilling-dust, makeup, etc. These might damage the appliance.
- To use the appliance near explosive or easily flammable substances. There is danger of fire or explosion.
- Outdoor use. There is danger of rain and dirt destroying the appliance.
- Sticking objects into the appliance's openings. There is a danger of injury.
- To modify or repair the appliance on your own. There is a danger of injury.

2.6 If the appliance is defective

- Never use a defective appliance or AC adapter.
- Refer a defective appliance or AC adapter to an authorised dealer or the Royal Appliance service for repair. Address ▷ Page 75, "International Service".

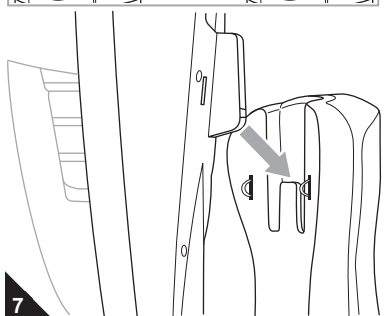
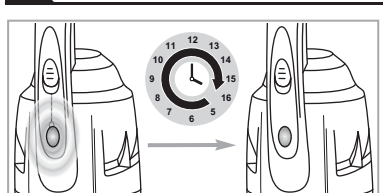
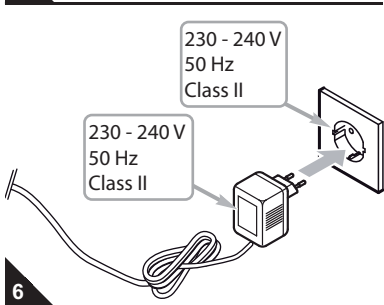
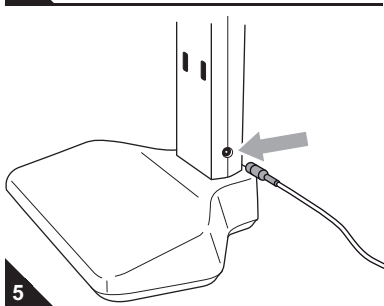
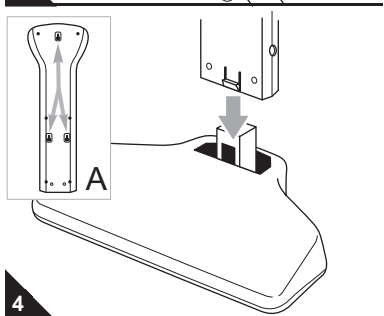
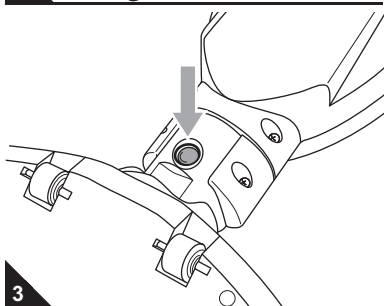
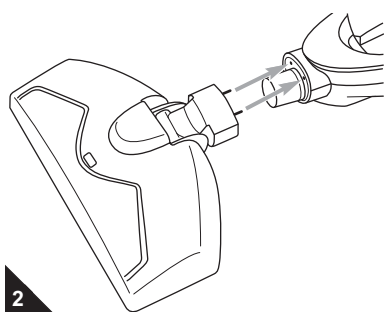

3.1 Unpacking

1. Unpack the appliance and all its accessories.
2. Check the contents for completeness and possible damages. Scope of delivery see ▷ fig. 1.

⚠ ATTENTION:

Always transport or ship the appliance in its original packaging to avoid damage. Keep the packaging for such an event.
Dispose of no longer needed packaging material properly.

NOTE:

Immediately contact your dealer if you have found damage resulting from transport.

3.2 Assembly

1. Push the brush base onto the connector of the upright cleaner (fig. 2). You must hear and feel the catch on the backside of the connector (fig. 3/1) snap shut.
2. Select a place for the charging station where the appliance is stable and always protected from heat and moisture during charging.

⚠ ATTENTION:

Never store the charging station or the appliance outdoors or next to heat sources (e.g. stoves or radiators). Avoid exposing it to direct sunlight. Heat and moisture might damage the appliance.

3. Push the wall mount of the charging station (fig. 4/detail A) onto the connector of the base (fig. 4). You must feel and hear it click into place.

NOTE:

Instead of pushing the wall mount onto the base, you may fix it to a wall. For attaching it to a wall, the wall mount has 3 grommets on its backside (fig. 4/detail A).

⚠ ATTENTION:

Wall mounting only by adept do-it-yourselfers! Make sure that the wall you want to attach the wall mount to is sufficiently firm and stable. Before drilling, make sure there are no electric or water lines in the area of the wall where you want to drill. Also follow the instructions of the drill manufacturer.

3.3 Charging the batteries

⚠ WARNING:

Improper charging of the batteries can cause injury!

Use only the supplied charging station and AC adapter for charging the batteries. Never charge the batteries with another charging station or AC adapter.

The battery must be charged before you can work with the appliance. To do this:

1. Connect the AC adapter to the connector of the charging station (fig. 5).
2. Connect the AC adapter to a socket that carries the same voltage as that indicated on the AC adapter's type plate (fig. 6).
3. Make sure that the appliance is switched off and cannot be switched on by accident.

NOTE:

The appliance cannot be charged when switched on.

4. Set the upright cleaner with the grommet at its backside onto the charging station's receptacle (fig. 7). The charging indicator will blink.
5. A complete charging cycle takes 14 to 16 hours.

NOTE:

The charging indicator is on continuously when the batteries are fully charged.

⚠ ATTENTION:

Take care to fully charge and then fully discharge the batteries. Incomplete charging and discharging cycles can shorten battery life.

6. Remove the AC adapter from the socket when the charging indicator is on continuously. The battery is now fully charged.

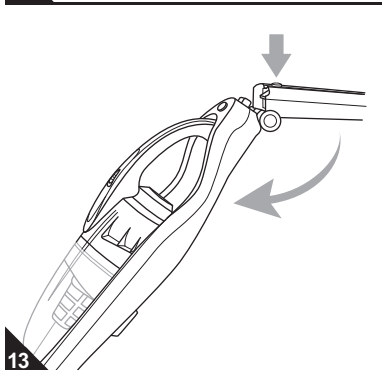
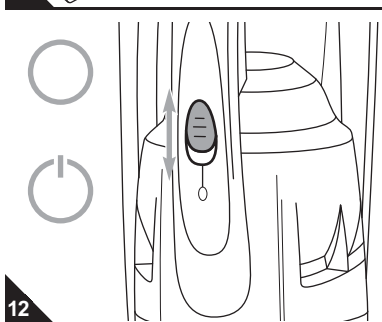
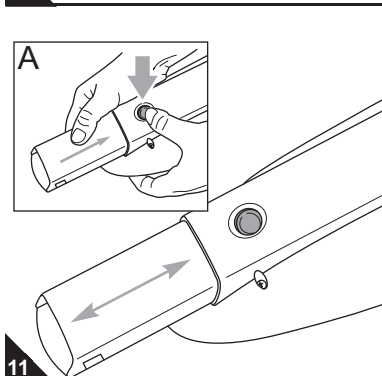
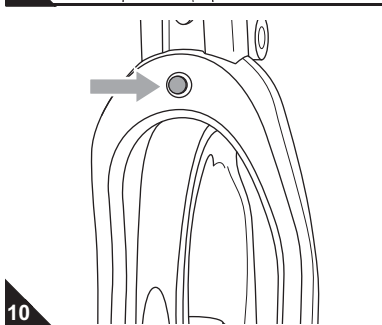
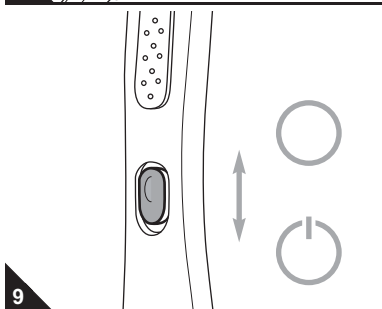
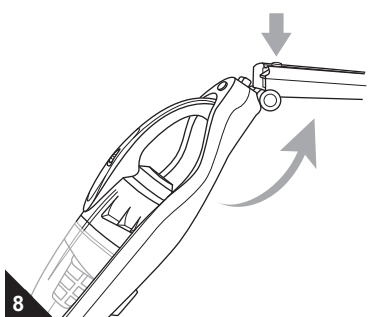

4.1 Operational safety

⚠ WARNING:

Danger of injury! A damaged appliance must never be used. Always check the appliance and its AC adapter for damages before using it.

⚠ WARNING:

Danger of squeezing! Be careful that you don't squeeze your hands when turning the handle into the upright position (fig. 8, Fig. 13).

⚠ ATTENTION:

Only use the appliance with all filters intact, in dry condition and correctly fitted. Make sure that no openings are clogged.

⚠ ATTENTION:

Do not overheat the appliance. Switch it off after no more than 10 minutes and let it cool off to room temperature.

4.2 Using the appliance as an upright

⚠ ATTENTION:

Never use the upright vacuum cleaner with its rotating brush for delicate surfaces. These might suffer scratches. Also observe the flooring manufacturer's recommendations. Do not vacuum-clean near cables, long rug fringes, curtains or draperies. These might be pulled in, block the rotating brush and thus damage the motor.

1. If not already done, take the appliance off its charging station.
2. If not already done, turn the handle into the upright position (fig. 8) until you hear and feel it lock into place.
3. Switch on the appliance by pushing the on/off switch on the upright handle downwards (fig. 9). The operating indicator lights up until you switch off the appliance again.
To switch off the appliance simply push the on/off switch on the upright cleaner's handle upwards (fig. 9).
4. Empty the dust container after use, ▷ *Chapter 5.1, "Emptying and cleaning the dust container"*.

4.3 Using the appliance as a handheld

1. Uncouple the handheld by pushing the release catch on the upright cleaner's receptacle (fig. 10).
2. First pull the handheld slightly forwards and then upwards out of its receptacle.

NOTE:

The crevice nozzle will automatically be partially extended. If you actually want to use the crevice nozzle, extend it completely until its latch becomes visible on the underside of the handheld (fig. 11) and clicks into place. If you do not want to use the crevice nozzle, push it all the way back into the handheld. Never operate the appliance without the crevice nozzle, because the air will not be properly sucked in without it.

3. Switch on the appliance by pushing the on/off switch on the handheld vacuum cleaner downwards (fig. 12). The operating indicator lights up until you switch off the appliance again. To switch off the appliance simply push the on/off switch on the handheld cleaner upwards (fig. 12).
4. Check that the crevice nozzle is fitted so that it can slide in and out before putting the handheld back into its receptacle. If this is not the case, unlock the crevice nozzle by pushing the release catch (fig. 11/A).
5. Empty the dust container after use, ▷ *Chapter 5.1, "Emptying and cleaning the dust container"*.
6. Push the handheld cleaner back into its receptacle after use. You must hear and feel the handheld's release catch engaging.

4.4 Transport and storage

- It is recommended to fold down the handle again for storage and transportation (fig. 13). Now you can conveniently carry the appliance by the handheld's handle.
- Always store the appliance in a cool, dry place and out of reach of children.

⚠ ATTENTION:

Never store the appliance next to heat sources (e.g. stoves or radiators). Avoid exposing it to direct sunlight. Heat can damage the appliance. Store the appliance in such a way that it cannot start up by itself.

- Before storing it for a prolonged time empty the dust container ▷ *Chapter 5, "Maintenance"* and dispose of its contents properly.

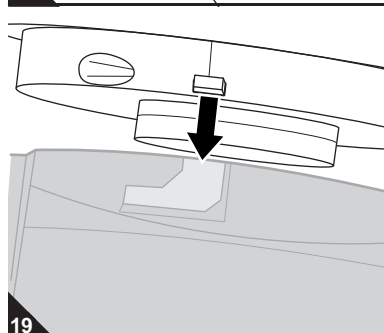
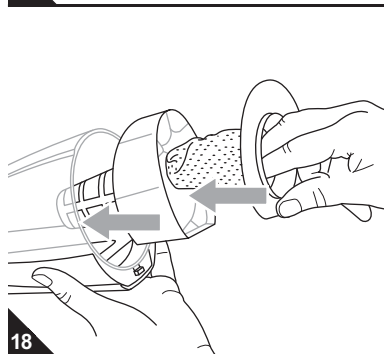
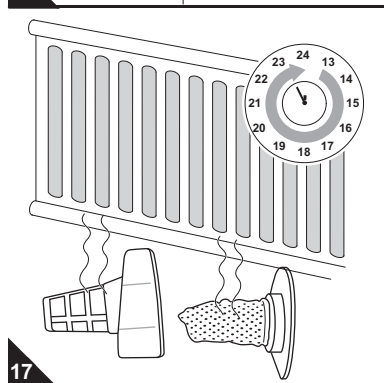
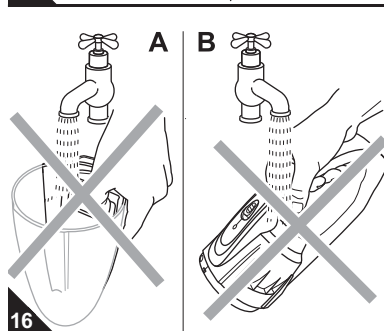
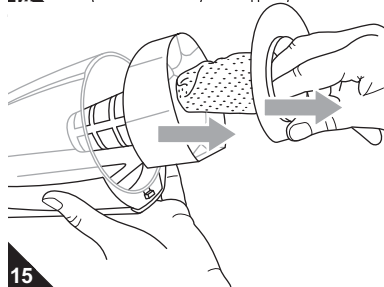
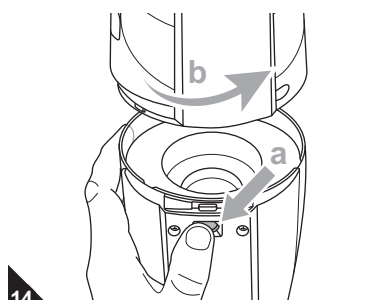

5.1 Emptying and cleaning the dust container

- It is best to empty the dust container after each vacuuming session.

⚠ ATTENTION:

Switch off the appliance before emptying the dust container. This will prevent dust from damaging the appliance.

1. If not already done, take the handheld cleaner out of its receptacle, ▷ *Chapter 4.3, "Using the appliance as a handheld"*.
2. Hold the handheld with the dust container pointing downwards so that no dust will fall out during opening.
3. Push the release catch (fig. 14/a) on the dust container and twist the container off the motor unit (fig. 14/b).
4. Hold the dust container deeply into a dustbin.
5. First remove the motor protection filter and then the permanent filter from the dust container (fig. 15).
6. Empty the dust container into the dustbin.

NOTE:

You can dispose of the contents of the dust container with the normal domestic waste as long as it does not contain any substances not permitted for domestic waste.

7. Remove any dust remaining in the dust container by hand.
8. If this is not sufficient wipe the insides of the dust container clean with a **slightly** damp cloth.

⚠ WARNING:

Danger of electric shock! Never clean the dust container (fig. 16/A), let alone the motor unit (fig. 16/B), with water. Take care that all parts of the appliance, especially the charging station, the AC adapter and the motor unit never get into contact with moisture. Never touch the appliance, the charging station and the AC adapter with wet hands.

⚠ ATTENTION:

Also, never use cleansers or brushes with hard bristles to clean the appliance.

9. Also clean the filters on this occasion. ▷ *Chapter 5.2, "Cleaning permanent filter and motor protection filter"*.
10. Put the filters back into the dust container in their correct position.

⚠ ATTENTION:

Never operate the appliance without the filters in place. Otherwise, the motor can be damaged.

NOTE:

The filters must show towards the dust container. The correct position is then given by the design.

11. Assemble the halves of the handheld cleaner as shown (fig. 19). Take care that the tabs of the motor unit engage the slots of the dust container.
12. Lock the halves together by twisting them against each other.
13. Put the dust container back into its holder, ▷ *Chapter 4.3, "Using the appliance as a handheld"*.

5.2 Cleaning permanent filter and motor protection filter

1. Switch off the appliance and remove the dust container ▷ *Chapter 5.1, "Emptying and cleaning the dust container"*.
2. First remove the motor protection filter and then the permanent filter from the dust container (fig. 15).
3. First, give the filters a dry cleaning by hand.
4. If this is insufficient, rinse the permanent filter and the motor protection filter in cold or lukewarm running water until all dirt is gone.

⚠ ATTENTION:

The filters are washable, but not suitable for cleaning in washing machines or dishwashers. Also, do not use detergents or brushes with hard bristles for to clean the filters. Let the filters dry for approx 24 hours at room temperature after cleaning. Only put them back into the appliance when they are completely dry.

5. If a filter is damaged or too dirty, replace it with a new one (ordering information ▷ *Chapter 6.2, "Accessories/Spare Parts"*).
6. Put the motor protection filter back into the permanent filter (fig. 18).
7. Continue with steps 10 - 13 under ▷ *Chapter 5.1, "Emptying and cleaning the dust container"*.

6.1 Before you send in the appliance

Before contacting your authorised Royal dealer, Royal service partner or appliance market, first follow the procedure in the following table to check if you can handle the problem yourself

⚠ WARNING:

Danger of injury! Never use a defective appliance! Switch off the appliance before starting trouble-shooting ▷ *Chapter 4, "Operation"*.

Problem	Possible cause	Solution
Charging indicator does not light up.	The AC adapter is not properly connected to a socket.	Connect the AC adapter to a socket, ▷ <i>Chapter 3.3, "Charging the batteries"</i> .
	The socket does not carry current.	Test the appliance on a socket you are sure is carrying current.
	AC adapter power cord is damaged.	Have the AC adapter power cord replaced by Royal Appliance Customer Services, address, ▷ <i>Page 75, "International Service"</i> .
The appliance suddenly stops working or the suction power is suddenly reduced.	The batteries are empty.	Recharge the batteries, ▷ <i>Chapter 3.3, "Charging the batteries"</i>
	The overheating protection has tripped (possibly due to blocked suction channels, filters, or similar).	Switch the appliance off and pull the plug out of the socket. Eliminate the cause of overheating (e.g. blocked suction channels, filters, etc.). Wait for about 45 minutes. After the appliance has cooled off, you may switch it on again.
The results are unsatisfactory in spite of the appliance working correctly.	The dust container is full.	Empty / clean the dust container ▷ <i>Chapter 5.1, "Emptying and cleaning the dust container"</i> .
	Nozzle or suction channels are clogged.	Remove the obstacle.
	The filter is dirty.	Clean the filters, ▷ <i>Chapter 5.2, "Cleaning permanent filter and motor protection filter"</i> .
	The roller brush cannot rotate freely. Its movement may be blocked by hair, fringes, lint, etc.	Carefully remove hair, lint, fringes and other foreign objects that might be obstructing the movement of the rotating brush with a pair of scissors.
The appliance's noise is unusually loud.	Nozzle or suction channels are clogged.	Remove the obstacle.
	The roller brush cannot rotate freely. Its movement may be blocked by hair, fringes, lint, etc.	Carefully remove hair, lint, fringes and other foreign objects that might be obstructing the movement of the rotating brush with a pair of scissors.

NOTE:

If you cannot solve the problem following these instructions, contact the Royal customer service (▷ *Page 75, "International Service"*).

6.2 Accessories/Spare Parts

Item number	Description
0686001	2-piece filter set (1 permanent filter + 1 motor protection filter)
0686011	1 AC adapter
0686019	1 charging station (1 base + 1 wall mount)

Ordering address: ▷ *Page 75, "International Service"*.

6.3 Disposal



⚠ ATTENTION:

Danger of pollution! The appliance contains batteries that must not be disposed of in your domestic waste. Give the appliance and the removed batteries to the respective separate disposal points, to your dealer or directly to Royal appliance.

When the appliance, especially the batteries, have reached the end of their service life or when dysfunctions recur, disable the appliance by removing the batteries.

6.4 Removing the batteries

⚠ WARNING:

Danger of injury by improper handling of the batteries!

- Never short-circuit the batteries, i.e. never touch both poles simultaneously, especially with metal objects.
- Never dismantle the batteries.
- Never expose the batteries to high temperatures.
- Improper handling can lead to liquid leaking from the batteries. This can cause skin irritations. Avoid any contact with the fluid.
- If it becomes necessary to replace the batteries, contact a specialist dealer or Royal Appliance Customer Services.
- Never exchange the batteries yourself, and by no means replace the batteries with batteries of a different type.

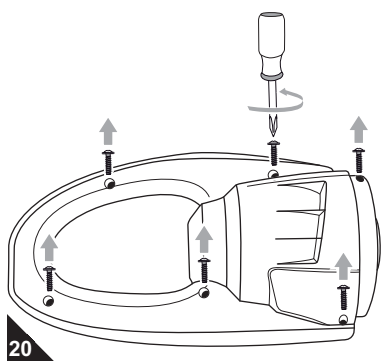

1. Run the appliance until the batteries are completely empty and the motor stops.
2. Loosen the 6 screws of the motor unit with a Phillips screwdriver (fig. 20).
3. Remove the cover.
4. Take the exhausted batteries out of the battery compartment.
5. Refit the cover and reinstall the 6 screws of the motor unit.
6. Give the appliance and the removed batteries to the respective separate disposal points, to your dealer or directly to Royal appliance.

Caractéristiques techniques

Type d'appareil: Appareil combiné 2 en 1 (aspirateur-balais et aspirateur à main) à accumulateurs

Modèle : Tempo [M686 (-/0-1.../-8/-9)]

Bloc d'alimentation : 230-240 V~, 50 Hz
Classe II
15,6 V CC, 400 mA

Batterie : Ni-MH
12 V CC, 1400 mAh

Temps de mise en charge : 14 h à 16 h

Durée maximum de fonctionnement : environ 10 min

Puissance : 85 W

Volume du bac à poussière : env. 0,5 litres

Filtre : Filtre permanent,
Filtre de protection du moteur

Poids (sans chargeur) : env. 2,8 kg

Poids de l'aspirateur à main : env. 1,4 kg



Toutes modifications d'ordre technique ou conceptuel liées à l'évolution du produit sont réservées.
© Royal Appliance International GmbH

Garantie

Selon les dispositions légales en la matière, nous assurons une garantie de 24 mois sur votre appareil à compter de la date d'achat. Pendant la garantie, nous nous réservons le droit de réparer ou de remplacer gratuitement l'appareil ou un accessoire (les accessoires endommagés n'impliquent pas forcément le remplacement de l'appareil) afin de remédier à tout défaut lié au matériel ou à la fabrication. Tout dommage résultant d'une utilisation non conforme (emploi d'une tension ou d'un courant erroné ou emploi de l'appareil lorsqu'il est abîmé) est exclu de la garantie, de même que l'usure et les défauts liés à l'usage normal de l'appareil qui n'influencent pas le bon fonctionnement de celui-ci. Dans le cas de l'intervention d'une personne ou d'un service non habilité, ou en cas d'utilisation de pièces détachées ne provenant pas de Royal Appliance, les droits de garantie deviennent caducs. Les pièces sujettes à usure sont exclues de la garantie et leur remplacement est payant ! La garantie s'applique uniquement lorsque la date d'achat, complétée par le tampon du vendeur et par sa signature, figurent sur le bon de garantie et que celui-ci ou une copie de la facture d'achat ont été joints à l'appareil qui a été envoyé. Les prestations de garantie n'impliquent en aucune façon le prolongement de la durée de garantie ou un droit à une nouvelle garantie ! Expédiez l'appareil en ayant pris soin de vider le bac à poussière et en indiquant brièvement et en majuscule les causes de l'anomalie. Envoyez le tout par courrier recommandé avec la mention "Zur Garantie" ("Appareil sous garantie"). N'oubliez pas d'y joindre le bon de garantie ainsi qu'une copie de la facture et envoyez le tout à l'adresse figurant au dos de ce mode d'emploi.

Merci beaucoup !

Nous vous remercions de l'achat de ce "Tempo" ainsi que de votre confiance.

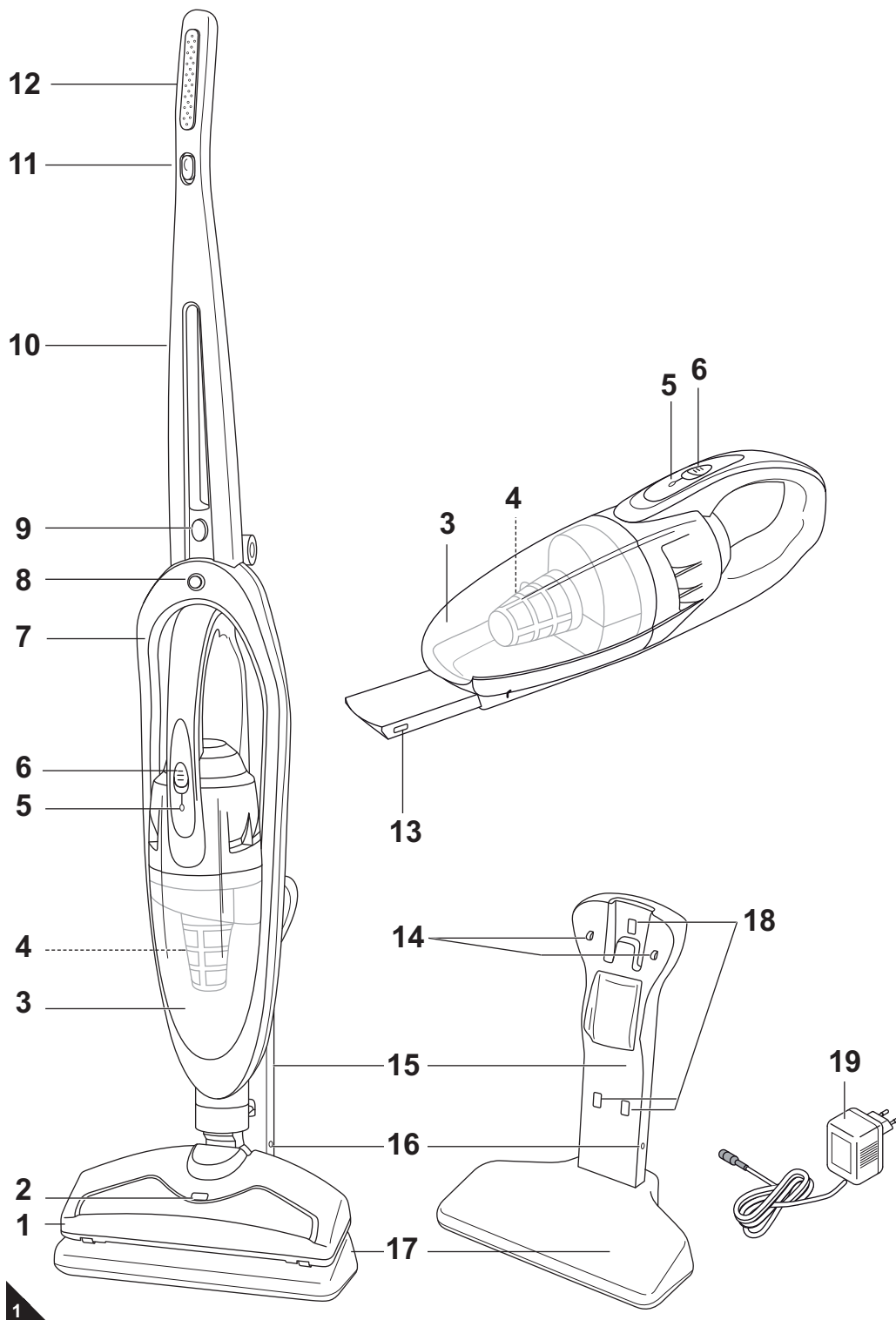

- | | |
|--|--|
| 1 Pied de brosse avec rouleau-brosse rotatif | 11 Interrupteur coulissant ON/OFF sur l'aspirateur-balais |
| 2 Voyant lumineux (bleu) | 12 Poignée |
| 3 Bac à poussière | 13 Suceur long |
| 4 Filtre de longue durée avec filtre du moteur utilisé | 14 Contact de charge du chargeur |
| 5 Voyant de contrôle de charge (bleu) | 15 Fixation murale du chargeur |
| 6 Interrupteur coulissant ON/OFF sur l'aspirateur à main | 16 Prise femelle de raccord du chargeur |
| 7 Console de l'aspirateur-balais | 17 Socle du chargeur |
| 8 Déverrouillage pour l'aspirateur à main | 18 Trous oblongues pour un éventuel montage contre une paroi |
| 9 Déverrouillage du manche | 19 Bloc d'alimentation |
| 10 Manche | |

2.1 En rapport avec ce mode d'emploi

Veillez lire attentivement et intégralement ce mode d'emploi avant de vous servir de l'appareil. Conservez avec soin ce mode d'emploi. Remettez toujours le mode d'emploi à toute personne se servant de l'appareil. Le non respect de ce mode d'emploi peut entraîner des blessures graves ou des dommages irréparables à l'appareil. Nous déclinons toute responsabilité pour des dommages résultant du non respect de ce mode d'emploi. Les consignes importantes pour votre sécurité sont particulièrement mises en évidence. Respectez impérativement ces consignes afin d'éviter tout accident ou dommage à l'appareil :

AVERTISSEMENT:

Nous attirons votre attention sur les dangers pouvant mettre en péril votre santé et vous informons sur les éventuels risques de blessures.

ATTENTION:

Nous vous rendons attentifs aux risques éventuels pour l'appareil ou pour tout autre objet.

REMARQUE:

Nous vous donnons des conseils et des informations.

2.2 En rapport avec certaines catégories de personnes

- Les personnes (y compris les enfants) qui ne sont pas en mesure de se servir de manière sûre de l'appareil, en raison de leurs capacités physiques ou sensorielles, de leurs capacités mentales, de leur inexpérience ou d'un manque de connaissances, ne doivent pas utiliser cet appareil sans surveillance ou sans bénéficier d'indications de fonctionnement données par une personne responsable. Les enfants doivent être surveillés afin de s'assurer qu'ils ne jouent pas avec l'appareil. Rangez l'appareil hors de portée des personnes répondant à ces critères.
- Ne jouez pas avec le matériel d'emballage : il existe un risque d'asphyxie.

2.3 Par rapport aux accumulateurs

L'appareil est équipé d'accumulateurs rechargeables. En cas de mauvais maniement des accumulateurs, il y a un risque de blessures et d'explosion

- Ne court-circuitez jamais les accumulateurs, c'est-à-dire ne touchez jamais les deux pôles simultanément, en particulier en cas de contact avec des objets conduisant le courant électrique.
- Ne retirez jamais séparément les accumulateurs.
- N'exposez jamais les accumulateurs à des températures trop élevées.
- N'utilisez que le chargeur ainsi le bloc d'alimentation fournis pour recharger les accumulateurs. Ne rechargez en aucun cas les accumulateurs avec un autre chargeur ou un autre bloc d'alimentation. N'utilisez le chargeur ainsi le bloc d'alimentation également fourni que pour recharger les accumulateurs de cet appareil.
- Du liquide peut s'écouler des accus en cas d'utilisation incorrecte. Cela peut provoquer des irritations de la peau. Evitez tout contact avec le liquide. Dans le cas d'un contact avec le liquide, rincez abondamment avec de l'eau. Si le liquide atteint les yeux, rincez immédiatement avec de l'eau pendant 10 min et rendez-vous immédiatement chez un médecin.
- S'il est nécessaire de remplacer les accumulateurs, contactez votre revendeur agréé ou le SAV de Royal Appliance. Ne remplacez jamais vous-même les accumulateurs. Ne remplacez en aucun cas les accumulateurs par d'autres accumulateurs ou batteries. Nous déclinons toute responsabilité sur des dommages engendrés par une utilisation d'accumulateurs non conformes.

2.4 Remarques par rapport à l'alimentation électrique

- L'appareil est chargé par du courant électrique et fonctionne avec ce dernier, ce qui entraîne ainsi des risques d'électrocution. Respectez par conséquent les points ci-dessous :
 - Ne jamais toucher au bloc d'alimentation avec des mains mouillées.
 - Pour débrancher le bloc d'alimentation, tirez toujours sur celui-ci et jamais sur son câble.
 - Ne pas utiliser le câble d'alimentation pour transporter le bloc d'alimentation ou même le chargeur.
 - Assurez-vous que le cordon d'alimentation n'est pas plié, coincé, écrasé ou encore en contact avec une source de chaleur.
 - Ne plongez jamais l'appareil, le bloc d'alimentation ou le chargeur dans de l'eau ou tout autre liquide, et conservez-les à l'abri de la pluie et de l'humidité.
 - Ne chargez l'appareil que si la tension du bloc d'alimentation correspond bien avec celle de la prise.
 - Avant d'utiliser le bloc d'alimentation, contrôlez si le cordon de raccordement au secteur présente d'éventuels dommages.
 - Si le cordon de raccordement au secteur de cet appareil est endommagé, faites-le remplacer par le fabricant, son service après-vente ou toute personne ayant des compétences similaires, ceci afin d'éviter tout danger.

2.5 Remarques par rapport aux conditions d'utilisation

- Cet aspirateur à accumulateurs doit seulement être utilisé dans un cadre domestique. Toute utilisation à titre professionnel est strictement interdite.
- Cet aspirateur à accumulateur doit uniquement servir à nettoyer des sols secs et d'un degré de saleté normal. Toute autre utilisation est considérée comme non conforme et est interdite. **Cette interdiction concerne en particulier :**
- L'aspiration :
 - de parties du corps et d'animaux. Ils pourraient subir des blessures à cause des rouleaux-brosses rotatifs.
 - de parties de vêtements se trouvant sur le corps. Elles peuvent être aspirées et entraîner des blessures.
 - de câbles. Leur isolation pourrait être endommagée à cause des rouleaux-brosses rotatifs.
 - d'eau ou d'un autre liquide, en particulier les produits de nettoyage humides pour tapis. Toute humidité à l'intérieur de l'appareil peut entraîner un court-circuit.
 - de poussière de toner (par ex. pour des imprimantes laser, des copieurs, etc.). il y a un risque d'incendie et d'explosion.
 - de cendres incandescentes, de cigarettes ou d'allumettes non éteintes. Il y a un risque d'incendie.
 - de parties d'objets pointus comme les débris de verre, les clous etc. Ces objets peuvent endommager l'appareil et les filtres.
 - de gravats de chantier, de plâtre, de ciment, de fines poussières de perçage, de produits de maquillage, etc. Cela peut endommager l'appareil.
- En cas d'utilisation à proximité de matières explosives ou facilement inflammables, il y a un risque d'incendie et d'explosion.
- En cas d'utilisation à l'extérieur, la pluie et la saleté peuvent occasionner des dommages irréparables à l'appareil.
- En cas d'introduction d'objets dans les ouvertures de l'appareil, il y a un risque de blessure.
- Toute modification ou réparation de l'appareil, il y a un risque de blessure.

2.6 En cas de défectuosité de l'appareil

- N'utilisez jamais un appareil ou un bloc d'alimentation défectueux.
- Amenez l'appareil ou le bloc d'alimentation à réparer dans un magasin spécialisé ou au service après-vente Royal Appliance.
Adresse de contact ▷ Page 75, „International Service“.

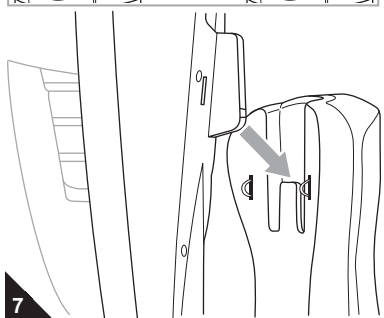
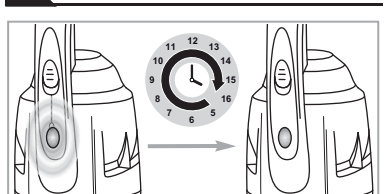
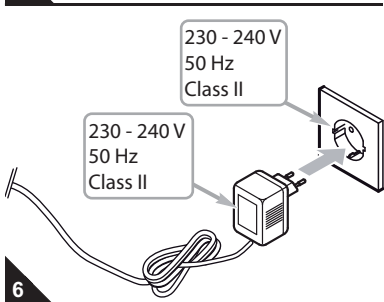
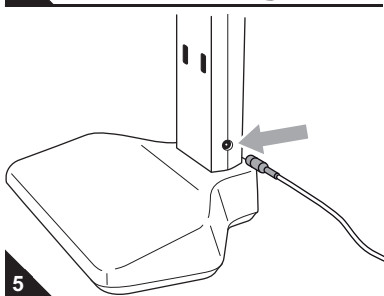
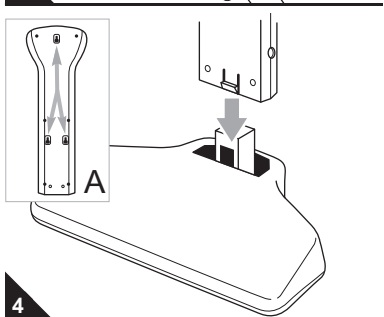
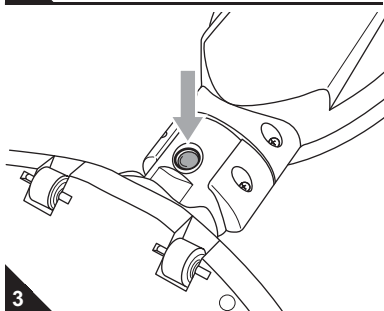
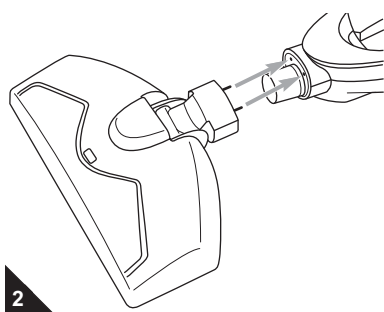

3.1 Déballage

1. Déballez l'appareil et tous les accessoires.
2. Vérifiez si le contenu est bien complet et ne présente aucuns dommages. Se référer à l'illustration 1 pour les pièces ▸ fournies à la livraison.

⚠ ATTENTION:

Transportez et expédiez l'appareil uniquement dans son emballage d'origine afin d'éviter tout dommage. Conservez à cet effet soigneusement l'emballage d'origine. Jetez en revanche les emballages dont vous n'avez plus besoin en tenant compte des réglementations en vigueur.

REMARQUE:

Si vous constatez des défauts ou des dommages dus au transport, contactez immédiatement votre revendeur.

3.2 Montage

1. Mettez le pied de brosse sur l'embout de raccordement de l'aspirateur-balais (ill. 2). La touche de verrouillage sur la face postérieure de l'embout de raccordement (ill. 3/1) doit bien s'encliqueter de manière audible.
2. Choisissez un emplacement de placement du chargeur qui permette à l'aspirateur d'être en tout temps rechargé de manière stable et d'être à l'abri de l'humidité et de la chaleur.

⚠ ATTENTION:

Ne rangez ou ne posez jamais le chargeur ainsi que l'appareil à proximité directe d'une source de chaleur (par ex. un chauffage ou une cuisinière). Évitez de l'exposer directement aux rayons du soleil. La chaleur et l'humidité peuvent rendre l'appareil définitivement inutilisable.

3. Insérez la fixation murale du chargeur (ill. 4/Détail A) sur l'embout du socle (ill. 4). Vous entendez et percevez qu'il s'emboîte correctement.

REMARQUE:

Au lieu de placer le support mural dans le socle, vous pouvez aussi monter ce dernier contre une paroi. Pour faire un montage contre la paroi, le support de paroi possède sur sa face postérieure trois oeillets de suspension (ill. 4/Détail A).

⚠ ATTENTION:

Le montage contre la paroi ne doit être effectué que par des bricoleurs expérimentés ! Lors du montage contre la paroi, il faut prendre garde à ce que celle-ci puisse résister au poids du support de paroi. Avant de procéder au perçage, assurez-vous que l'emplacement choisi ne comporte aucune conduite. Respectez les recommandations du fabricant de la perceuse.

3.3 Recharge des accumulateurs

⚠ AVERTISSEMENT:

Il y a un risque de blessure en cas de recharge inappropriée des accumulateurs ! N'utilisez exclusivement que le chargeur ainsi que le bloc d'alimentation fournis pour recharger les accumulateurs. Ne rechargez en aucun cas les accumulateurs avec un autre chargeur ou un autre bloc d'alimentation.

Avant de pouvoir utiliser l'appareil, vous devez charger l'accumulateur. Pour cela :

1. Insérez l'adaptateur du bloc d'alimentation dans la prise femelle du chargeur (ill. 5).
2. Insérez le bloc d'alimentation dans une prise dont la tension qui figure sur la plaque signalétique correspond à la tension du bloc d'alimentation (ill. 6).
3. Assurez-vous que l'appareil soit déclenché et qu'il ne puisse pas être remis en marche inopinément.

REMARQUE:

Un appareil enclenché ne peut pas être rechargé.

4. Placez l'aspirateur-balais sur le logement du chargeur avec l'oeillet placé sur la face postérieure de l'aspirateur (ill. 7). Le voyant de recharge clignote maintenant.
5. Laisser l'aspirateur à manche durant 14-16 heures dans le chargeur lors de chaque recharge.

REMARQUE:

Dès que l'accumulateur est complètement rechargé, le voyant de recharge reste allumé en permanence

⚠ ATTENTION:

Prenez garde à si possible respecter des cycles complets de charge et décharge. Des cycles de charge de décharge incomplets peuvent réduire la durée de vie des accumulateurs.

6. Débranchez de la prise le bloc d'alimentation lorsque le voyant de recharge reste allumé en permanence. L'accumulateur est alors complètement rechargé.

FR

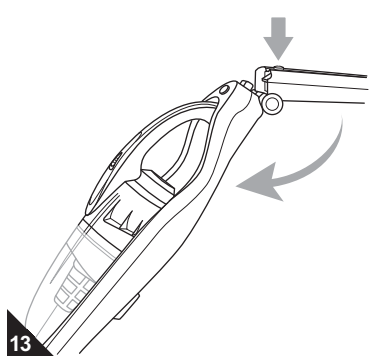
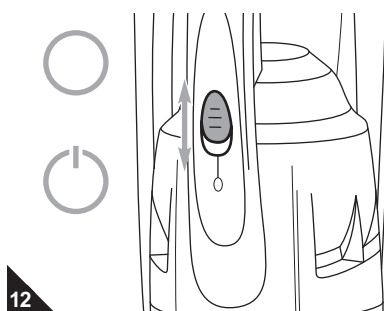
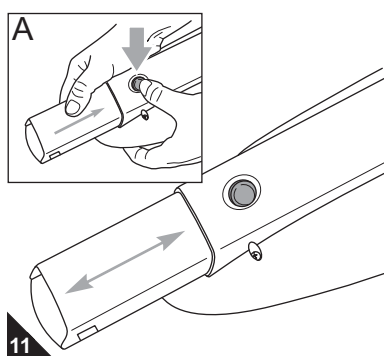
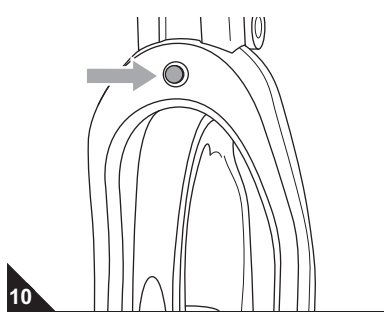
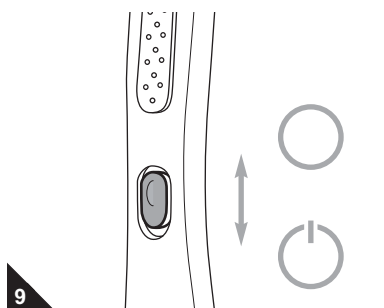
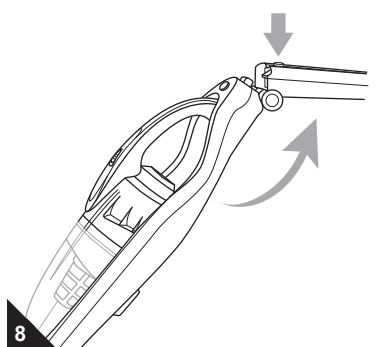

4.1 Sécurité d'utilisation

⚠ AVERTISSEMENT:

Risque de blessures ! N'utilisez jamais un appareil qui est endommagé. Avant tout emploi, vérifiez l'état de l'appareil et du bloc d'alimentation.

⚠ AVERTISSEMENT:

Risque de se pincer ! Prenez garde, lors du pivotement du manche, à ce que (ill. 8, Ill. 13) vos mains ne soient pas pincées.

⚠ ATTENTION:

N'utilisez l'aspirateur que lorsque tous les filtres sont en parfait état, secs et bien insérés. Assurez-vous qu'aucune ouverture n'est bouchée.

⚠ ATTENTION:

Ne faites pas surchauffer l'appareil. Arrêtez-le après au maximum 10 minutes d'emploi et laissez-le se refroidir à température ambiante.

4.2 Utilisation comme aspirateur à manche

⚠ ATTENTION:

Ne vous servez en aucun cas de l'aspirateur à manche et du rouleau rotatif de sa brosse pour nettoyer des surfaces délicates. Ces dernières pourraient se rayer. Respectez de plus les recommandations du fabricant des revêtements de sols. N'aspirez également pas à proximité de câbles, de longues franges de tapis, de rideaux ou de voilages. Ceux-ci pourraient être aspirés, la rouleau de la brosse pourrait se bloquer et le moteur pourrait s'abîmer

1. Avant d'aspirer, retirez l'appareil du chargeur.
2. Avant d'aspirer, pivotez la poignée vers le haut (ill. 8) jusqu'à ce qu'elle se verrouille de manière nette et audible.
3. Enclenchez l'appareil en déplaçant vers le bas le bouton coulissant ON/OFF sur la poignée de l'aspirateur à manche (ill. 9). La voyant lumineux de fonctionnement reste allumé jusqu'à ce que vous déclenchiez à nouveau l'aspirateur. Arrêtez l'appareil en déplaçant vers le haut le bouton coulissant ON/OFF sur la poignée de l'aspirateur à manche (ill. 9).
4. Videz le bac à poussière après avoir utilisé l'aspirateur, ▷ *Chapitre 5.1, „Videz le bac à poussière et nettoyez-le“.*

4.3 Utilisation comme aspirateur à main

1. Déverrouillez l'aspirateur à main en appuyant sur le déverrouillage placé dans la console de l'aspirateur à manche (ill. 10).
2. Retirez l'aspirateur à main de la console en le tirant légèrement vers l'avant et ensuite vers le haut.

REMARQUE:

Le suceur long est automatiquement légèrement entraîné vers l'extérieur. Si vous souhaitez effectivement utiliser le suceur long, tirez davantage celui-ci jusqu'à ce que son verrouillage sur la partie inférieure de l'aspirateur à main (ill. 11) soit visible et encliqueté. Au cas où vous ne souhaitez pas utiliser le suceur long, abaissez celui-ci jusqu'en butée dans l'aspirateur à main. N'utilisez jamais l'appareil sans le suceur long, car l'air n'est sinon plus concentré lors de l'aspiration.

3. Enclenchez l'appareil en déplaçant vers le bas le bouton coulissant ON/OFF sur l'aspirateur à manche (ill. 12). La voyant lumineux de fonctionnement reste allumé jusqu'à ce que vous déclenchiez à nouveau l'aspirateur. Arrêtez l'appareil en déplaçant simplement vers le haut le bouton coulissant ON/OFF sur l'aspirateur à manche (ill. 12).
4. Vérifiez, avant de remettre l'aspirateur à main dans sa console, si le suceur long est monté de telle manière qu'il puisse être coulissé. Si ce n'est pas le cas, libérez l'arrêt en appuyant sur le verrouillage (ill. 11/A).
5. Videz le bac à poussière après avoir utilisé l'aspirateur, ▷ *Chapitre 5.1, „Videz le bac à poussière et nettoyez-le“.*
6. Remettez à nouveau l'aspirateur à main dans sa console après l'avoir utilisé. Vous entendez et percevez que s'emboîte correctement le déverrouillage de l'aspirateur à main.

4.4 Transport et rangement

- Il est recommandé de rabattre à nouveau le manche pour le transport et le rangement (ill. 13). Vous pouvez maintenant porter l'appareil facilement en le soulevant par la poignée de l'aspirateur à main.
- Rangez toujours l'appareil à un emplacement frais et sec qui soit hors de portée des enfants.

⚠ ATTENTION:

Ne rangez ou ne posez jamais l'appareil à proximité directe d'une source de chaleur (par ex. un chauffage ou un four). Évitez de l'exposer directement aux rayons du soleil. La chaleur peut endommager l'appareil. Rangez l'appareil de telle manière qu'il ne puisse pas se mettre en marche par lui-même.

- Pour le rangement de l'appareil durant une longue période, videz le bac à poussière ▷ *Chapitre 5, „Entretien“* et jetez ce qu'il contient à un emplacement approprié.

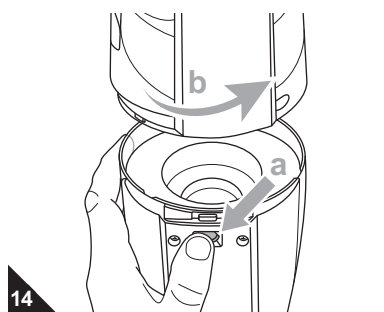

14

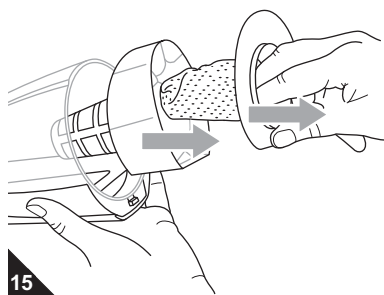

15

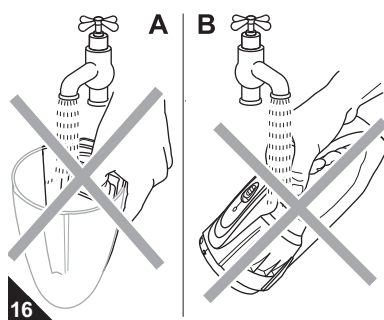

16

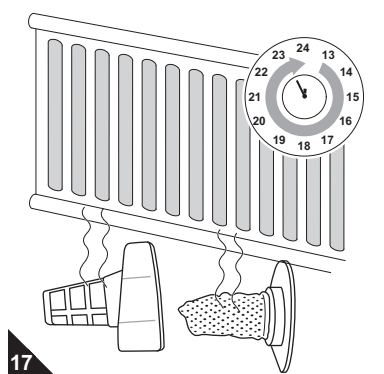

17

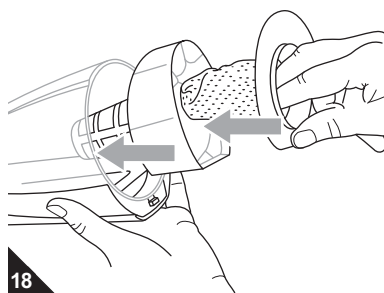

18

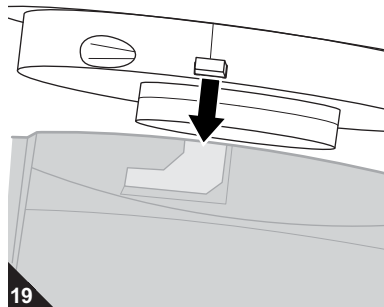

19

5.1 Videz le bac à poussière et nettoyez-le

- Videz le bac à poussière de préférence après chaque utilisation.

⚠ ATTENTION:

Avant de vider le bac à poussière, éteignez l'appareil. Vous évitez ainsi que la poussière n'endommage l'appareil.

1. Avant de vider la bac, retirez l'aspirateur à main de sa console. ▷ *Chapitre 4.3, „Utilisation comme aspirateur à main“.*
2. Tenez l'aspirateur à main avec le bac à poussière vers le bas afin que ne tombe aucune saleté lors son ouverture.
3. Appuyez sur le déverrouillage (ill. 14/a) du bac à poussière et tournez celui-ci pour le séparer de l'unité du moteur (ill. 14/b).
4. Tenez le bac à poussière au fond d'une poubelle.
5. Retirez ensuite du bac à poussière d'abord le filtre de protection du moteur et ensuite le filtre permanent (ill. 15).
6. Videz le bac à poussière dans une poubelle.

REMARQUE:

Le contenu du bac à poussière peut être mis à la poubelle s'il ne contient pas de composants dont la présence est interdite dans les ordures ménagères.

7. Retirez à la main les résidus de poussière se trouvant dans le bac à poussière.
8. Si cela ne devait pas suffire, essayez l'intérieur du bac à poussière avec un chiffon **légèrement** humide.

⚠ AVERTISSEMENT:

Risques d'électrocution ! Ne nettoyez en aucun cas le bac à poussière (ill. 16/A) ou même l'unité du moteur (ill. 16/B) avec de l'eau. Prenez garde à ce que l'ensemble de pièces de l'appareil, et en particulier le chargeur, le bloc d'alimentation ainsi que l'unité de moteur contenant les accus ne soient jamais exposés à l'humidité. Ne jamais toucher l'appareil, le chargeur et le bloc d'alimentation avec des mains mouillées.

⚠ ATTENTION:

N'utilisez en outre aucun produit de nettoyage ou aucune brosse à soies dures pour nettoyer l'appareil.

9. Profitez de cette occasion pour nettoyer aussi le filtre, ▷ *Chapitre 5.2, „Nettoyage du filtre permanent et du filtre de protection du moteur“.*
10. Remettez à nouveau le filtre en position correcte dans le bac à poussière.

⚠ ATTENTION:

Ne vous servez jamais de l'appareil sans filtres. Vous risquez sinon d'endommager le moteur.

REMARQUE:

Les filtres doivent pointer en direction du bac à poussière. La position correcte découle des caractéristiques constructives.

11. Remettez ensemble les deux moitiés de l'aspirateur à main comme illustré (ill. 19). Prenez garde à ce que les tenons de l'unité du moteur s'engagent dans les évidements du bac à poussière.
12. Assemblez les deux moitiés de l'aspirateur à main en les faisant tourner dans une direction opposée.
13. Remettez à nouveau l'aspirateur à main dans sa console, ▷ *Chapitre 4.3, „Utilisation comme aspirateur à main“.*

5.2 Nettoyage du filtre permanent et du filtre de protection du moteur

1. Éteignez l'appareil et videz le bac à poussière ▷ *Chapitre 5.1, „Videz le bac à poussière et nettoyez-le“.*
2. Retirez ensuite du bac à poussière d'abord le filtre de protection du moteur et ensuite le filtre permanent (ill. 15).
3. Nettoyez d'abord les deux filtres à sec et à la main.
4. Dans le cas où le nettoyage à sec ne suffirait pas, rincez le filtre permanent et le filtre de protection du moteur sous de l'eau courante froide ou tiède et ce jusqu'à que toute saleté ait disparu.

⚠ ATTENTION:

Les filtres sont lavables, mais ne peuvent cependant pas être lavés dans une machine de rinçage ou une machine à laver. N'utilisez en outre aucun produit de nettoyage ou aucune brosse à soies dures pour les nettoyer. Après le nettoyage, faites sécher les filtres durant environ 24 heures à température ambiante. Remettez-les en place uniquement une fois qu'ils sont complètement secs.

5. Si un des filtres était trop sales ou trop abîmé, remplacez-le par un nouveau (Informations de commande ▷ *Chapitre 6.2, „Accessoires / pièces de rechange“.*)
6. Remettez à nouveau le filtre de protection du moteur dans le filtre permanent (ill. 18).
7. Continuez avec les étapes 10 - 13 sous ▷ *Chapitre 5.1, „Videz le bac à poussière et nettoyez-le“.*

FR

6.1 Avant d'envoyer l'appareil

Avant de prendre contact avec un commerçant agréé Royal, le service après-vente Royal ou un commerce spécialisé, veuillez vérifier, en vous aidant du tableau ci-dessous, si vous ne pouvez pas remédier vous-même à l'anomalie.

AVERTISSEMENT:

Risque de blessures ! N'utilisez jamais un appareil défectueux ! Avant de chercher la cause de l'anomalie, arrêtez l'appareil, ▷ *Chapitre 4, „Utilisation“*.

Problèmes	Causes possibles	Solutions proposées
Le voyant de charge ne s'allume pas	Le bloc d'alimentation n'est pas correctement raccordé à la prise.	Branchez le chargeur dans une prise de courant, ▷ <i>Chapitre 3.3, „Recharge des accumulateurs“</i> .
	Il n'y pas de courant à la prise.	Essayez de brancher l'appareil à une autre prise après avoir vérifié que celle-ci est correctement alimentée en courant.
	Le câblédu bloc d'alimentation est endommagé.	Faites remplacer le câblédu bloc d'alimentation par le service après-vente de Royal Appliance, adresse ▷ <i>Page 75, „International Service“</i>
L'appareil cesse soudain d'aspirer ou la puissance d'aspiration diminue notablement.	Accumulateur déchargé	Recharger l'accumulateur, ▷ <i>Chapitre 3.3, „Recharge des accumulateurs“</i> .
	La protection contre les surchauffes s'est déclenchée (certainement à cause d'une obturation des canaux d'aspiration ou pour une raison semblable).	Éteignez l'appareil et débranchez-le. Éliminez la cause de la surchauffe (par exemple une obturation des canaux d'aspiration ou une raison semblable). Attendez env. 45 minutes. Une fois l'aspirateur refroidi, vous pouvez le remettre en marche.
Le résultat de l'aspiration n'est pas satisfaisant malgré un fonctionnement correct.	Le bac à poussière est trop plein.	Videz/nettoyez le bac à poussière, ▷ <i>Chapitre 5.1, „Videz le bac à poussière et nettoyez-le“</i> .
	La buse ou les canaux d'aspiration sont obturés.	Débouchez-les.
	Les filtre sont sales.	Nettoyez les filtres, ▷ <i>Chapitre 5.2, „Nettoyage du filtre permanent et du filtre de protection du moteur“</i> .
	Le rouleau rotatif de la brosse ne peut se mouvoir librement. Il est probable que des cheveux, des poils de peluches, des franges, etc. entravent sa rotation.	Retirez avec prudence et avec des ciseaux pointus les cheveux, les poils de peluches, les franges ou d'autres corps étrangers qui ralentissent la rotation du rouleau de la brosse.
L'appareil est inhabituellement bruyant	La buse ou les canaux d'aspiration sont obturés.	Débouchez-les.
	Le rouleau rotatif de la brosse ne peut se mouvoir librement. Il est probable que des cheveux, etc. entravent sa rotation.	Retirez avec prudence et avec des ciseaux pointus les cheveux ou d'autres corps étrangers qui ralentissent la rotation du rouleau de la brosse.

REMARQUE:

Prenez contact avec le service à la clientèle Royal (▷ *Page 75, „International Service“*) si vous ne pouvez pas remédier vous-même à l'anomalie au moyen de ce tableau.

6.2 Accessoires / pièces de rechange

No. d'art.	Description
0686001	Set de filtres en 2 pièces (1 filtre permanent + 1 filtre de protection du moteur)
0686011	1 bloc d'alimentation
0686019	1 chargeur complet (1 socle + 1 fixation de paroi)

Adresses de contact pour passer vos commandes : ▷ *Page 75, „International Service“*.

6.3 Élimination



ATTENTION:

Danger pour l'environnement ! L'appareil est équipé d'accumulateurs qui ne doivent pas être jetés dans les ordures domestiques. Remettez séparément l'appareil et les accus préalablement retirés aux points de collecte appropriés, à votre revendeur ou renvoyez-les directement à Royal Appliance.

Lorsque l'appareil et les accumulateurs en particulier sont arrivés en fin de vie ou cessent de fonctionner correctement, rendez l'appareil inutilisable en retirant les accumulateurs.

6.4 Retrait des accumulateurs

AVERTISSEMENT:

Il y a un risque de blessure en cas de maniement inapproprié des accumulateurs !

- Ne court-circuitez jamais les accumulateurs, c'est-à-dire ne touchez jamais les deux pôles simultanément, en particulier en cas de contact avec des objets conduisant le courant électrique.
- Ne retirez jamais séparément les accumulateurs.
- N'exposez jamais les accumulateurs à des températures trop élevées.
- Du liquide peut s'écouler d'un accumulateur en cas d'utilisation incorrecte. Cela peut provoquer des irritations de la peau. Évitez tout contact avec le liquide.
- S'il est nécessaire de remplacer les accumulateurs, contactez votre revendeur agréé ou le SAV de Royal Appliance.
- Ne remplacez jamais vous-même les accumulateurs. Ne remplacez en aucun cas les accumulateurs par d'autres accumulateurs ou batteries

1. Servez-vous de l'appareil jusqu'à ce que les accumulateurs soient entièrement déchargés et que le moteur de l'appareil s'arrête.
2. Retirez les 6 vis de l'unité du moteur au moyen d'un tournevis à tête en croix (ill. 20).
3. Retirez le couvercle.
4. Retirez les accumulateurs usagés du compartiment à batteries.
5. Remettez à nouveau le couvercle et vissez à nouveau fermement les 6 vis de l'unité du moteur.
6. Remettez maintenant séparément l'appareil et les accus retirés aux points de collecte appropriés, à votre revendeur ou renvoyez-les directement à Royal Appliance.

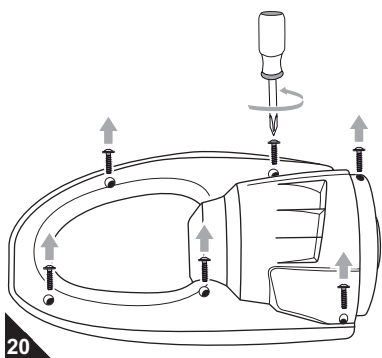

DE Kundenservice:

Royal Appliance International GmbH
Abt. Kundenservice
Jagenbergstraße 19
41468 Neuss
DEUTSCHLAND
Tel.: +49 - 2131 - 60 90 0
Fax: +49 - 2131 - 60 90 60 95
www.dirtdevil.de
info@dirtdevil.de

DE Zubehör und Ersatzteile:

Service-Versand
Ina Riedmüller
Frankenstraße 34
89233 Neu-Ulm
DEUTSCHLAND
Tel.: +49 - 7307 - 51 75
Fax: +49 - 7307 - 41 56
Riedmueller.service@t-online.de

DE Zubehör und Ersatzteile:

Service Center Feuerbach KG
Corneliusstr. 75
40215 Düsseldorf
DEUTSCHLAND
Tel.: +49 - 211 - 38 10 07
Fax: +49 - 211 - 37 04 97
dirtdevil-service@t-online.de
www.dirtdevil-service.de

AT

Zmugg Elektronik Service
und Vertriebsges. M.b.H.
Fabriksgasse 27
8020 Graz
ÖSTERREICH
Tel. +43 - 316 - 77 21 20
Fax +43 - 316 - 77 21 20 10
Tel. Ersatzteile: +43 - 316 - 77 21 20 14
Fax Ersatzteile: +43 - 316 - 77 21 20 15
zmuggelektronik@utanet.at

BE

Z.E.S. Goes B.V.
T.a.v. afd. Service
Pearyweg 1
4462 GT Goes
NEDERLAND
Tel: +31 - 113 - 24 07 00
Fax: +31 - 113 - 24 07 50
dirtdevil@zesgoes.nl

CH

Bluepoint-Service SAGL
Via Cantonale 14
6917 Barbengo
SWITZERLAND
Tel. +41 (0)91 980 49 73
E-Mail: info@bluepoint-service.ch
www.bluepoint-service.ch

CZ

Le Cygne electronic service spol. s r.o.
Jablonecká 722/8
190 00 Praha 9
ČESKÁ REPUBLIKA
Tel: +420 - 28 68 83 940
Fax: +420 - 28 68 85 064
servis@lce.cz

ES

Royal Appliance Espana, SL
Royal, Dirt Devil, Stellar
C/CRONOS, Nº 20 , PORTAL 2 ,3º 13
28037 Madrid
ESPAÑA
Tel: +34 - 902 - 43 06 63

FR

OPM France Nant'Est entreprise
33 rue du bois Briand
44316 Nantes cdx 3
FRANCE
Tel. +33 - 2 - 40 49 64 25
Fax +33 - 2 - 40 93 96 22
www.opm-france.com

HR

TD "MEDJIMURKA" D.D.
Trg Republike 6
40000 Čakovec
HRVATSKA
Tel.: +385 - 40 - 31 27 60
Fax: +385 - 40 - 32 86 61

HU

Aspico Kft.
Puskás Tivadar út.4.
9027 Győr
MAGYARORSZÁG
Tel.: +36 - 96 - 51 12 91
szerviz@aspico.hu

NL

Z.E.S. Goes B.V.
T.a.v. afd. Service
Pearyweg 1
4462 GT Goes
NEDERLAND
Tel: +31 - 113 - 24 07 00
Fax: +31 - 113 - 24 07 50
dirtdevil@zesgoes.nl

РУС

ООО РТЦ "Совинсервис",
127081 г. Москва,
Ясный проезд, д. 10
РОССИЙСКАЯ ФЕДЕРАЦИЯ
Тел. +7 - 495 - 47 39 003

RUS

ООО RTC „Sovinservice“
127081 Moscow
Jasny proezd, 10
ROSSIJSKAJA FEDERAZIJA
Tel.: +7 - 495 - 47 39 003

SI

Strojinc Ciril s.p.
Koseskega ul. 1a
1000 Ljubljana
SLOVENIJA
Tel: +386 -1- 42 28 489

SK

Aspico Slovakia s r.o.
Kracanska 40/104
92901 Dunajská Streda
SLOVAKIA
Tel: +421 - 31 - 55 11 815

TR

GERCEKLER ITH. IHR. PAZ. DAGITIM LTD. STI
Egitim Mah. Kasap Ismail Cikmazi No:6/3
Hasanpasa / Kadiköy
ISTANBUL, TURKEY
Tel: +90 - 216 - 5508941
Fax: +90 - 216 - 5508943
http://www.gerceklergroup.com



Royal

**Garantie • Warranty • Garantie • Garantie
Garantía • Гарантия • Garanti • Záruka
Záruka • Garancija • Jamstvo • Garancia**

NUR GÜLTIG MIT RECHNUNGSKOPIE! • VALID ONLY INCLUDING A COPY OF THE PURCHASE SLIP! • VALABLE UNIQUEMENT AVEC UNE COPIE DE LA FACTURE! • ALLEEN GELDIG MET KOPIE VAN DE REKENING! • ¡VÁLIDO SÓLO CON COPIA DE FACTURA! • ДЕЙСТВИТЕЛЬНО ТОЛЬКО С КОПИЕЙ СЧЕТА! • SADECE FATURA SURETİ İLE GEÇERLİDİR! • PLATNOST POUZE S KOPÍÍ FAKTURY! • PLATÍ IBA S KÓPIOU POKLADNIČNÉHO DOKLADU! • VELJA SAMO S KOPIJO RAČUNA! • VRIJEDI SAMO UZ PRILOŽENU KOPIJU RAČUNA! • CSAK A SZÁMLA MÁ SOLATÁVAL EGYÜTT ÉRVÉNYES!

Absender: Bitte Blockschrift in Großbuchstaben • From: Please print in capitals • Expéditeur : Veuillez écrire en caractères d'imprimerie et en majuscules • Afzender: a.u.b. blokletters in grote letters • Remitente: Por favor, escriba en letra de imprenta y en mayúsculas • Отправитель: Пожалуйста, заполняйте большими печатными • Gönderen: Lütfen büyük harfler ve düz yazıyla • Odesílatel: Pište prosím velkým hůlkovým písmem • Odosielateľ : Prosím tlačným písmom a veľkými písmenami • Pošiljatelj: Pisati z velikimi tiskanimi črkami • Pošiljatelj: Molimo pisati velikim tiskanim slovima • Feladó: Nyomatott nagybetűkkel töltsé ki

Name • Name • Nom • Naam • Nombres y apellidos • Фамилия, имя
Isim • Jméno • Priezvisko • Ime • Ime i prezime • Név

Straße und Hausnummer • Street and house number • Rue et numéro de maison • Straat en huisnummer • Calle y número • Улица и номер дома
Sokak ve ev no • Ulice a číslo domu • Ulica a číslo domu • Ulica in hišna številka • Ulica i kućni broj • Utca és házzám

PLZ und Ort • Zip code and town • Numéro postal et lieu • Postcode en plaats • C.P. y ciudad • Индекс и населенный пункт
Posta kodu ve yer • PSC a obec • PSC a miesto • Poštna številka in kraj • Poštanski broj i mjesto • Irányítószám és település

Telefon mit Vorwahl • Phone number (with area code) • Téléphone avec indicatif • Telefoon met kengetal • Teléfono con prefijo • Телефон с кодом • Şehirlerarası kodla telefon • Telefon s předvolbou • Telefón s predvolbou • Telefon s številko omrežne skupine • Broj telefona s pozivnim brojem • Telefonszám, körzetszámmal

Tempo

E-Mail • email • Courriel • E-mail • Correo electrónico • Эл. почта
E-Posta • E-mail • Email • E-naslov • E-mail • E-mail

Kaufdatum • Date of purchase • Date d'achat • Datum van aankoop • Fecha de compra • Дата покупки
Satin alma tarhi • Datum zakoupení • Datum kúpy • Datum nákupu • Datum kupnje • A vásárlás dátuma

Datum, Unterschrift des Käufers • Date and owner's signature • Date, signature de l'acheteur • Datum, handtekening van de koper • Fecha, firma del comprador • Дата, подпись покупателя • Tarih, satin alanın imzası • Datum, podpis kupujúceho • Dátum, podpis kupujúceho • Datum, podpis kupca • Datum, potpis kupca • Dátum, a vevő aláírása

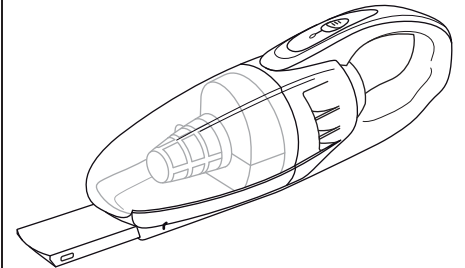

**Fehlerbeschreibung • Description of the malfunction • Description du problème • Omschrijving van de fout • Descripción del fallo
Описание неполадки • Hata tanımı • Popis závady • Popis chyby • Opis okvare • Opis neispravnosti • Hibaleírás:**

Bitte diesen Abschnitt ausschneiden und dem Gerät beilegen. • Please detach this part and send it in with the appliance. • Veuillez détacher cette partie et la joindre à l'appareil. • Dit deel a.u.b. uitknippen en bij het apparaat leggen. • Por favor, recorte este resguardo y añádelo al aparato. • Пожалуйста, вырежьте этот раздел и приложите его к прибору. • Lütfen bu bölüümü kesin ve cihazın yanına ekleyin. • Tuto část prosím odstříhněte a přiložte k přístroji. • Odstříhněte túto časť a priložte ju k prístroju. • Ta del izrežite in priložite napravi. • Izrežite ovaj odjeljak i priložite ga uređaju. • Vágja ki ezt a részt és csomagolja a készülék mellé.

