

EVO



DE Bedienungsanleitung
Wischröbter

GB Operating Manual
Sweeping robot

FR Mode d'emploi
Robot laveur de sol

NL Bedieningshandleiding
Schoonmaakrobot

ES Manual de instrucciones
Robot fregasuelos

IT Istruzioni per l'uso
Robot puliscipavimenti

TR Kullanım Klavuzu
Silme Robotu

Bedienungsanleitung	3 - 22	DE
Operating Manual.....	23 - 42	GB
Mode d'emploi	43 - 62	FR
Bedieningshandleiding	63 - 82	NL
Manual de instrucciones	83 - 102	ES
Istruzioni per l'uso	103 - 122	IT
Kullanım Klavuzu	123 - 142	TR



Vielen Dank!

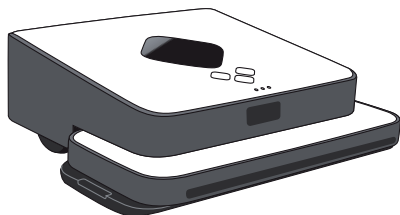

Es freut uns, dass Sie sich für den Wischroboter EVO entschieden haben! Wir danken Ihnen für den Kauf und das entgegengebrachte Vertrauen.

Die vorliegende Bedienungsanleitung soll Ihnen dabei helfen, Ihren neuen Wischroboter kennenzulernen und in der Folge sicher und effizient einzusetzen.



Technische Daten	3
1 Übersicht	4
2 Funktionsweise	6
3 Sicherheitshinweise	8
4 Vor dem ersten Gebrauch	10
5 Vor jedem Gebrauch	12
6 Gebrauch	14
7 Nach dem Gebrauch	16
8 Problembehebung	18
9 Garantie	22

Technische Daten

Geräteart	: Wischroboter
Modell	: EVO
Modellnummer	: M678 (-0/-1/.../-8/-9)
Netzteil Eingang	: 100...240 V~, 50/60 Hz
Netzteil Ausgang	: 12 V DC, 250 mA
Akkus im Gerät	: Ni-MH, 7,2 V DC, 1500 mAh, recycelbar
Batterien im Liefer- umfang	: 2x Typ C, 1,5 V (nicht wiederaufladbar)
Magnetische Feld- stärke	: 1 milliTesla bei 40 mm Abstand
Kennzeichnung	:   

Ladezeit erstmaliges Laden	: ca. 16 Stunden
Ladezeit ab dem 2. Laden	: ca. 14 Stunden
Reinigungsfläche mit Steuerwürfel	: trocken: ca. 92,9 m ² feucht: ca. 23,2 m ²
Reinigungsfläche ohne Steuerwürfel	: trocken: ca. 32,5 m ² feucht: ca. 13,9 m ²
Betriebsdauer beim Staubwischen	: ca. 3 Stunden
Betriebsdauer beim Feuchtwischen	: ca. 2 Stunden
Gewicht (ohne Zubehör)	: ca. 1,8 kg
Technische und gestalterische Änderungen im Zuge stetiger Produktverbesserungen vorbehalten. © Royal Appliance International GmbH	

1 Übersicht

1.1 Lieferumfang

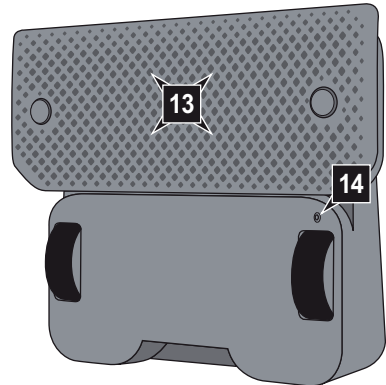
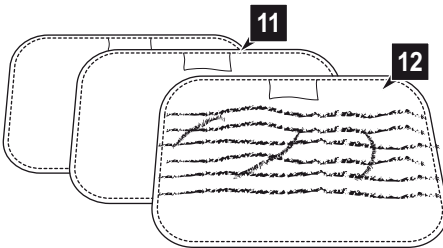
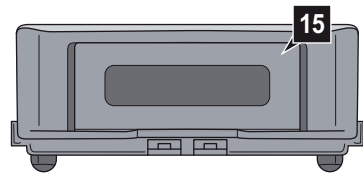
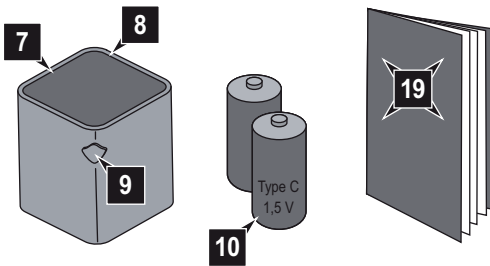
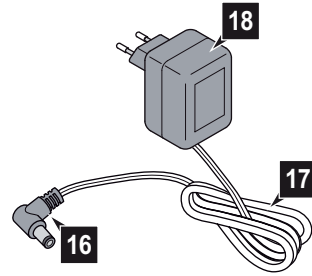
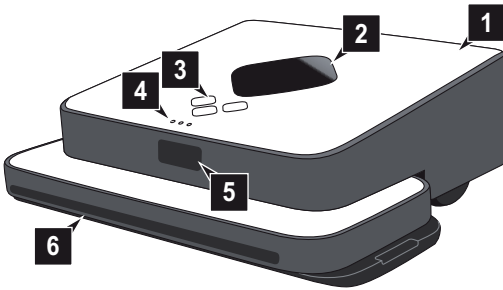

1



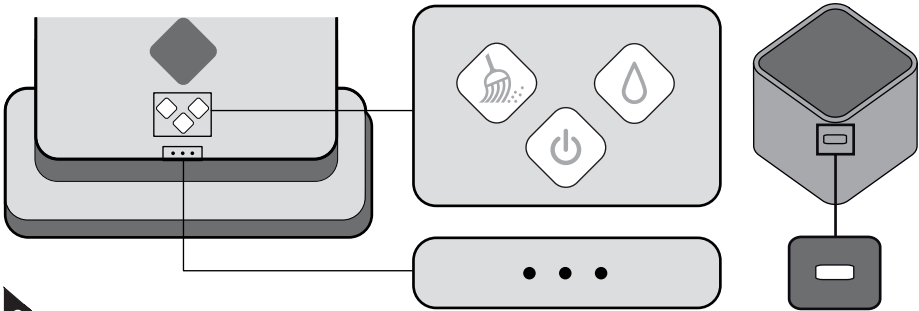

- 1 Wischroboter EVO
- 2 Sensor für Steuerwürfelsignal
- 3 Tasten des Wischroboters, [▷ Kapitel 1.2, „Leuchten und beleuchtete Tasten“](#)
- 4 LEDs des Wischroboters, [▷ Kapitel 1.2, „Leuchten und beleuchtete Tasten“](#)
- 5 Sensor zur Erkennung von Hindernissen
- 6 Fuß zur Aufnahme der Bodenwischsole
- 7 Steuerwürfel
- 8 LED am Steuerwürfel (verdeckt, [▷ Kapitel 1.2, „Leuchten und beleuchtete Tasten“](#))
- 9 Ein-/Aus-Taste am Steuerwürfel
- 10 Batterien für Steuerwürfel (2 Stück, Typ C, 1,5 V)
- 11 Staubwisch Tuch elektrostatisch (2 Stück)
- 12 Feuchtwisch Tuch mit Textur (1 Stück)
- 13 Bodenwischsole (abnehmbar)
- 14 Ladebuchse am Wischroboter
- 15 Tragegriff
- 16 Netzteiladapter
- 17 Netzteilkabel
- 18 Netzteilstecker
- 19 Bedienungsanleitung

1 Übersicht

1.2 Leuchten und beleuchtete Tasten



2

	Ein-/Aus-Taste am Wischroboter	leuchtet dauerhaft blau	der Wischroboter ist eingeschaltet
		blinkt rot	die Akkuleistung geht zur Neige
		leuchtet dauerhaft rot	die Akkus müssen geladen werden
	Taste „Staubwischen“	leuchtet dauerhaft blau	der Modus „Staubwischen“ wurde angewählt, nachdem der Wischroboter eingeschaltet wurde
	Taste „Feuchtwischen“	leuchtet dauerhaft blau	der Modus „Feuchtwischen“ wurde angewählt, nachdem der Wischroboter eingeschaltet wurde
	Statusanzeige-LEDs	keine LED leuchtet	der Wischroboter ist ausgeschaltet oder hat keine Verbindung zum Steuerwürfel
		eine LED blinkt blau	nach dem Einschalten besteht eine Verbindung zum Steuerwürfel
		eine bis drei LEDs leuchten dauerhaft blau	nach der Wahl des Modus leuchten je nach Stärke des vom Steuerwürfel empfangenen Signals eine, zwei oder drei LEDs (bei drei LEDs ist das Signal am stärksten)
		alle 3 LED blinken nacheinander	die Wischrobotersteuerung rechnet
		alle 3 LED blinken nacheinander periodisch	der Wischroboter ist im Schlafmodus
		die mittlere LED leuchtet dauerhaft rot	das Gerät hat eine Störung, ► Seite 18, „Problembeseitigung“
			LED am Steuerwürfel
leuchtet dauerhaft blau	der Steuerwürfel ist eingeschaltet und empfängt ein Signal vom Wischroboter		
leuchtet dauerhaft rot	die Batterien müssen gewechselt werden		

2 Funktionsweise

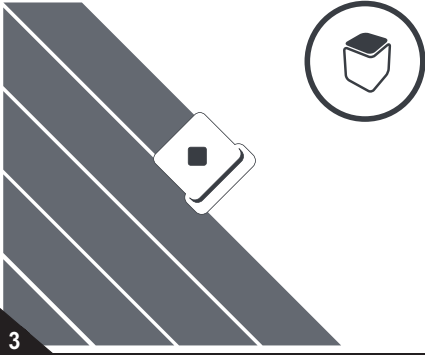

Sie haben mit dem Wischroboter EVO einen ultraflachen, vollautomatisch arbeitenden Bodenreiniger auf Basis neuester Roboter-Technologie erworben.

Je nach gewähltem Modus und angebrachtem Bodentuch wischt Ihr EVO ebene Hartböden jeder Art trocken oder feucht.

Durch sein Indoor-GPS orientiert er sich mittels Infrarot-Projektion im Raum. So reinigt er kantenbündig, überlappend und dadurch praktisch lückenlos bis in jede Ecke (Abb. 3).

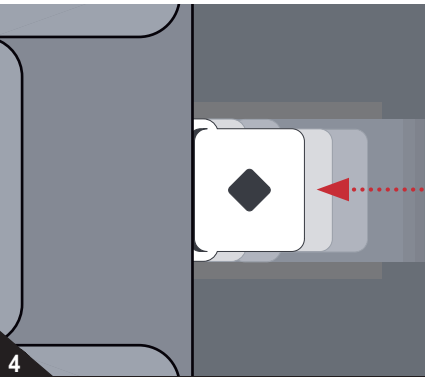

Sein Slimline-Design erlaubt das Wischen auch unter Möbeln wie z. B. Couchtischen, Schränken und Sofas (Abb. 4).

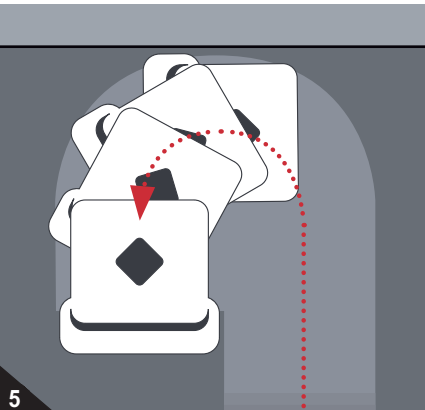

Durch exakte Positionsbestimmung wischt Ihr EVO auch beim Wenden, ohne unbearbeitete Stellen zu hinterlassen (Abb. 5).

2 Funktionsweise

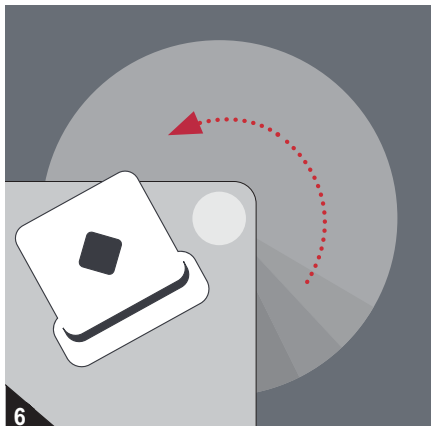

Der EVO merkt sich jedes Hindernis auf seinem Weg. Hier wischt er nach Reinigung der Gesamfläche noch einmal gezielt nach (Abb. 6).

Dank seiner integrierten Logik und der damit verbundenen Lernfähigkeit wischt er mit zunehmender Dauer schneller und energiesparender.

Wenn Sie das Gerät inmitten des Reinigungsvorgangs ausschalten, verliert es allerdings die vom zu reinigenden Raum virtuell angelegte Karte. Mit dem erneuten Einschalten wird auch eine neue virtuelle Karte angelegt.

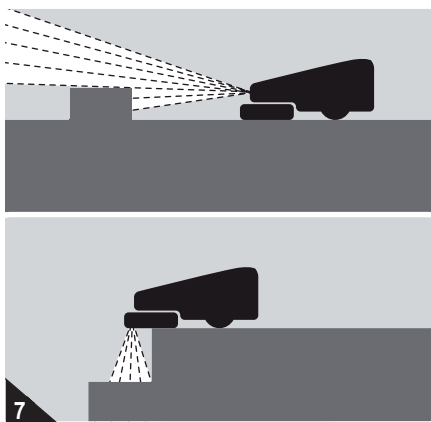

Ihr Wischroboter erkennt selbstständig vor ihm liegende Hindernisse und Höhenunterschiede (Abb. 7). Vor Hindernissen verlangsamt er daraufhin seine Fahrt. Sowohl tieferliegende Flächen, wie z. B. Treppenstufen, als auch höher gelegene Flächen wie z. B. Teppiche, werden erkannt und von der Reinigung ausgespart.

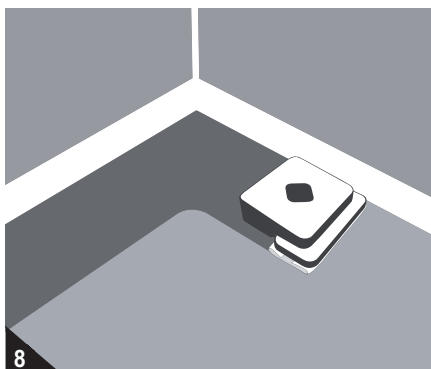

Nach dem Abfahren der Kanten am Ende des Reinigungsvorgangs (Abb. 8) kehrt der Wischroboter von selbst in seine Ausgangsposition zurück.

Sie können den Wischroboter auch einsetzen, ohne dass er mit dem Steuerwürfel kommuniziert. Die gereinigte Fläche ist dann aber kleiner und das Abfahren der Kanten am Ende des Reinigungsvorgangs entfällt.

3 Sicherheitshinweise

3.1 zur Bedienungsanleitung

Wichtige Hinweise sind besonders gekennzeichnet:



WARNUNG:

Warnt vor Gefahren für Ihre Gesundheit und zeigt mögliche Verletzungsrisiken auf.



ACHTUNG:

Weist auf mögliche Gefährdungen für das Gerät oder andere Gegenstände hin.

HINWEIS:

Hebt Tipps und Informationen hervor.

Lesen Sie die Bedienungsanleitung vollständig durch, bevor Sie mit dem Gerät arbeiten.

Bewahren Sie die Anleitung gut auf. Falls Sie das Gerät an Dritte weitergeben, geben Sie auch die Bedienungsanleitung mit.

Die Nichtbeachtung dieser Anleitung kann zu schweren Verletzungen oder Schäden am Gerät führen.

Für Schäden, die aufgrund der Nichtbeachtung dieser Bedienungsanleitung entstehen, übernehmen wir keine Haftung.

3.2 zu bestimmten Personengruppen

■ Diese Geräte können von Kindern ab 8 Jahren und darüber und von Personen mit verringerten physischen, sensorischen oder mentalen Fähigkeiten oder Mangel an Erfahrung und/oder Wissen benutzt werden, wenn sie beaufsichtigt werden oder bezüglich des sicheren Gebrauchs des Gerätes unterwiesen wurden und die daraus resultierenden Gefahren verstanden haben. Kinder dürfen nicht mit dem Gerät spielen. Reinigung und Benutzer-Wartung dürfen nicht durch Kinder ohne Beaufsichtigung durchgeführt werden. Kinder dürfen sich unter anderem weder auf das Gerät stellen oder setzen.

■ Das Gerät selbst ist ebensowenig ein Spielzeug. Es darf allein bestimmungsgemäß eingesetzt werden, >Kapitel 3.6, „zur bestimmungsgemäßen Verwendung“.

■ Aus Sicherheitsgründen raten wir als Hersteller dringend, dass Kinder, gleich welchen Alters, nicht mit dem Gerät umgehen. Kinder, gleich welchen Alters, können die Gefahren, die von diesem Gerät ausgehen, definitiv nicht kennen oder verstehen. Bewahren Sie das Gerät für diesen Personenkreis unzugänglich auf.

■ Verpackungsmaterialien dürfen nicht zum Spielen verwendet werden. Es besteht Erstickungsgefahr.

■ Das Gerät besitzt einen starken Magneten. Träger von Herzschrittmachern müssen vor dem Gebrauch ihren Arzt konsultieren oder sich beim Hersteller des Herzschrittmachers informieren, ob sie die physischen Voraussetzungen für den Einsatz des Gerätes erfüllen.

3.3 zu den mitgelieferten Batterien

Dem Lieferumfang liegen 2 Batterien zur Bestückung des Steuerwürfels bei. Bei falschem Umgang mit Batterien besteht Verletzungs- und Explosionsgefahr.

■ Schließen Sie die Batterien niemals kurz, d. h. berühren Sie niemals beide Pole zur gleichen Zeit, insbesondere nicht mit elektrisch leitenden Gegenständen.

■ Setzen Sie die Batterien niemals hohen Temperaturen aus.

■ Bei unsachgemäßem Umgang kann giftige und ätzende Flüssigkeit aus den Batterien austreten. Vermeiden Sie den Kontakt mit der Flüssigkeit.

■ Tauschen Sie die beiden Batterien immer gleichzeitig und nur gegen Batterien mit gleicher Leistungscharakteristik wie die Originalbatterien.

■ Die mitgelieferten Batterien sind nicht wiederaufladbar.

3 Sicherheitshinweise

3.4 zu den eingebauten Akkus

Der EVO enthält wiederaufladbare Akkus. Bei falschem Umgang mit Akkus besteht Verletzungs- und Explosionsgefahr.

■ Sollte es erforderlich sein, die Akkus auszutauschen, wenden Sie sich an einen Fachhändler oder den Royal Appliance Kundendienst. Ersetzen Sie die Akkus niemals selbst. Ersetzen Sie die Akkus erst recht nicht durch andere Akkus oder Batterien.

■ Verwenden Sie ausschließlich das mitgelieferte Netzteil zum Aufladen der Akkus. Laden Sie die Akkus keinesfalls mit einem anderen Netzteil. Nutzen Sie das mitgelieferte Netzteil wiederum ausschließlich zum Aufladen der Akkus dieses Geräts.

■ Entsorgen Sie die Akkus nach Gebrauchsende ausschließlich wie beschrieben, ► *Kapitel 8.4, „Akkus ausbauen“*.

3.5 zur Stromversorgung

Das Gerät wird mit elektrischem Strom aufgeladen und betrieben, dabei besteht grundsätzlich die Gefahr eines elektrischen Schlags. Achten Sie daher besonders auf Folgendes:

■ Fassen Sie das Netzteil niemals mit nassen Händen an.

■ Tauchen Sie Gerät oder Netzteil niemals in Wasser oder andere Flüssigkeiten und halten Sie es von Regen und Nässe fern.

■ Wenn Sie das Netzteil aus der Steckdose herausziehen wollen, ziehen Sie immer direkt am Netzteil. Ziehen Sie niemals am Netzteilkabel. Missbrauchen Sie das Netzteilkabel nicht zum Tragen des Netzteils.

■ Achten Sie darauf, dass das Netzteilkabel nicht geknickt, eingeklemmt oder überfahren wird oder mit Hitzequellen in Berührung kommen kann.

■ Laden Sie das Gerät nur, wenn die auf dem Netzteil angegebene elektrische Spannung mit der Spannung Ihrer Steckdose übereinstimmt.

■ Kontrollieren Sie das Netzteilkabel vor dem Benutzen des Netzteils auf eventuelle Beschädigungen.

■ Bevor Sie damit beginnen, das Gerät zu reinigen oder zu warten, stellen Sie sicher, dass das Netzteil aus der Steckdose gezogen ist.

3.6 zur bestimmungsgemäßen Verwendung

■ Das Gerät darf nur im Haushalt eingesetzt werden. Es ist für eine gewerbliche Nutzung nicht geeignet.

■ Der Wischroboter darf ausschließlich für das Staubwischen oder Feuchtwischen auf ebenen, normal verschmutzten Hartböden eingesetzt werden.

Jede weitere Verwendung gilt als nicht bestimmungsgemäß und ist untersagt.

Verboten ist insbesondere:

■ Einsatz, Aufbewahrung oder Aufladen des Geräts im Freien.

■ Das Abstellen von Gegenständen auf dem Gerät.

■ Das selbstständige Umbauen oder Reparieren des Geräts oder seines Netzteils.

■ Verboten ist zudem der Einsatz ...

- ... in der Nähe von glühenden, glimmenden, brennenden, spitzen oder scharfkantigen Gegenständen.

- ... auf Teppichen, unebenen, rauen oder zu glatten Böden.

- ... zum Aufnehmen von Flüssigkeiten.

- ... mit übermäßig feuchtem Bodentuch.

- ... ohne angebrachtes Bodentuch.

- ... zum Aufnehmen von Schmutzmenngen, die übliche Staubmengen in Menge oder Partikelgröße überschreiten.

- ... mit angefeuchtetem Feuchtwischtuch auf unversiegelten Holzböden und anderen empfindlichen Bodenbelägen.

4 Vor dem ersten Gebrauch

4.1 Auspacken

ACHTUNG:

Heben Sie die Verpackung für die Lagerung des Geräts oder für einen sicheren Versand des Gerätes auf. Versenden Sie das Gerät stets in der Originalverpackung, damit es keinen Schaden nimmt.

1. Packen Sie das Gerät samt Zubehör aus.
2. Überprüfen Sie den Inhalt auf Unversehrtheit und Vollständigkeit (Abb. 1).

HINWEIS:

Sollten Sie einen Transportschaden bemerken, wenden Sie sich umgehend an Ihren Händler.

4.2 Batterien in Steuerwürfel einsetzen

HINWEIS:

Die korrekte Einlegerichtung der Batterien wird auf dem Aufkleber im Inneren des Steuerwürfels angezeigt (Abb. 9).

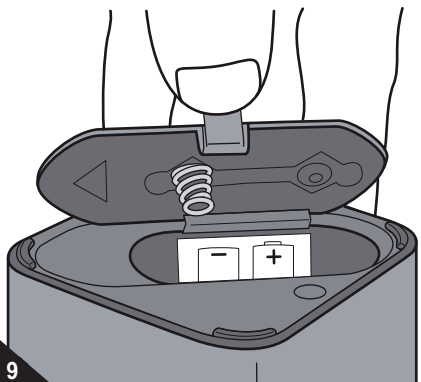

ACHTUNG:

Setzen Sie lediglich die mitgelieferten Batterien oder Batterien gleicher Leistungscharakteristik (Typ C, 1,5 Volt) in den Steuerwürfel ein. Tauschen Sie stets beide Batterien gleichzeitig.

1. Entriegeln Sie den Deckel des Batteriefachs und nehmen Sie ihn ab (Abb. 9).
2. Legen Sie die beiden mitgelieferten Batterien so ein, wie auf dem Aufkleber im Inneren des Steuerwürfels angezeigt (Abb. 9).
3. Setzen Sie den Deckel des Batteriefachs wieder hinten an (Abb. 10) und drücken Sie ihn vorn herunter. Der Deckel rastet hör- und spürbar ein.
4. Prüfen Sie, ob die Batterien korrekt eingelegt wurden, indem Sie den Steuerwürfel an dessen Ein-/Aus-Taste einschalten.
 - Die LED auf der gegenüberliegenden Seite muss nun blinken.
 - Falls die LED am Steuerwürfel nach dem Einschalten nicht blinkt, wiederholen Sie die Schritte 1 bis 4.
5. Falls noch nicht geschehen, ziehen Sie die Schutzfolie von der Sensorfläche des Steuerwürfels.

Der Steuerwürfel ist jetzt einsatzbereit.

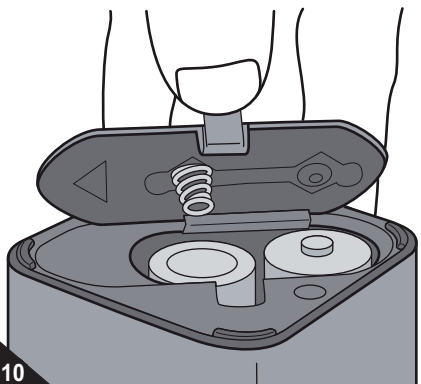

4 Vor dem ersten Gebrauch

4.3 Akkus im Gerät laden

⚠️ WARNUNG:

Verletzungsgefahr durch unsachgemäßes Aufladen! Verwenden Sie ausschließlich die mitgelieferte Ladestation sowie das mitgelieferte Netzteil zum Aufladen der Akkus.

HINWEIS:

Ein eingeschaltetes Gerät kann nicht aufgeladen werden.

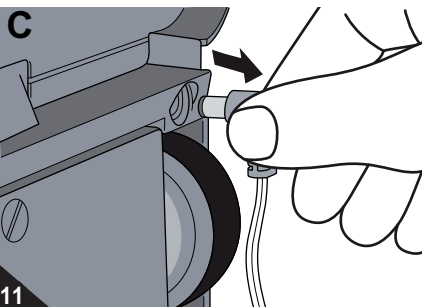
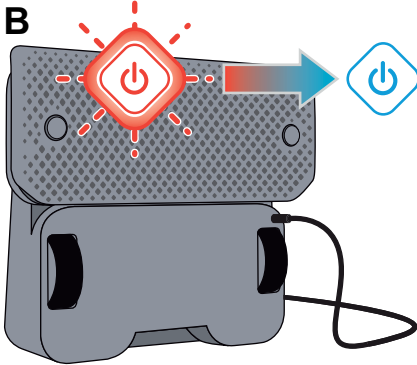
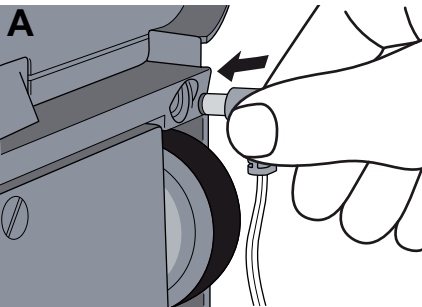

⚠️ ACHTUNG:

Achten Sie auf einen vollständigen ersten Lade- und Entladezyklus. Anderenfalls verkürzt sich die Lebensdauer der Akkus.

Bevor Sie mit dem Gerät arbeiten können, müssen seine Akkus geladen werden. Dazu:

1. Stellen Sie sicher, dass das Gerät ausgeschaltet ist.
2. Stellen Sie das Gerät wie abgebildet auf sein Heck (Abb. 11/B).
3. Stecken Sie den Netzteiladapter in die Ladebuchse an der Unterseite des Geräts (Abb. 11/A).
4. Stecken Sie das Netzteil in eine Steckdose, an der die auf dem Typenschild des Netzteils angegebene Spannung anliegt.
5. Lassen Sie die Akkus nun ca. 16 Stunden aufladen, bis die Ein-/Aus-Taste dauerhaft blau leuchtet. Es ertönt eine kurze Melodie. Die Ein-/Aus-Taste zeigt dabei den Ladefortschritt wie folgt an (Abb. 11/B):
 - blinkt rot: Gerät lädt
 - blinkt blau: Akkus sind zu ca. 80 % aufgeladen.
 - leuchtet dauerhaft blau: Akkus sind vollständig aufgeladen.
6. Wenn die Ein-/Aus-Taste dauerhaft blau leuchtet, ziehen Sie das Netzteilkabel zuerst aus der Steckdose und dann aus dem Gerät (Abb. 11/C).

HINWEIS:

Laden Sie das Gerät nach dem Gebrauch erst wieder, wenn die Ein-/Aus-Taste dauerhaft rot leuchtet. Jeder weitere Ladevorgang dauert dann ca. 14 Stunden.

7. Bringen Sie bei dieser Gelegenheit gleich ein Bodentuch an, ▷ Kapitel 5.1, „Bodentuch anbringen“.

⚠️ ACHTUNG:

Betreiben Sie den Wischroboter nie ohne angebrachtes Bodentuch. Anderenfalls könnten Oberflächen beschädigt werden.

5 Vor jedem Gebrauch

5.1 Bodentuch anbringen

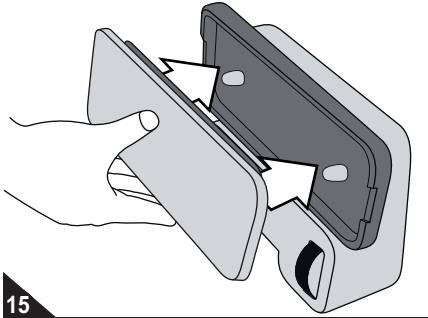
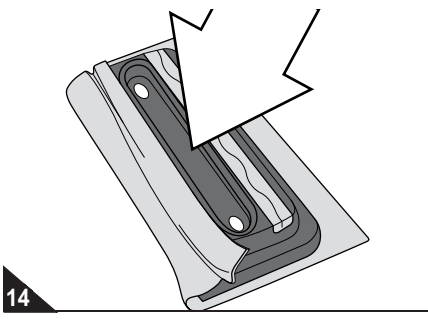
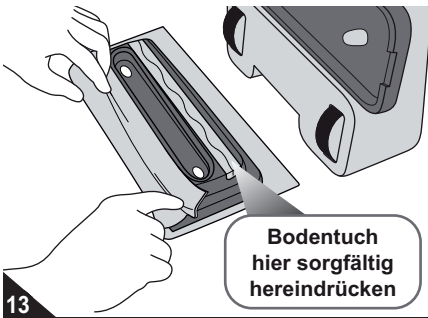
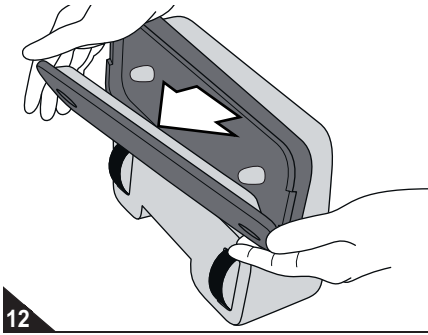

Bevor Sie mit dem Gerät arbeiten können, müssen Sie ein Bodentuch anbringen:

1. Stellen Sie sicher, dass das Gerät ausgeschaltet ist.
2. Stellen Sie das Gerät wie abgebildet auf sein Heck (Abb. 12).
3. Nehmen Sie die Bodenwischsole vom Gerät (Abb. 12).
4. Wählen Sie ein Staubwischtuch oder ein Feuchtwischtuch.

HINWEIS:

Es empfiehlt sich, vor dem Feuchtwischen erst mit dem EVO Staub zu wischen.

HINWEIS:

Wenn Sie ein Feuchtwischtuch verwenden wollen, befeuchten Sie es vor dem Anbringen leicht mit Wasser. Von der Beigabe von Reinigungszusätzen raten wir Ihnen ab.

5. Legen Sie das gewählte Bodentuch auf eine ebene Fläche, sodass es eben aufliegt und keine Falten wirft.
6. Legen Sie die Bodenwischsole so auf das Bodentuch, dass ihre Löcher nach oben zeigen (Abb. 13).
7. Drücken Sie das Bodentuch in die Verzahnung der Bodenwischsole (Abb. 13).

HINWEIS:

Achten Sie darauf, dass das Bodentuch an der Unterseite der Bodenwischsole gleichmäßig und eben anliegt. Anderenfalls kann das Wischergebnis darunter leiden.

HINWEIS:

Achten Sie darauf, dass die Löcher der Bodenwischsole durch das Bodentuch nicht verdeckt werden (Abb. 14).

8. Bringen Sie die frisch bestückte Bodenwischsole wieder am Fuß des Geräts an (Abb. 15). Sie merken, wie der Magnet am Fuß des Geräts die Bodenwischsole anzieht.

Ihr Wischroboter ist jetzt einsatzbereit.

5 Vor jedem Gebrauch

5.2 Steuerwürfel platzieren

⚠ ACHTUNG:

Stellen Sie den Steuerwürfel nicht auf den Boden, da der Steuerwürfel sonst durch das Gerät oder durch Unachtsamkeit von Personen beschädigt werden könnte.

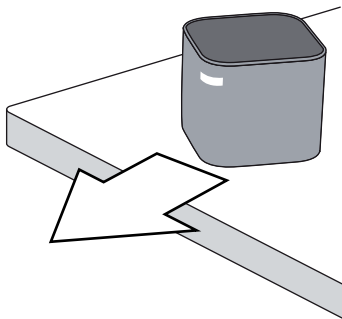
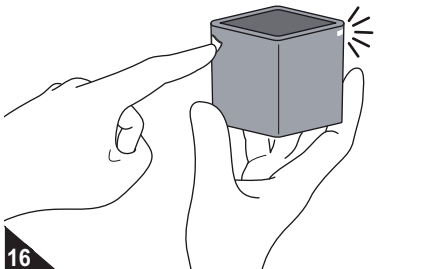

1. Schalten Sie den Steuerwürfel über dessen Ein-/Aus-Taste ein (Abb. 16).
 - Die blaue LED am Steuerwürfel blinkt daraufhin so lange, bis eine Verbindung zum Wischroboter hergestellt werden konnte.
 - Sobald die Verbindung zum Wischroboter steht, leuchtet die LED am Steuerwürfel dauerhaft blau.

HINWEIS:

Falls Sie vergessen sollten, den Steuerwürfel einzuschalten, versucht der eingeschaltete Wischroboter später von allein, ein Signal zum Steuerwürfel herzustellen. Falls es ihm gelingt, leuchtet die blaue LED dann wie oben beschrieben und der Steuerwürfel ist eingeschaltet.

2. Platzieren Sie den Steuerwürfel so, dass
 - er auf einem hohen Möbelstück steht,
 - er sein Signal ungehindert an die Decke projizieren kann,
 - seine blaue LED ins Rauminnere zeigt,
 - seine blaue LED von den nächstgelegenen Wänden weg zeigt (Abb. 17).

HINWEIS:

Wenn Sie mehrere Räume reinigen wollen, können Sie weitere Steuerwürfel zukaufen und je Raum einsetzen.

5.3 Zu wischenden Raum vorbereiten

⚠ WARNUNG:

Achten Sie darauf, dass sich im zu reinigenden Raum keine Kinder und Haustiere befinden und dass diese auch keinen Zugang zu ihm haben.

⚠ ACHTUNG:

Ihr EVO besitzt einen kraftvollen Antrieb. Unterschätzen Sie die Kraft nicht, die von ihm ausgeht. Bringen Sie zerbrechliche Gegenstände und solche, die kippen oder herunterfallen können, wenn das Gerät dagegen fährt, in Sicherheit.

⚠ ACHTUNG:

Befreien Sie den Bodenbelag von scharfkantigen und spitzen Gegenständen, die Oberflächen zerkratzen können, wenn Sie unter die Bodenwischsole Ihres EVO gelangen.

HINWEIS:

Ihr EVO ist kein Staubsauger und kann mit Hilfe des Bodenwischstuchs nur geringe Staubmengen aufnehmen. Reinigen Sie übermäßig verschmutzte Räume mit einem Staubsauger vor.

6 Gebrauch

6.1 Gerät einschalten

⚠ ACHTUNG:

Obschon Ihr Wischroboter Abgründe erkennt, raten wir dringend davon ab, das Gerät auf Möbeln und dergleichen einzusetzen. Es ist für diese Art von Anwendung nicht geeignet.

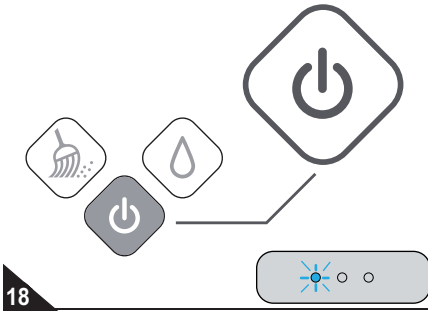

⚠ ACHTUNG:

Betreiben Sie den Wischroboter nie ohne angebrachtes Bodentuch. Anderenfalls könnten Oberflächen beschädigt werden.

1. Setzen Sie den Wischroboter in der Nähe des Steuerwürfels auf den zu reinigenden Bodenbelag.
2. Schalten Sie den Wischroboter an dessen Ein-/Aus-Taste (Abb. 18) an.
 - Die Ein-/Aus-Taste leuchtet dauerhaft blau.
 - Es ertönt eine kurze Melodie.
 - Die linke Statusanzeige-LED blinkt blau, bis Sie einen Wischmodus wählen.
 - Falls Sie im Anschluss keinen Wischmodus wählen, schaltet sich das Gerät nach ca. 5 Minuten selbstständig aus.

6.2 Staubwischen

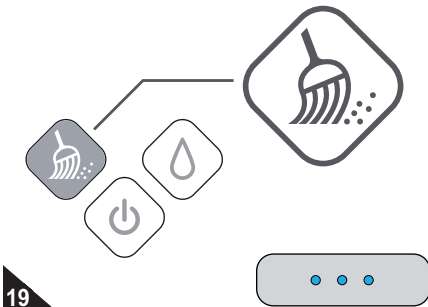

1. Drücken Sie die Taste „Staubwischen“ (Abb. 19), wenn Sie ein Staubwisch Tuch angebracht und das Gerät eingeschaltet haben, > Kapitel 6.1, „Gerät einschalten“.
 - Die Taste „Staubwischen“ leuchtet dauerhaft blau.
 - Es ertönt eine kurze Melodie.
 - Das Gerät läuft nun an. Es beginnt damit, die Fläche zu seiner Rechten in parallelen Bahnen stets vorwärts fahrend zu reinigen (Abb. 20). Falls es auf ein Hindernis trifft, rangiert es entsprechend.
 - Je nach Stärke des Signals vom Steuerwürfel leuchten 1-3 Statusanzeige-LEDs dauerhaft blau.

HINWEIS:

Sie können das Gerät inmitten des Reinigungsvorgangs jederzeit durch Betätigen einer der beleuchteten Tasten anhalten, allerdings verliert das Gerät dann die vom zu reinigenden Raum virtuell angelegte Karte und beginnt beim Wiedereinschalten von vorn.



6 Gebrauch

6.3 Feuchtwischen

⚠ ACHTUNG:

Informieren Sie sich, ob Ihr Bodenbelag für eine Feuchtreinigung geeignet ist. Unversiegelte Holzböden und andere nicht feuchtigkeitsbeständige Bodenbeläge sind generell nicht für eine Feuchtreinigung geeignet.

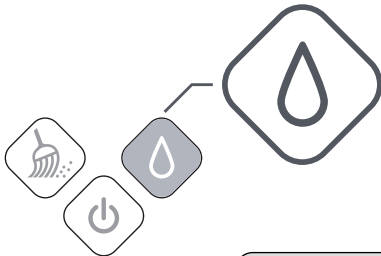

21

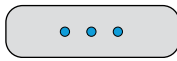

22

HINWEIS:

Es empfiehlt sich, vor dem Feuchtwischen erst mit dem EVO Staub zu wischen, [▷ Kapitel 6.2, „Staubwischen“](#).

1. Drücken Sie die Taste „Feuchtwischen“ (Abb. 21), wenn Sie ein Feuchtwischtuch angebracht und das Gerät eingeschaltet haben, [▷ Kapitel 6.1, „Gerät einschalten“](#).
 - Die Taste „Feuchtwischen“ leuchtet dauerhaft blau.
 - Es ertönt eine kurze Melodie.
 - Das Gerät läuft nun an. Es beginnt damit, die Fläche zu seiner Rechten durch Vor- und Zurückfahren in bogenförmigen Bahnen zu reinigen (Abb. 22). Falls es auf ein Hindernis trifft, rangiert es entsprechend.
 - Je nach Stärke des Signals vom Steuerwürfel leuchten 1-3 Statusanzeigen-LEDs dauerhaft blau.

HINWEIS:

Sie können das Gerät inmitten des Reinigungsvorgangs jederzeit durch Betätigen einer der beleuchteten Tasten anhalten, allerdings verliert das Gerät dann die vom zu reinigenden Raum virtuell angelegte Karte und beginnt beim Wiedereinschalten von vorn.

6.4 Während des Betriebs

⚠ WARNUNG:

Verletzungsgefahr! Sie können das Gerät zwar unbeaufsichtigt laufen lassen, achten Sie jedoch jederzeit darauf, dass Sie nicht auf das Gerät treten und in der Folge stürzen können.

HINWEIS:

Falls die integrierten Akkus aufgeladen werden müssen, ertönt eine kurze Melodie, das Gerät fährt zum Ausgangspunkt zurück, parkt und schaltet sich aus. Gehen Sie dann vor wie unter [▷ Kapitel 4.3, „Akkus im Gerät laden“](#) beschrieben.

HINWEIS:

Falls der EVO nicht arbeitet wie er soll, siehe [▷ Kapitel 8, „Problembehebung“](#).

7 Nach dem Gebrauch

7.1 Ausschalten

HINWEIS:

Falls Ihr Wischroboter einen Raum fertig gewischt hat und zur Ausgangsposition zurückgekehrt ist, geht das Gerät für ca. 5 Minuten in Standby. In diesem Fall leuchtet keine der Statusanzeige-LED, aber die Ein-/Aus-Taste (Abb. 23) leuchtet dauerhaft blau. Das Gerät ist noch nicht ausgeschaltet.

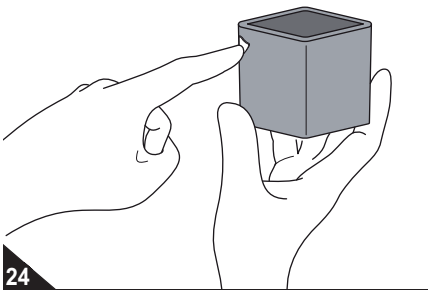
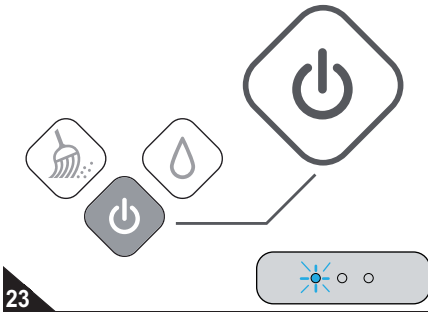

HINWEIS:

Falls am Wischroboter ca. 5 Minuten, nachdem er einen Raum fertig gewischt hat und in Standby gegangen ist, keine Tasten betätigt werden, wechselt das Gerät in den Schlaf-Modus. Die Ein-/Aus-Taste (Abb. 23) erlischt, dafür leuchten die Statusanzeige-LEDs nacheinander periodisch blau. Das Gerät ist noch immer nicht ausgeschaltet.

Zum Ausschalten des Geräts gehen Sie wie folgt vor:

1. Schalten Sie den Wischroboter aus, indem Sie die Ein-/Aus-Taste (Abb. 23) 2 Sekunden lang drücken.
2. Nehmen Sie das schmutzige Bodentuch ab und ersetzen Sie es bei Bedarf durch ein neues, [▷ Kapitel 5.1, „Bodentuch anbringen“](#).
3. Falls vor dem Ausschalten die Ein-/Aus-Taste des Wischroboters rot geblinkt hat, laden Sie die im Gerät integrierten Akkus, [▷ Kapitel 4.3, „Akkus im Gerät laden“](#).
4. Falls sich der Steuerwürfel nicht von selbst ausgeschaltet hat, schalten Sie den Steuerwürfel an dessen Ein-/Aus-Taste aus (Abb. 24).

7.2 Transportieren und Aufbewahren

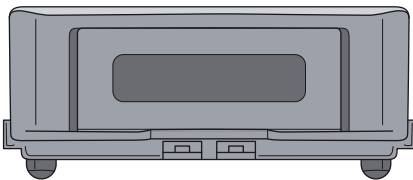

■ Transportieren Sie Ihren EVO an dessen Tragegriff am Heck des Geräts (Abb. 25).

⚠ ACHTUNG:

Stellen Sie das Gerät nie direkt neben Wärmequellen ab (z. B. Heizung, Ofen). Vermeiden Sie direkte Sonneneinstrahlung. Die Hitze kann das Gerät beschädigen.

■ Lagern Sie das Gerät in seiner Originalverpackung stets kühl, trocken und für Kinder unzugänglich.

7 Nach dem Gebrauch

7.3 Gerät reinigen

ACHTUNG:

Verwenden Sie zum Reinigen des Geräts ausschließlich ein trockenes, fusselfreies Tuch. Anderenfalls beschädigen Sie das Gerät.

■ Kontrollieren Sie gelegentlich die Gummiräder des Geräts. Falls Sie Verschmutzungen erkennen, beseitigen Sie diese.

■ Reinigen Sie die Bodentücher wie nachfolgend beschrieben, [▷ Kapitel 7.4](#), „zu den Bodentüchern“.

7.4 zu den Bodentüchern

Staubwischtücher

ACHTUNG:

Verwenden Sie die Staubwischtücher nicht beidseitig. Anderenfalls können Schmutzpartikel von der schmutzigen Seite des Tuches in die Sensoren am Fuß des Gerätes gelangen und deren Funktion stören.

■ Waschen Sie die Staubwischtücher am besten nach jeder Benutzung.

Feuchtwischtücher

ACHTUNG:

Wenn Sie mit Feuchtwischtüchern gearbeitet haben, nehmen Sie diese unmittelbar nach Beendigung des Reinigungsvorgangs vom Gerät und trocknen oder waschen sie direkt. Anderenfalls können sich Schimmel oder Keime bilden oder der Untergrund, das Gerät oder die Bodentücher anderweitig Schaden nehmen.

■ Waschen Sie die Feuchtwischtücher am besten nach jeder Benutzung.

Pflegehinweise

ACHTUNG:

Beachten Sie die nachstehenden Pflegehinweise, damit Ihre Bodentücher nicht unnötig an Aufnahmefähigkeit verlieren. Waschen Sie die Bodentücher zudem nie zusammen mit Textilien, die einen Klettverschluss besitzen, da dieses die Bodentücher beschädigen können.

■ Beachten Sie beim Waschen der Bodentücher Folgendes:



Waschen bei 60° normal.
Oder Handwäsche.



Keine chemische Reinigung.
Nicht bleichen.



Nicht im Trockner trocknen.
Am besten lufttrocknen lassen.



Nicht bügeln.
Nicht mangeln.



Keinen Weichspüler verwenden.

Zusammensetzung:

- 80 % Polyester
- 20 % Polyamid

8 Problembehebung

8.1 falls das Gerät nicht arbeitet wie es soll

Überprüfen Sie anhand nachfolgender Tabelle, ob Sie das Problem selbst beseitigen können. Sollten Sie das Problem mit Hilfe dieser Tabelle nicht beheben können, wenden Sie sich an unsere Service-Hotline (▷ Seite 19) und schildern Sie uns das Problem.

Problem	mögliche Ursache / Lösung
Der Wischroboter lässt sich nicht einschalten.	Die Akkus sind derart leer, dass nicht einmal die Ein-/Aus-Taste rot blinken oder leuchten kann. Laden Sie die Akkus wie beschrieben, ▷ Kapitel 4.3, „Akkus im Gerät laden“.
Der Wischroboter lässt sich zwar einschalten, läuft aber nicht an.	Die Ein-/Aus-Taste blinkt/leuchtet rot und die Akkus sind nicht geladen. Laden Sie die Akkus wie beschrieben, ▷ Kapitel 4.3, „Akkus im Gerät laden“. Der Wischmodus wurde nach dem Einschalten nicht angewählt. Wählen Sie direkt nach dem Einschalten des Wischroboters einen Wischmodus, ▷ Kapitel 6.1, „Gerät einschalten“.
Der Wischroboter ist zwar eingeschaltet, aber keine der Status-Anzeige-LEDs leuchtet. oder: Der Wischroboter reinigt den zu reinigenden Raum nur teilweise.	Der Steuerwürfel ist nicht eingeschaltet. Sie können den EVO auch ohne Steuerwürfel einsetzen. Wenn Sie den Steuerwürfel für effizientes Reinigen jedoch einsetzen möchten, schalten Sie den Steuerwürfel ein, ▷ Kapitel 5.2, „Steuerwürfel platzieren“. Die Batterien im Steuerwürfel sind leer (LED am Steuerwürfel leuchtet rot). Ersetzen Sie die leeren Batterien durch neue, ▷ Kapitel 4.2, „Batterien in Steuerwürfel einsetzen“. Der Steuerwürfel ist zwar eingeschaltet, aber nicht ideal platziert. Sie können den EVO dennoch einsetzen. Für effizientes Reinigen platzieren Sie den Steuerwürfel jedoch so, dass <ul style="list-style-type: none"> ■ er auf einem hohen Möbelstück steht, ■ er sein Signal unbehindert an die Decke projizieren kann, ■ seine blaue LED ins Rauminnere zeigt und ■ seine blaue LED von den nächstgelegenen Wänden weg zeigt.
Der Wischroboter fährt im Modus „Staubwischen“ trotz freier Fläche keine geraden Bahnen.	Sie haben den falschen Modus angewählt. Schalten Sie das Gerät aus, schalten Sie es wieder ein und wählen Sie den Modus „Staubwischen“, ▷ Kapitel 6.2, „Staubwischen“. Das Bodentuch liegt nicht straff genug an der Bodenwischsole an oder wirft Falten. Schalten Sie das Gerät aus und bringen Sie das Bodentuch erneut an, ▷ Kapitel 5.1, „Bodentuch anbringen“. Achten Sie beim Anbringen des Bodentuchs darauf, dass es eben an der Bodenwischsole anliegt und die Löcher der Bodenwischsole nicht verdeckt sind. Möglicherweise wird eines der Räder durch Verschmutzungen daran gehindert, frei zu drehen. Befreien Sie das Rad von Verschmutzungen. Falls erforderlich, setzen Sie dazu sorgfältig eine Schere oder Pinzette ein.

8 Problembehebung

Problem	mögliche Ursache / Lösung
Der Steuerwürfel schaltet sich ab, bevor der Raum vollständig gewischt wurde.	Der Wischroboter ist außer Reichweite. Schalten Sie das Gerät aus, setzen Sie es in die Nähe des Steuerwürfels im zu reinigenden Raum und schalten Sie es erneut ein.
	Das Signal des Steuerwürfels wird gestört. Stellen Sie sicher, dass der Steuerwürfel nicht in der Nähe von Fernsehern, Telefonen oder unter Leuchtstoffröhren betrieben wird.
Die LED am Steuerwürfel leuchtet rot oder der Steuerwürfel lässt sich gar nicht erst einschalten.	Die Batterien im Steuerwürfel sind leer. Ersetzen Sie die leeren Batterien durch neue, ▷ <i>Kapitel 4.2, „Batterien in Steuerwürfel einsetzen“</i> .
Die mittlere LED zeigt eine Störung an, indem sie rot leuchtet.	Das Gerät hat sich festgefahren oder ist nicht in der Lage, zum Ausgangspunkt zurückzukehren. Helfen Sie etwas nach, indem Sie das Gerät ausschalten, auf eine freie Fläche innerhalb des zu reinigenden Raumes setzen und neu starten.
	Der Steuerwürfel wurde im Betrieb bewegt oder das Signal ist aus anderem Grund abgerissen. Schalten Sie das Gerät aus, platzieren Sie den Steuerwürfel erneut und schalten Sie das Gerät wieder ein.
Alle Leuchten (beleuchtete Tasten wie LEDs) leuchten gleichzeitig.	Sie haben versucht, das Gerät mithilfe eines anderen Netzteils zu laden. Verwenden Sie zum Laden des Wischroboters ausschließlich das mitgelieferte Netzteil.
Der Wischroboter lässt sich nicht laden.	Gerät ist eingeschaltet. Schalten Sie das Gerät aus (▷ <i>Kapitel 7.1, „Ausschalten“</i>).
	Netzteil ist nicht korrekt eingesteckt. Prüfen Sie, ob Stecker bzw. Netzteiladapter korrekt in ihren Buchsen sitzen (▷ <i>Kapitel 4.3, „Akkus im Gerät laden“</i>).
Die Betriebsdauer je Akkuladung verkürzt sich zunehmend.	Möglicherweise werden die Räder durch Verschmutzungen daran gehindert, frei zu drehen. Dies erhöht die benötigte elektrische Leistung. Befreien Sie die Räder von Verschmutzungen. Falls erforderlich, setzen Sie dazu sorgfältig eine Schere oder Pinzette ein.

HINWEIS:

Sollten Sie das Problem mit Hilfe dieser Tabelle nicht beheben können, wenden Sie sich an unsere Service-Hotline (▷ *Seite 22, „Im Garantiefall“*) und schildern Sie uns das Problem. Unser Servicepersonal ist speziell für diesen Fall geschult und kann die Problemursache unter Ihrer Mithilfe gezielt eingekreisen und mit Ihnen zusammen beheben. So vermeiden Sie die Unannehmlichkeiten eines eventuellen Versands und Ihr Wischroboter steht Ihnen rasch wieder zur Verfügung.

8 Problembehebung

8.2 falls das Gerät defekt ist

! WARNUNG:
Verletzungsgefahr! Verwenden oder laden Sie niemals ein defektes Gerät! Wenn das Netzteilkabel dieses Gerätes beschädigt wird, muss es durch den Hersteller oder seinen Kundendienst oder eine ähnlich qualifizierte Person ersetzt werden, um Gefährdungen zu vermeiden.

Falls das Gerät heruntergefallen ist oder anderweitig beschädigt wurde und offensichtliche Anzeichen von Beschädigung aufweist, geben Sie das defekte Gerät zur Reparatur an einen Fachhändler oder den Royal Appliance Kundendienst.

Versenden Sie das defekte Gerät ohne Bodentuch dazu an die Adresse auf [▷ Seite 146](#), „International Service“.

8.3 Zubehör- und Ersatzteile nachbestellen

Artikelnr.	Beschreibung
0678001 	3-teiliges Bodentuchset (2 zum Staubwischen, 1 zum Feuchtwischen)
0678002 	1 Netzteil
0678003 	1 Steuerwürfel (ohne Batterien)

HINWEIS:
Sie können neben den mitgelieferten Bodentüchern auch Bodentücher anderer Hersteller einsetzen. Voraussetzung dafür ist, dass diese ungefähr dieselben Abmessungen und dieselbe Stärke wie die mitgelieferten Bodentücher haben und zudem beim Wischen ähnlich gut über den Boden gleiten. Nur so ist gewährleistet, dass das Bodentuch nach dem Anbringen eben an der Bodenwischsole anliegt und die Fahrt Ihres EVO nicht beeinträchtigt. Wenn Sie Bodentücher anderer Hersteller einsetzen, beachten Sie auch deren Anwendungshinweise.

Zubehörteile sowie Ersatzteile können nachbestellt werden. Diese erhalten Sie:

- per Telefon unter: **01805 15 85 08***
(*0,14 €/Minute aus dem deutschen Festnetz (deutscher Mobilfunkhöchstpreis 0,42 €/Minute))
- per E-Mail: **Ersatzteilshop@dirdevil.de**
- im Onlineshop: **www.dirdevil.de**
- oder bei den Firmen:

Service-Versand Ina Riedmüller
Frankenstraße 34
89233 Neu-Ulm
Deutschland
Tel.: +49 (0) 180 - 501 50 50*
Fax: + 49 (0) 7307 - 41 56
Riedmueller.service@t-online.de

Staubsauger-Center Feuerbach KG
Corneliusstraße 75
40215 Düsseldorf
Deutschland
Tel.: +49 (0) 180 - 501 50 50*
Fax: + 49 (0) 211 - 37 04 97
dirdevil-service@t-online.de
www.dirdevil-service.de

*0,14 €/Minute aus dem deutschen Festnetz (deutscher Mobilfunkhöchstpreis 0,42 €/Minute)

8 Problembehebung

8.4 Akkus ausbauen

WARNUNG:

Verletzungsgefahr durch unsachgemäßen Umgang mit den Akkus!

- Bevor Sie damit beginnen, die Akkus auszubauen, stellen Sie sicher, dass das Netzteil aus der Steckdose gezogen ist.
- Schließen Sie die Akkus niemals kurz, d. h. berühren Sie niemals beide Pole zur gleichen Zeit, insbesondere nicht mit elektrisch leitenden Gegenständen.
- Nehmen Sie die Akkus nie auseinander.
- Setzen Sie die Akkus niemals hohen Temperaturen aus.
- Bei unsachgemäßem Umgang kann Flüssigkeit aus den Akkus austreten. Vermeiden Sie unbedingt den Kontakt mit der Flüssigkeit.

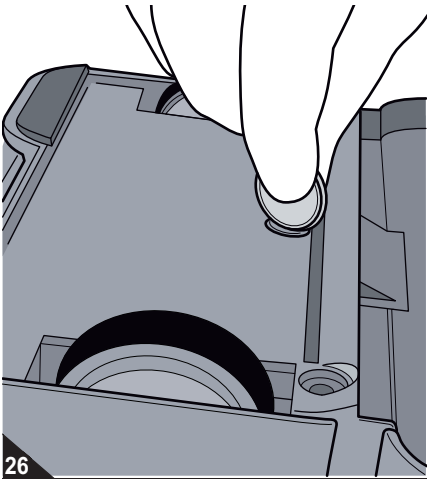

WARNUNG:

Verletzungsgefahr durch unsachgemäßes Austauschen der Akkus!

- Sollte es erforderlich sein, die Akkus auszutauschen, wenden Sie sich an einen Fachhändler oder den Royal Appliance Kundendienst.
- Ersetzen Sie die Akkus niemals selbst.
- Ersetzen Sie die Akkus erst recht nicht durch andere Akkus oder Batterien.

ACHTUNG:

Gefahr von Umweltschäden! Das Gerät enthält Akkus, die nicht in den Hausmüll gelangen dürfen. Geben Sie das Gerät und die ausgebauten Akkus separat zur Entsorgung an die entsprechenden Sammelstellen, an Ihren Händler oder an Royal Appliance.

1. Betreiben Sie das Gerät so lange, bis die Akkus vollkommen leergelaufen sind und der Motor des Geräts stoppt.
2. Lösen Sie die Schraube an der Unterseite des Geräts mit einem Schraubendreher oder einer kleinen Münze (Abb. 26).
3. Nehmen Sie die Abdeckung ab.
4. Lösen Sie die Steckverbindung, mit der die Akkus am Gerät angeschlossen sind, und entnehmen Sie die Akkus.
5. Setzen Sie die Abdeckung auf und drehen Sie die Schraube wieder fest.
6. Geben Sie das Gerät und die ausgebauten Akkus nun separat zur Entsorgung an die entsprechenden Sammelstellen, an Ihren Händler oder an Royal Appliance.

8.5 Gerät, Akkus und Batterien entsorgen



Das Gerät, seine Akkus sowie die Batterien des Steuerwürfels dürfen nicht über den Hausmüll entsorgt werden!

Geben Sie das Gerät, die ausgebauten Akkus sowie die Batterien separat zur Entsorgung an die entsprechenden Sammelstellen, an Ihren Händler oder an Royal Appliance.

9 Garantie

9.1 Garantiebedingungen

Wir übernehmen für das von uns vertriebene Gerät eine Garantie von 24 Monaten ab Kaufdatum. Innerhalb dieser Garantiezeit beseitigen wir nach unserer Wahl durch Reparatur oder Austausch des Gerätes oder des Zubehörs (Schäden an Zubehörteilen führen nicht automatisch zum Umtausch des kompletten Gerätes) unentgeltlich alle Mängel, die auf Material- oder Herstellungsfehlern beruhen. Von der Garantie sind Schäden ausgenommen, die auf unsachgemäßen Gebrauch (Betrieb mit falscher Stromart/-spannung, Anschluss an ungeeignete Stromquellen, Bruch usw.) zurückzuführen sind, normaler Verschleiß und Mängel, die den Wert oder die Gebrauchstauglichkeit des Gerätes nur unerheblich beeinflussen.

Bei Eingriffen durch eine nicht von uns autorisierte Stelle oder bei Verwendung anderer als original Royal Appliance Ersatzteile erlischt die Garantie. Verschleißteile fallen nicht unter die Garantie und sind deshalb kostenpflichtig! Die Garantie tritt nur in Kraft, wenn das Kaufdatum durch Stempel und Unterschrift des Händlers auf der Garantiekarte bestätigt ist oder eine Rechnungskopie dem eingeschickten Gerät beiliegt. Garantieleistungen bewirken weder eine Verlängerung der Garantiezeit, noch beginnt dadurch ein Anspruch auf eine neue Garantie!

9.2 Im Garantiefall

Versenden Sie das Gerät im Garantiefall ohne Bodentuch und mit einer kurzen Fehlerbeschreibung in Blockschrift. Versehen Sie das Anschreiben mit dem Vermerk „Zur Garantie“. Senden Sie es zusammen mit der Garantiekarte oder einer Rechnungskopie an folgende Adresse:



Royal Appliance International GmbH

Abt. Kundenservice

Jagenbergstraße 19

41468 Neuss

Deutschland

Tel.: +49 (0) 180 - 501 50 50*

Fax: +49 (0) 2131 - 60 90 60 95

www.dirtdevil.de

info@dirtdevil.de

*0,14 €/Minute aus dem deutschen Festnetz
(deutscher Mobilfunkhöchstpreis 0,42 €/Minute)

Dirt Devil.
macht schlauer sauber

SERVICE-HOTLINE

0180 - 500 42 12*

In Deutschland stehen wir Ihnen für Fragen, Anregungen oder bei Problemen gerne zur Verfügung.

Mo.-Fr. 8-20 Uhr

*0,14€/Min. aus dem deutschen Festnetz
deutscher Mobilfunkhöchstpreis 0,42€/Min.

Thank you!

We are pleased that you have chosen the EVO sweeping robot! Thanks for your purchase and your confidence in us.

This operating manual should help you get to know your new sweeping robot so you can use it safely and efficiently.

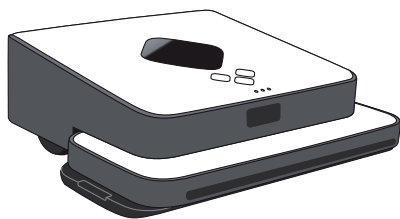

Technical data	23
1 Overview	24
2 Mode of function	26
3 Safety instructions	28
4 Before first use	30
5 Before every use	32
6 Use	34
7 After use	36
8 Troubleshooting	38
9 Warranty	42

Technical data

Type of appliance : Sweeping robot

Model : EVO

Model number : M678 (-0/-1/.../-8/-9)

Mains adapter input : 100...240 V~,
50/60 Hz

Mains adapter out- : 12 V DC,
put 250 mA

Batteries in the appli- : Ni-MH, 7.2 V DC, 1500
ance mAh, can be recycled

Batteries in scope of : 2x type C, 1.5 V
delivery (non-rechargeable)

Magnetic field : 1 millitesla
intensity at a distance of 40 mm

Designation :   

Initial charging time : approx. 16 h

charging time from the : approx. 14 h
2nd charging cycle

Surface area that can : dry: approx. 92.9 m²
be cleaned with con- wet: approx. 23.2 m²
trol cube

Surface area that can : dry: approx. 32.5 m²
be cleaned without wet: approx. 13.9 m²
control cube

Operating time for : approx. 3 hours
wiping up dust

Operating time for : approx. 2 hours
washing

Weight (without : approx. 1.8 kg
accessories)

Technical and design specifications may be changed
in the course of continuous product improvement.
© Royal Appliance International GmbH

1 Overview

1.1 Scope of delivery

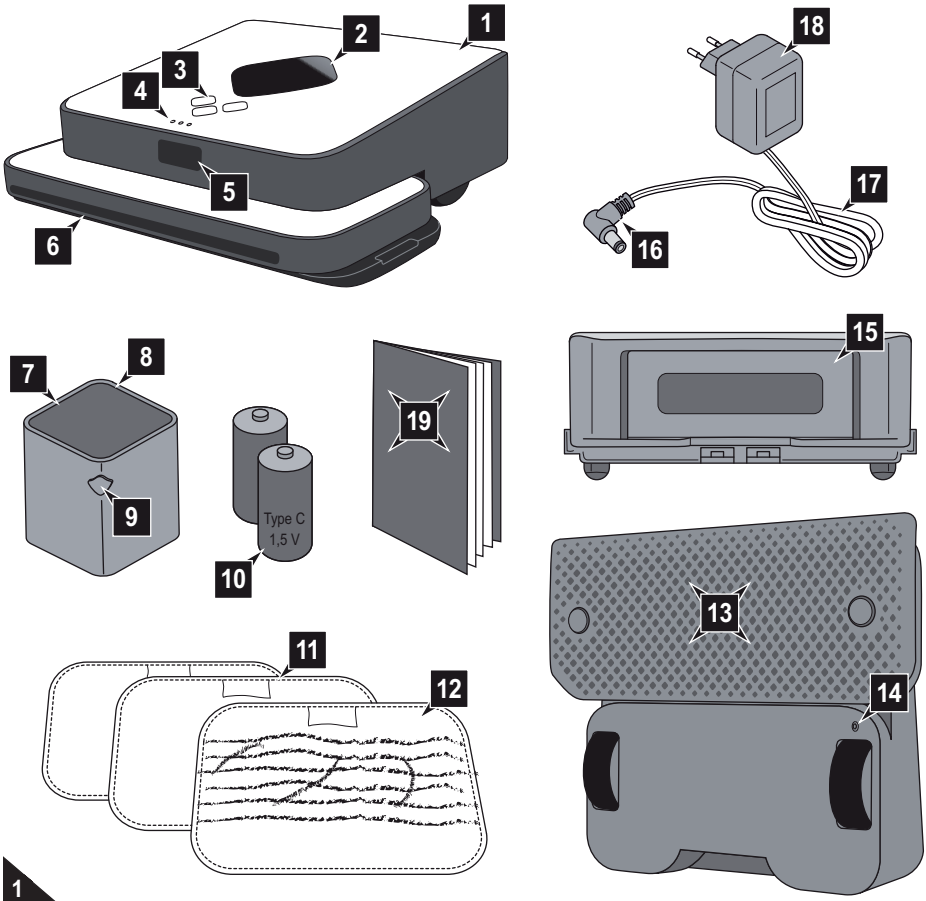



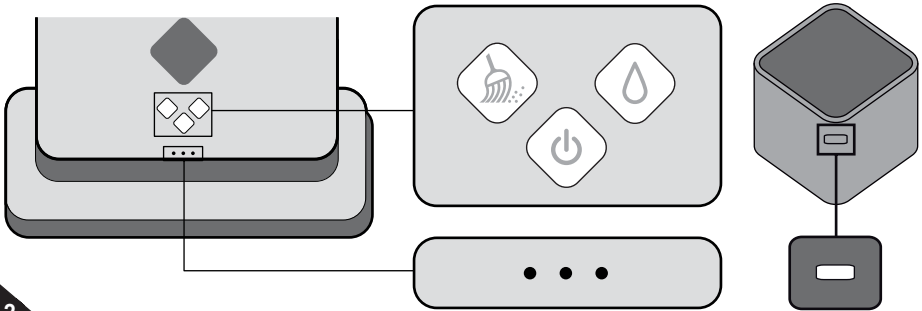

- 1 EVO sweeping robot
- 2 Sensor for control cube signal
- 3 Sweeping robot buttons, ▷ *Chapter 1.2, "Lights and illuminated buttons"*
- 4 LEDs of the sweeping robot, ▷ *Chapter 1.2, "Lights and illuminated buttons"*
- 5 Sensor for recognising obstacles
- 6 Base to accommodate the floor cleaning panel
- 7 Control cube
- 8 LED on control cube (hidden, ▷ *Chapter 1.2, "Lights and illuminated buttons"*)
- 9 On/off button on control cube
- 10 Batteries for control cube (set of 2, type C, 1.5 V)
- 11 Electrostatic dust cloth (set of 2)
- 12 Textured washing cloth (1 unit)
- 13 Floor cleaning panel (removable)
- 14 Charger socket on sweeping robot
- 15 Carrying handle
- 16 Mains adapter
- 17 Power cord
- 18 Power plug
- 19 Operating manual

1 Overview

1.2 Lights and illuminated buttons



2

	On/off button on sweeping robot	continuous blue light	the sweeping robot is on
		flashes red	the battery is running low
		continuous red light	the batteries have to be charged
	'Dusting' button	continuous blue light	the 'dusting' mode was selected after the sweeping robot was switched on
	'Washing' button	continuous blue light	the 'washing' mode was selected after the sweeping robot was switched on
	Status LEDs	no LED on	the sweeping robot is off or has no connection to the control cube
		an LED is flashing blue	after switching on, it established a connection to the control cube
		continuous blue light is coming from one to three LEDs	after selecting the desired mode, one, two or three LEDs emit light, depending on the strength of the signal received from the control cube (the signal is strongest if three LEDs are on)
		all three LEDs flash one after another	the sweeping robot is computing information
		all three LEDs flash one after another periodically	the sweeping robot is in sleep mode
		a continuous red light is coming from the middle LED	the appliance has a fault, ▷ Page 38, "Troubleshooting"
	LED on the control cube	is flashing blue	the control cube is switched on and is broadcasting a signal
		continuous blue light	the control cube is switched on and is receiving a signal from the sweeping robot
		continuous red light	the batteries have to be changed

GB

2 Mode of function

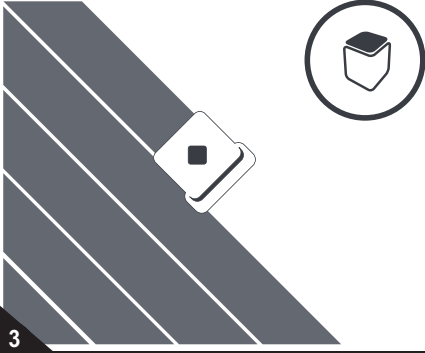

You have purchased the EVO sweeping robot – an ultra-slim, fully automatic floor cleaner that uses state-of-the-art robotic technology. Your EVO removes dust from or washes all types of flat hard floors, depending on the mode and cloth selected.

Its indoor GPS allows it to orientate itself using infrared light projection. This allows it to clean flush to edges and to overlap, so almost no spot or corner is missed (Fig. 3).

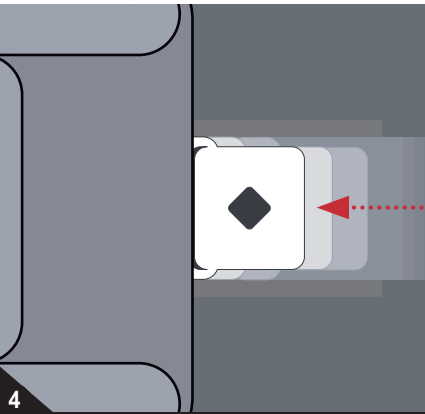

Its slim-line design also allows it to clean under furniture, such as coffee tables, cupboards and sofas (Fig. 4).

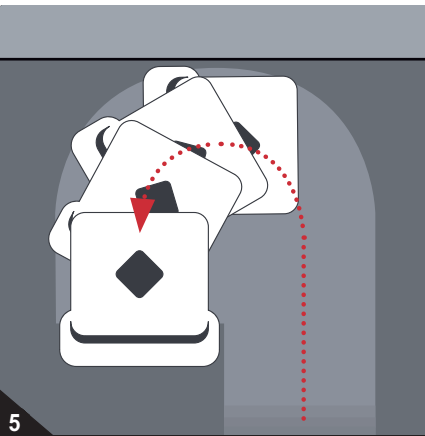

The EVO's precise positional awareness allows it to clean while turning, without missing spots (Fig. 5).

2 Mode of function

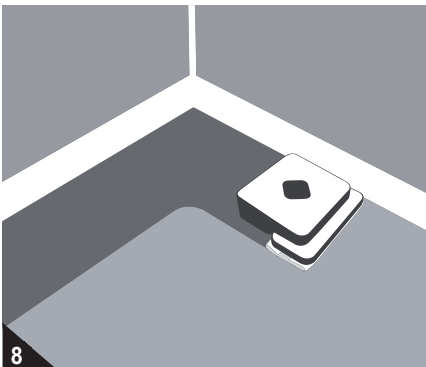
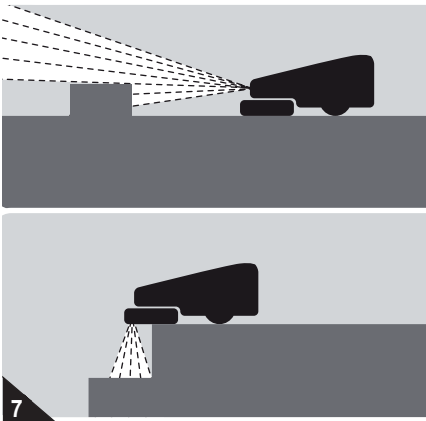
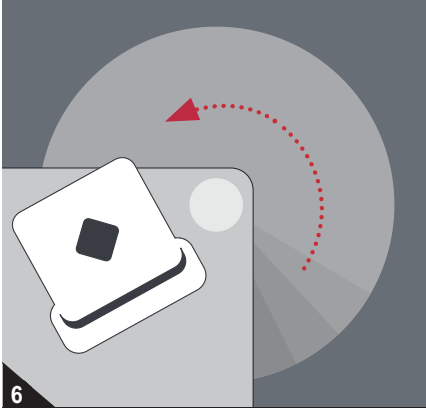

The EVO registers every obstacle in its path. So after cleaning the whole area, it returns to target certain parts (Fig. 6).

Thanks to its internal logic and the associated ability to learn, it cleans faster and more energy efficiently over time.

If, however, you turn it off whilst it is cleaning, it loses the virtual map it has constructed of the area to be cleaned. When turned back on, a new virtual map is created.

Your sweeping robot automatically recognises obstacles and height differences in front of it (Fig. 7). It consequently slows its speed before obstacles. So it recognises and avoids drops in elevation such as stairs, as well as objects above it e.g. carpets.

After going down the edges at the end of the cleaning process (Fig. 8), the sweeping robot automatically returns to its starting position.

You can also use the sweeping robot without it communicating with the control cube. The area you can then clean, however, is smaller, and it does not go down the edges at the end of the cleaning process.



3 Safety instructions

3.1 About the operating manual

Important instructions are specially marked:



WARNING:

Warning concerning health hazards describing possible risks of injury.



ATTENTION:

Warning concerning possible dangers to the appliance or other objects.

NOTE:

Highlights tips and information.

Read this operating manual completely before using the appliance.

Keep the operating manual in a safe place. If you pass the appliance on to someone else, give them the operating manual as well.

Non-compliance with these instructions can lead to serious injuries or damage to the appliance.

We assume no liability for damage that occurs as a result of non-compliance with this operating manual.

3.2 About certain groups of persons

■ This appliance can be used by children aged from 8 years and above and persons with reduced physical, sensory or mental capabilities or lack of experience and knowledge if they have been given supervision or instruction concerning use of the appliance in a safe way and understand the hazards involved. Children shall not play with the appliance. Cleaning and user maintenance shall not be made by children without supervision. Children must not be allowed to stand or sit on the appliance.

■ Nor is the appliance a toy. It must only be used as intended, ▷Chapter 3.6, "About appropriate use".

■ For reasons of safety we strongly recommend that even children aged from 8 years and above do not operate the device as they definitely cannot understand all specific dangers arising from it. Keep the appliance out of reach of people of these groups.

■ Packing material must not be used to play with. There is danger of suffocation.

■ The appliance has a strong magnet. Persons with pacemakers must consult their doctor before use, or obtain information from the manufacturer concerning whether they are physically fit enough to use the appliance.

3.3 About the batteries supplied

Two batteries for the control cube are included in the scope of supply. Wrong handling of the batteries can cause injury and explosion.

■ Never short-circuit the batteries, i.e. never touch both poles simultaneously, especially with conductive objects.

■ Never expose the batteries to high temperatures.

■ Improper handling can lead to liquid leaking from the batteries. Avoid any contact with the fluid.

■ Always change both batteries at the same time and only use batteries with the same performance characteristics as the original batteries.

■ The batteries supplied are not rechargeable.

3 Safety instructions

3.4 About the integrated rechargeable batteries

The EVO contains rechargeable batteries. Wrong handling of the batteries can cause injury and explosion.

■ If it becomes necessary to replace the batteries, contact a specialist dealer or Royal Appliance Customer Services. Never replace the batteries yourself, and by no means replace the batteries with batteries of a different type.

■ Only use the mains adapter supplied with the appliance to charge the batteries. Never charge the batteries with another mains adapter. Use the mains adapter supplied solely to charge the batteries of this appliance.

■ Only dispose of the batteries as described after their operational life, ▷ *Chapter 8.4, "Removing the integrated batteries"*.

3.5 About the power supply

The appliance is charged and operated with electricity so there is always the risk of an electric shock. So please observe the following in particular:

■ Never touch the mains adapter with wet hands.

■ Never immerse the appliance or the mains adapter in water or other fluids and keep them away from rain and moisture.

■ If you want to pull the mains adapter out of the socket, always pull directly on the plug. Never pull the mains adapter's power cord. Do not carry the mains adapter by its power cord.

■ Take care that the mains adapter's power cord is not bent, pinched, rolled over or comes into contact with heat sources.

■ Only charge the appliance if the voltage indicated on the mains adapter matches the voltage of your socket.

■ Always check the mains adapter's power cord for possible damage before using it.

■ The power plug must be removed from the socket-outlet before cleaning or performing maintenance on the appliance.

3.6 About appropriate use

■ This appliance may only be used in households. It is not suitable for industrial or commercial use.

■ The sweeping robot must only be used to wipe up dust or wash clean normally soiled hard floors.

Any other use is considered inappropriate and is prohibited.

It is especially forbidden:

■ To use, store or charge the appliance outdoors.

■ To put objects onto the appliance.

■ To modify or repair the appliance or the mains adapter yourself.

Also forbidden is use:

- ... close to hot, smouldering, burning, pointed or sharp objects;
- ... on carpets, or uneven, rough or too smooth surfaces;
- ... to clean up liquids;
- ... when the floor cloth is too wet;
- ... when the floor cloth has not been attached;
- ... to clean up quantities of dirt exceeding the usual accrual of dust and particles; and
- ... with the wet washing cloth on unsealed wooden floors and other sensitive floors.

4 Before first use

4.1 Unpacking

⚠ ATTENTION:

Keep the packaging for storing the appliance, or for it to be transported safely. Always transport or ship the appliance in its original packaging to avoid damage.

1. Unpack the appliance and all its accessories.
2. Check the contents for completeness and possible damage (Fig. 1).

NOTE:

Immediately contact your dealer if you have found damage resulting from transport.

4.2 Inserting batteries into control cube

NOTE:

A sticker inside the control tube indicates the direction in which to insert the batteries (Fig. 9).

⚠ ATTENTION:

Only insert into the control cube the batteries supplied or batteries with the same performance characteristics (type C, 1.5 volts). Always change both batteries at the same time.

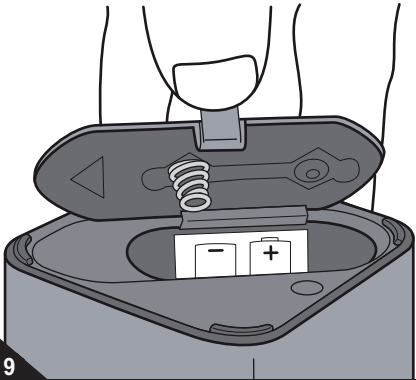

1. Unlatch and remove the lid of the battery compartment (Fig. 9).
2. Insert the batteries supplied as shown on the sticker inside the control cube (Fig. 9).
3. Put the lid of the battery compartment back on (Fig. 10) at the back and push down at the front. You will feel and hear the lid snap into place.
4. Check that the batteries have been inserted properly by turning on the control cube using its on/off button.
 - The LED on the opposite side should now be flashing.
 - If the LED on the control cube does not flash after switching on, repeat steps 1–4.
5. If you haven't done so already, remove the protective film from the surface of the sensor.

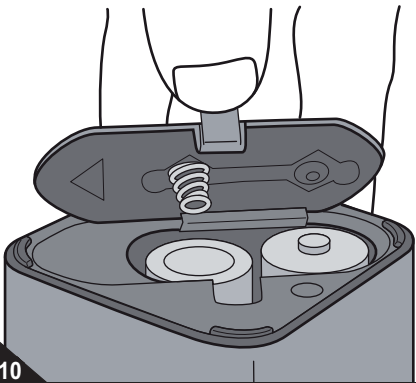

The control cube is now ready to use.

4 Before first use

4.3 Charging the batteries in the appliance

WARNING:

Danger of injury due to incorrect charging!
Only use the charging station and mains adapter supplied to charge the batteries.

NOTE:

The appliance cannot be charged when switched on.

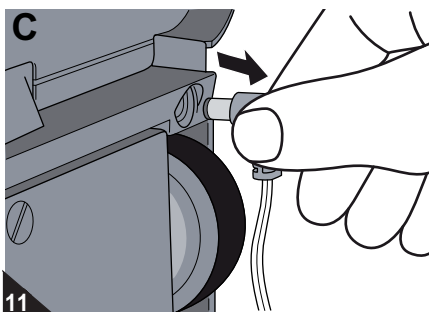
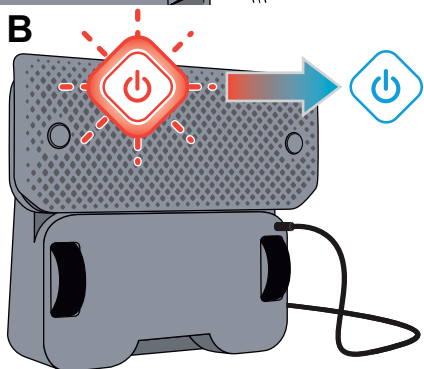
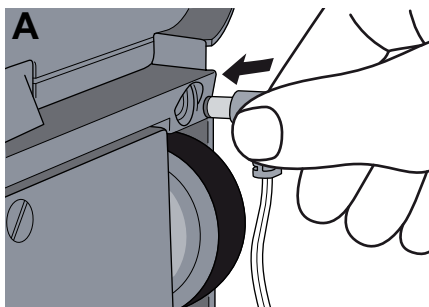

11

ATTENTION:

Make sure you charge the batteries fully and then discharge them fully before using for the first time. Otherwise the batteries' service life would be reduced.

The rechargeable batteries must be charged before working with the appliance. To do this:

1. Make sure that that appliance is switched off.
2. Put the appliance on its back as shown (Fig. 11/B).
3. Insert the mains adapter into the charger socket on the bottom of the appliance (Fig. 11/A).
4. Connect the mains adapter to a socket that carries the same voltage as that indicated on the mains adapter's type plate.
5. Now let the batteries charge for about sixteen hours until the on/off button emits a continuous blue light. A short melody sounds. The on/off button shows the charging progress as follows (Fig. 11/B):
 - flashes red: appliance is charging
 - flashes blue: batteries are approx. 80% charged.
 - continuous blue light: batteries are fully charged.
6. If a continuous blue light is coming from the on/off button, pull the power cord out from the socket and then from the appliance (Fig. 11/C).

NOTE:

Do not recharge the appliance again until a continuous red light is emitted from the on/off button. Subsequent charging cycles will take approx. 14 hours.

7. Take this opportunity to attach a floor cloth, ▷ *Chapter 5.1, "Attach floor cloth".*

ATTENTION:

Never operate the sweeping robot without a floor cloth attached. Otherwise, surfaces might be damaged.

5 Before every use

5.1 Attach floor cloth

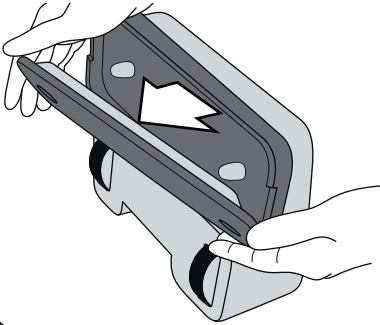

12

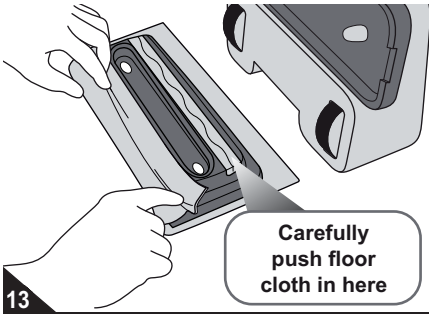

13

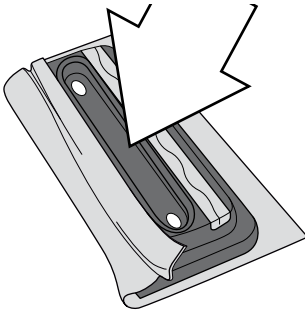

14

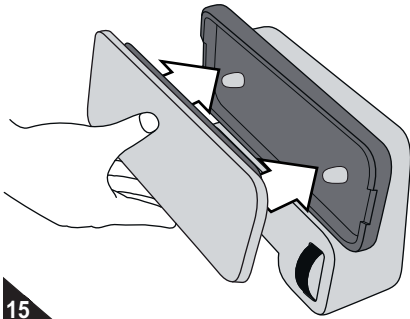

15

Before you can work with the appliance, you must attach a floor cloth:

1. Make sure that that appliance is switched off.
2. Put the appliance on its back as shown (Fig. 12).
3. Remove the floor cleaning panel from the appliance (Fig. 12).
4. Select a dust cloth or a washing cloth.

NOTE:

We recommend wiping up the dust with the EVO before washing.

NOTE:

If you decide to use a washing cloth, dampen it slightly with water before attaching it. We advise against adding cleaning agents.

5. Put the floor cloth selected onto a flat surface so that it is flat and has no creases.
6. Put the floor cleaning panel onto the floor cloth so that its holes point upwards (Fig. 13).
7. Push the floor cloth into the teeth of the floor cleaning panel (Fig. 13).

NOTE:

Make sure that the floor cloth is uniform and flat on the bottom of the floor cleaning panel. Otherwise the appliance might not clean as well as it could.

NOTE:

Ensure that the holes of the floor cleaning panel are not covered by the floor cloth (Fig. 14).

8. Attach the freshly equipped floor cleaning panel to the base of the appliance (Fig. 15). You will notice the magnet on the base of the appliance attract the floor cleaning panel.

Your sweeping robot is now ready for use.

5 Before every use

5.2 Positioning the control cube

ATTENTION:

Do not put the control cube on the floor as it might be damaged by the appliance or inattentive persons.

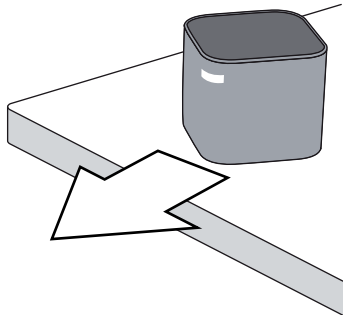
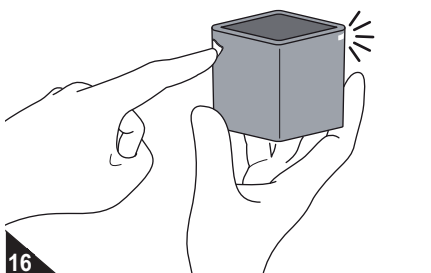

1. Turn on the control cube using the on/off switch (Fig. 16).
 - The blue LED on the control cube will flash until a connection is established with the sweeping robot.
 - As soon as a connection has been established, a continuous blue light will be emitted from the LED.

NOTE:

If you forget to turn on the control cube, the switched-on sweeping robot will automatically attempt to establish a connection to the control cube later. If it succeeds then a blue light will be emitted from the LED as described above, and the control cube is on.

2. Position the control cube so that:
 - it is on a high piece of furniture;
 - it can send a signal towards the ceiling without hindrance;
 - its blue LED is pointing into the room; and
 - its blue LED points away from the nearest walls (Fig. 17).

NOTE:

If you want to clean several rooms, you can purchase additional control cubes to use in each room.

5.3 Preparing the room to be cleaned

WARNING:

Ensure that no children or pets are in or have access to the room you are going to clean.

ATTENTION:

Your EVO has a powerful drive. Do not underestimate its power. Put into a safe place objects that are fragile or could topple or fall over if the appliance drives into them.

ATTENTION:

Remove pointed and sharp objects from the floor that could scratch surfaces if they got under the floor cleaning panel of your EVO.

NOTE:

Your EVO is not a vacuum cleaner and its floor cloth can only remove a small amount of dust. Clean particularly dirty rooms with a vacuum cleaner beforehand.

6 Use

6.1 Switching on the appliance

⚠ ATTENTION:

Although your sweeping robot recognises drops in elevation, we strongly advise against using it on furniture and similar objects. It is not suitable for this type of use.

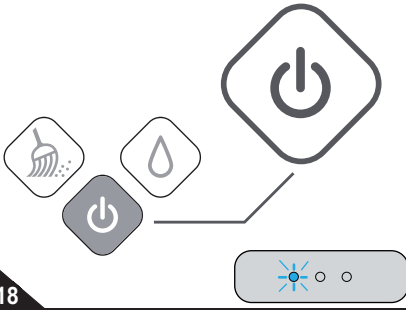

⚠ ATTENTION:

Never operate the sweeping robot without a floor cloth attached. Otherwise, surfaces might be damaged.

1. Put the sweeping robot on the floor to be cleaned near the control cube.
2. Turn on the sweeping robot using the on/off switch (Fig. 18).
 - A continuous blue light is emitted from the on/off button.
 - A short melody sounds.
 - The left status LED flashes blue until you select a cleaning mode.
 - If you do not select a cleaning mode, the appliance will turn itself off after about five minutes.

6.2 Wiping up dust

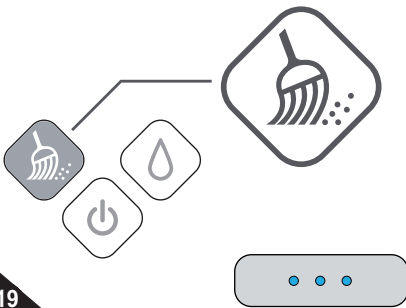

1. Press the 'dusting' button (Fig. 19) if you have attached a dust cloth and turned on the appliance, >Chapter 6.1, "Switching on the appliance".
 - A continuous blue light will be emitted from the 'dusting' button.
 - A short melody sounds.
 - The appliance will now start up. It begins by cleaning the surface to its right, always moving forward in parallel sweeps (Fig. 20). If it bumps into an obstacle, it turns accordingly.
 - According to the strength of the signal from the control cube, 1–3 status LEDs emit continuous blue light.

NOTE:

You can stop the robot at any time during cleaning by pressing one of the illuminated buttons. However, it then 'forgets' the virtual map it has constructed and starts from scratch once it is turned back on.

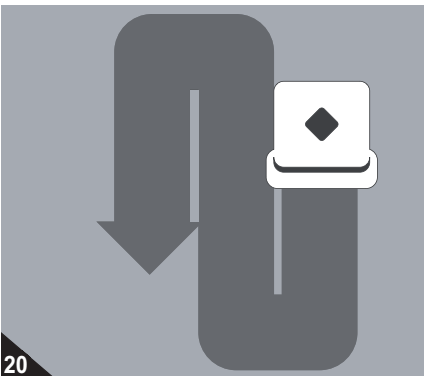

6 Use

6.3 Washing

ATTENTION:

Ensure that your flooring is suitable for being cleaned with water. Unsealed wooden floors and other floors that are not moisture-resistant are generally not suited to being cleaned with water.



21



22

NOTE:

We recommend wiping up the dust with the EVO before washing, ▷ *Chapter 6.2, "Wiping up dust"*.

1. Press the 'washing' button (Fig. 21) if you have attached a washing cloth and turned on the appliance, ▷ *Chapter 6.1, "Switching on the appliance"*.
 - A continuous blue light will be emitted from the 'washing' button.
 - A short melody sounds.
 - The appliance will now start up. It begins by cleaning the surface to its right, moving forward and back in arcs (Fig. 22) if it bumps into an obstacle, it turns accordingly.
 - According to the strength of the signal from the control cube, 1–3 status LEDs emit continuous blue light.

NOTE:

You can stop the robot at any time during cleaning by pressing one of the illuminated buttons. However, it then 'forgets' the virtual map it has constructed and starts from scratch once it is turned back on.

6.4 During operation

WARNING:

Danger of injury! You can leave the appliance unsupervised, but always be careful not to step on it and fall over.

NOTE:

If the integrated batteries have to be charged, a short melody sounds, the appliance drives back to its starting point, parks and turns itself off. Then proceed as described under ▷ *Chapter 4.3, "Charging the batteries in the appliance"*.

NOTE:

If the EVO does not work as it should, see ▷ *Chapter 8, "Troubleshooting"*.

7 After use

7.1 Switching off

NOTE:

If your sweeping robot has completed a room and returned to the starting position, it goes into standby mode for about five minutes. In this case, none of the status LEDs are illuminated, but the on/off switch (Fig. 23) continues to emit a continuous blue light. It is not yet off.



23

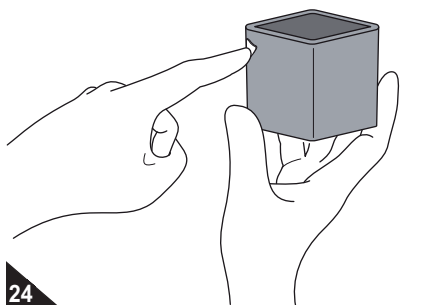

24

NOTE:

If none of the buttons of the sweeping robot are pressed for approx. five minutes after it has finished cleaning a room, it switches to sleep mode. The light of the on/off button (Fig. 23) goes out. Instead the status LEDs emit blue light periodically one after the other. It is still not off.

Proceed as follows to switch it off:

1. Turn off the sweeping robot by pressing the on/off switch for (Fig. 23) 2 seconds.
2. Remove the dirty floor cloth and if necessary replace it with a new one, ▷ *Chapter 5.1, "Attach floor cloth"*.
3. If, before turning the appliance off, its on/off switch flashed red, charge its integrated batteries, ▷ *Chapter 4.3, "Charging the batteries in the appliance"*.
4. If the control cube has not turned itself off, switch it off at its on/off switch (Fig. 24).

7.2 Transport and storage

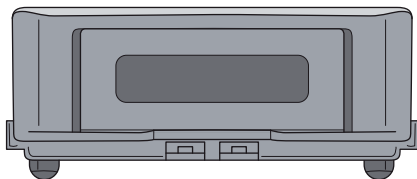

25

- Carry your EVO by the carrying handle on the tail (Fig. 25).

⚠ ATTENTION:

Never store the appliance next to heat sources (e.g. stoves or radiators). Avoid exposing it to direct sunlight. Heat can damage the appliance.

- Always store the appliance in its original packaging in a cool, dry place, and keep it out of reach of children.

7 After use

7.3 Cleaning the appliance

ATTENTION:

Only use a dry, lint-free cloth to clean the appliance. Otherwise you will damage it.

7.4 About the floor cloths

Dust cloths

ATTENTION:

Do not use both sides of the dust cloths. Otherwise dirt particles from the dirty side of the cloth might get into the sensors at the base of the appliance and impede their function.

■ It is best to wash the dust cloths after every use.

Washing cloths

ATTENTION:

Remove the washing cloth immediately after cleaning and let it dry, or wash it straight away. Otherwise mould or bacteria might be the result; or the surface, appliance or the cleaning cloths could be damaged in some other way.

■ It is best to wash the washing cloths after every use.

■ Occasionally check the rubber wheels of the appliance. If they are dirty, clean them.

■ Clean the floor cloths as follows, ▶ *Chapter 7.4, "About the floor cloths"*.

Instructions for care

ATTENTION:

Comply with the following instructions for care so that your floor cloths do not unnecessarily lose their absorption capacities. In addition, do not wash the floor cloths together with textiles with Velcro as they could damage the floor cloths.

■ When washing the floor cloths, comply with the following:



Wash normally at 60°; or wash by hand.



Do not dry-clean.
Do not bleach.



Do not dry in dryer.
Drying them on the line is best.



Do not iron.
Do not mangle.



Do not use softener.

Composition:

■ 80 % Polyester

■ 20 % polyamide

8 Troubleshooting

8.1 If the appliance does not work as it should

See if you can solve the problem yourself by following the steps in the table below. If you cannot solve the problem using this table, contact us (▷Page 146, "International Service") and describe the problem.

Problem	Possible cause / solution
The sweeping robot will not switch on.	<p>The batteries are so empty that the on/off switch cannot even flash red or emit a continuous red light.</p> <p>Charge the batteries as described, ▷Chapter 4.3, "Charging the batteries in the appliance".</p>
The sweeping robot can be switched on, but won't start.	<p>The on/off switch flashes red or emits a continuous red light and the batteries are not charged.</p> <p>Charge the batteries as described, ▷Chapter 4.3, "Charging the batteries in the appliance".</p> <hr/> <p>The cleaning mode was not selected after the appliance was switched on. Select a cleaning mode straight away after switching on the sweeping robot, ▷Chapter 6.1, "Switching on the appliance".</p>
<p>The sweeping robot is switched on but none of the status LEDs are on.</p> <p>Or:</p> <p>The sweeping robot only cleans parts of the room to be cleaned.</p>	<p>The control cube is not switched on.</p> <p>You can also use the EVO without the control cube. However, if you want to use the control cube for efficient cleaning, switch it on, ▷Chapter 5.2, "Positioning the control cube".</p> <hr/> <p>The batteries in the control cube are dead (LED on the control cube emits a red light).</p> <p>Replace the dead batteries, ▷Chapter 4.2, "Inserting batteries into control cube".</p> <hr/> <p>The control cube is switched on, but not ideally positioned.</p> <p>You can use the EVO nevertheless. To clean efficiently, position the control cube so that:</p> <ul style="list-style-type: none"> ■ it is on a high piece of furniture; ■ it can send a signal towards the ceiling without hindrance; ■ its blue LED is pointing into the room; and ■ its blue LED is pointing away from the nearest walls.
The sweeping robot does not move in a straight line in 'dusting' mode, despite an open space.	<p>You have selected the wrong mode.</p> <p>Switch the appliance off and back on and select the 'dusting' mode, ▷Chapter 6.2, "Wiping up dust".</p> <hr/> <p>The floor cloth is not taut enough on the floor cleaning panel or has creases. Switch off the appliance and reattach the floor cloth, ▷Chapter 5.1, "Attach floor cloth". When attaching the floor cloth, ensure that it is flat on the floor cleaning panel and that its holes are not covered.</p> <hr/> <p>One of the wheels might be being hindered from turning by dirt.</p> <p>Remove dirt from the wheel. If required, carefully use scissors or tweezers.</p>

8 Troubleshooting

Problem	Possible cause / solution
The control cube switches off before the room has been completely cleaned.	The sweeping robot is out of range. Switch off the appliance, put it close to the control cube in the room to be cleaned and switch it back on.
	The signal of the control cube is being interfered with. Ensure that the control cube is not close to TVs, telephones or under fluorescent tubes.
The LED on the control cube is emitting a red light or will not switch on.	The batteries in the control cube are empty. Replace the empty batteries, ▷ <i>Chapter 4.2, "Inserting batteries into control cube"</i> .
The central LED is emitting red light to show a fault.	The appliance has got stuck or is not in a position to return to the starting position. Help by turning off the appliance, putting it on an open surface in the room to be cleaned and turning it back on.
	The control cube was moved whilst in operation or the signal has been interrupted for another reason. Switch off the appliance, reposition the control cube and turn back on.
All lights (illuminated buttons as well as LEDs) are on at the same time.	You tried to charge the appliance with another mains adapter. Only use the mains adapter supplied with the sweeping robot to charge it.
The sweeping robot will not charge.	The appliance is switched on. Switch off the appliance (▷ <i>Chapter 7.1, "Switching off"</i>).
	The mains adapter is not plugged in properly. Check if the plug and the mains adapter are fitted correctly in their sockets (▷ <i>Chapter 4.3, "Charging the batteries in the appliance"</i>).
The operating time per battery charge decreases with time.	The wheels might be being prevented from turning by dirt. This increases the power required. Remove dirt from the wheels. If required, carefully use scissors or tweezers.

NOTE:

If you cannot solve the problem using this table, contact us (▷ *Page 146, "International Service"*) and describe the problem. Our staff are specially trained for such cases and can help you get to the bottom of the matter in a targeted manner, and solve the problem. In this way, any inconvenience of having to send your sweeping robot to us can be avoided, and you can use it again quicker.

8 Troubleshooting

8.2 If the appliance is defective

WARNING:

Danger of injury! Never use or charge a defective appliance! If the power cord of the mains adapter for this appliance is damaged, it must be replaced by the manufacturer, their authorised service representative or a similarly qualified person to avoid danger.

If the appliance has been dropped or damaged in another way and has obvious signs of damage, give it to an authorised dealer or Royal Appliance Customer Services to be repaired.

Send the defective appliance without a floor cloth to the address on ▷Page 146, "International Service".

8.3 Ordering accessories and spare parts

You can order the following accessories and spare parts:

You can get these at www.dirtdevil.de or from your dealer ▷Page 146, "International Service"

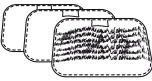
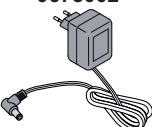
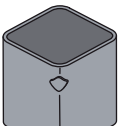
Item no.	Description
0678001 	three-piece floor cloth set (2 for dusting, 1 for washing)
0678002 	1 mains adapter
0678003 	1 control cube (batteries not included)

NOTE:

You can use floor cloths made by other manufacturers as well as the ones supplied. They must, however, be of about the same dimensions and thickness and glide across the floor about as easily as those supplied. Only in this way can it be guaranteed that the floor cloth is flat on the floor cleaning panel and that the movement of your EVO is unimpeded. If you use floor cloths of other manufacturers, comply with their instructions for use.

8 Troubleshooting

8.4 Removing the integrated batteries

WARNING:

Danger of injury by improper handling of batteries!

- Before removing the batteries, ensure that the mains adapter has been removed from the socket.
- Never short-circuit the batteries, i.e. never touch both poles simultaneously, especially with conductive objects.
- Never dismantle the batteries.
- Never expose the batteries to high temperatures.
- Improper handling can lead to liquid leaking from the batteries. Avoid any contact with the fluid.

WARNING:

Improper charging of the batteries can cause injury!

- If it becomes necessary to replace the batteries, contact a specialist dealer or Royal Appliance Customer Services.
- Never replace the batteries yourself.
- By no means replace the original batteries by batteries of a different type.

ATTENTION:

Danger of pollution! The appliance contains rechargeable batteries that must not end up in the domestic waste. Give the appliance and the removed batteries separately to the respective disposal points, to your dealer or to Royal Appliance.

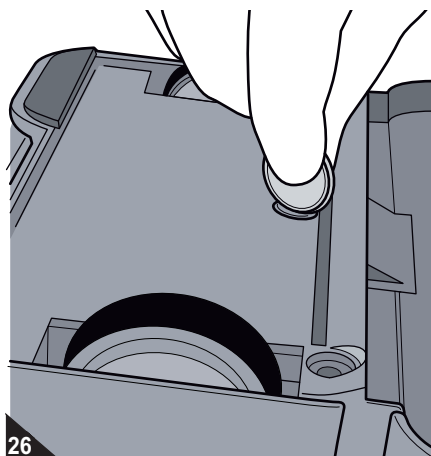

1. Run the appliance until the batteries are completely empty and the motor stops.
2. Unscrew the screw on the bottom side of the appliance with a screwdriver or a small coin (Fig. 26).
3. Remove the cover.
4. Disconnect the batteries from the appliance and remove the batteries.
5. Refit the cover and tighten the screw again.
6. Give the appliance and the removed batteries to the respective separate disposal points, to your dealer or to Royal Appliance.

8.5 Disposal of appliance and batteries



The appliance, its batteries and the batteries of the control cube must not be disposed of in domestic waste.

Give the appliance and all the removed batteries separately to the respective disposal points, to your dealer or to Royal Appliance.

9 Warranty

9.1 Warranty conditions

We offer a warranty of 24 months from the date of purchase for the appliances we sell. Within this warranty period, we will correct all defects free of charge that are due to material or manufacturing faults, either by repair work or replacing the appliance or accessories, at our discretion (damage to accessory parts does not automatically lead to the entire appliance being replaced). The warranty does not cover damage due to improper use (operating on the wrong power type/voltage, connecting to unsuitable power sources, breakage, etc.), normal wear and defects that only insignificantly affect the value or the serviceability of the appliance.

Intervention by unauthorised parties or the use of parts other than Original Royal Appliance Spare Parts cause the warranty to become null and void. Consumable parts are not included in the warranty and therefore must be purchased by the customer! The warranty is only valid if the date of purchase has been acknowledged by the dealer's stamp and signature on the warranty card or if a copy of the invoice is included with the appliance that has been sent in. Warranty work does not extend the warranty period nor does it constitute a claim for a new warranty!

9.2 In case of a warranty claim

To make a claim under warranty, send us the appliance without a floor cloth and with a short description of the defect in block capitals. Head your accompanying letter with the comment "warranty claim".

Send it to the following address, including the warranty card or a copy of the receipt:



▷ Page 146, "International Service"

Merci beaucoup !

Nous sommes heureux de vous compter parmi les utilisateurs du robot laveur de sol EVO ! Nous vous remercions de cet achat et de votre confiance.

Le mode d'emploi ci-joint va vous aider à découvrir votre nouvel robot laveur de sol et à l'utiliser de manière sûre et efficace.

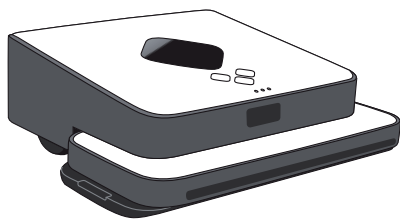

Caractéristiques techniques	43
1 Vue d'ensemble	44
2 Mode de fonctionnement	46
3 Consignes de sécurité	48
4 Avant la première utilisation	50
5 Avant chaque utilisation	52
6 Utilisation de l'appareil	54
7 Après utilisation	56
8 Élimination des anomalies	58
9 Garantie	62

Caractéristiques techniques

Type d'appareil : Robot laveur de sol

Modèle : EVO

Numéro de modèle : M678 (-0/-1/.../-8/-9)

Courant d'entrée du bloc d'alimentation : 100...240 V~, 50/60 Hz

Courant de sortie du bloc d'alimentation : 12 V DC, 250 mA

Accumulateurs dans l'appareil : Ni-MH, 7,2 V CC, 1500 mAh, rechargeables

Les piles sont fournies à la livraison : 2x type C, 1,5 V (non rechargeables)

Intensité du champ magnétique : 1 millitesla à une distance de 40 mm

Désignation :   

Temps de mise en charge initiale : environ 16 heures

Dès la seconde mise en charge : environ 14 heures

Surface pouvant être nettoyée avec le cube de commande : à sec : env. 92,9 m² à l'état humide : env. 23,2 m²

Surface pouvant être nettoyée sans le cube de commande : à sec : env. 32,5 m² à l'état humide : env. 13,9 m²

Durée de fonctionnement lors de l'enlèvement de la poussière : environ 3 heures

Durée de fonctionnement lors d'un nettoyage humide du sol : environ 2 heures

Poids (sans accessoires) : env. 1,8 kg

Toutes les modifications d'ordre technique ou conceptuel liées à l'évolution du produit sont réservées. © Royal Appliance International GmbH

1 Vue d'ensemble

1.1 Matériel fourni à la livraison

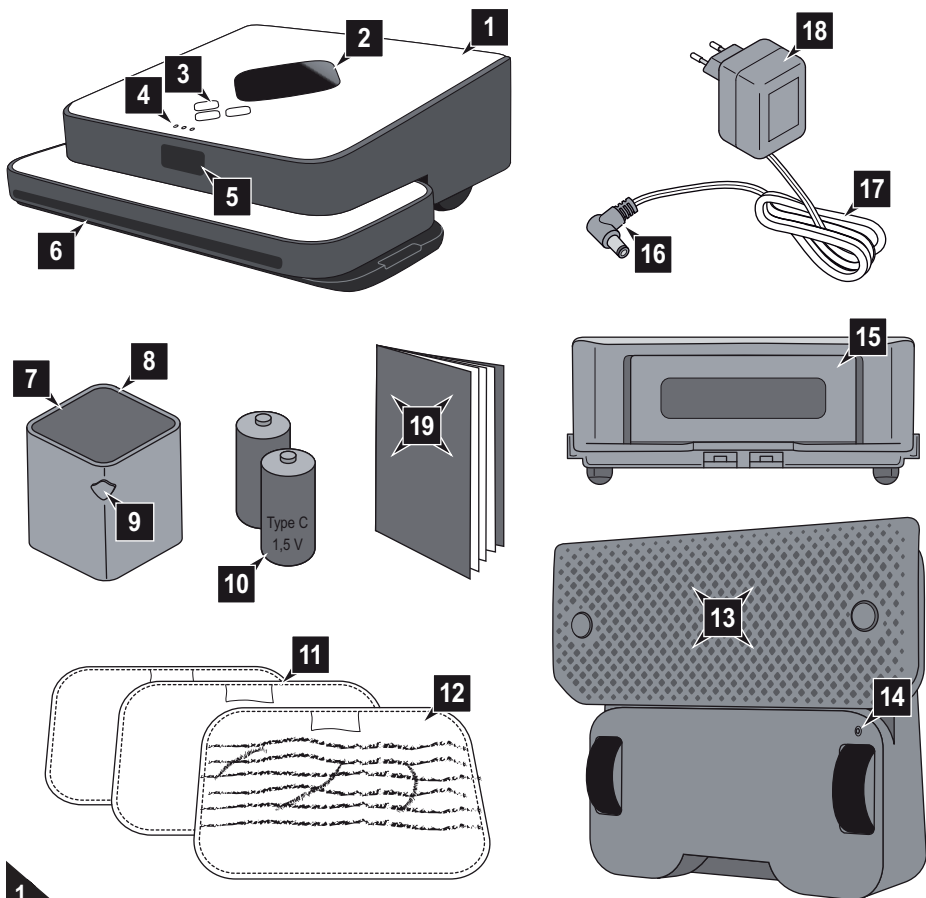

- 1 Robot laveur de sol EVO
- 2 Capteur du signal de commande du cube de commande
- 3 Touches du robot laveur de sol, ▷ *Chapitre 1.2, "Voyants et touches allumés"*
- 4 LED du robot laveur de sol, ▷ *Chapitre 1.2, "Voyants et touches allumés"*
- 5 Capteur de détection des obstacles
- 6 Base de fixation de la semelle d'essuyage
- 7 Cube de commande
- 8 LED sur le cube de commande (masquée, ▷ *Chapitre 1.2, "Voyants et touches allumés"*)
- 9 Interrupteur ON/OFF sur le cube de commande



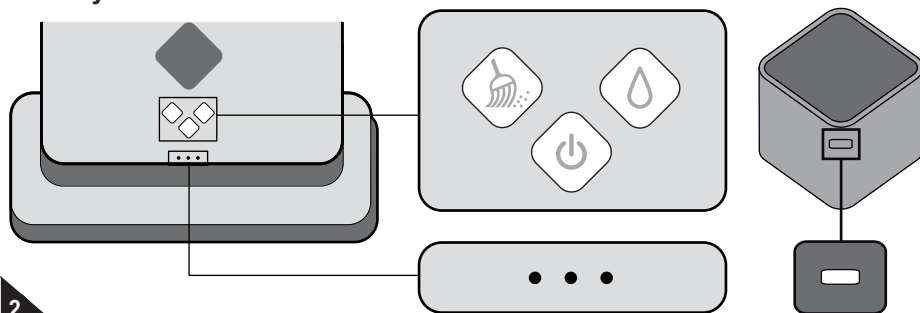

- 10 Piles du cube de commande (2 pièces, type C, 1,5 V)
- 11 Torchon d'enlèvement électrostatique de la poussière (2 pièces)
- 12 Torchon de nettoyage humide muni d'une texture (1 pièce)
- 13 Semelle d'essuyage du sol (amovible)
- 14 Prise de mise en charge du robot
- 15 Poignée de transport
- 16 Bloc d'alimentation
- 17 Cordon d'alimentation
- 18 Prise d'alimentation
- 19 Mode d'emploi

1 Vue d'ensemble

1.2 Voyants et touches allumés



2

	Interrupteur ON/OFF sur le robot laveur de sol	est continûment allumée en couleur bleue	le robot laveur de sol est enclenché
		clignotement de couleur rouge	la puissance de l'accumulateur décline
		est continûment allumée en couleur rouge	les accumulateurs doivent être rechargés
	Touche "enlèvement de poussière"	est continûment allumée en couleur bleue	le mode "enlèvement de poussière" a été sélectionné après que le robot laveur de sol ait été enclenché
	Touche "nettoyage humide"	est continûment allumée en couleur bleue	le mode "nettoyage humide" a été sélectionné après que le robot laveur de sol ait été enclenché
	Affichage d'état des LED	pas de LED allumée	le robot laveur de sol est déclenché ou n'est pas en communication avec le cube de commande
		une LED clignote en bleu	il y a une communication avec le cube de commande après la mise en marche
		entre une et trois LED sont continûment allumées en bleu	après avoir choisi le mode de fonctionnement, deux ou trois LED sont allumées en fonction de l'intensité du signal reçu par le cube de commande (le signal le plus intense correspond à trois LED allumées)
		les trois LED s'allument successivement	la commande du robot laveur de sol effectue un calcul
		les trois LED s'allument périodiquement	le robot laveur de sol est en mode d'économie d'énergie
		la LED centrale est allumée en rouge	l'appareil a un dérangement, ▷ <i>Page 58, "Élimination des anomalies"</i>
	la LED du cube de commande	clignote en bleu	le cube de commande est enclenché et émet un signal
		est continûment allumée en couleur bleue	le cube de commande est enclenché et reçoit un signal du robot laveur de sol
		est continûment allumée en couleur rouge	les batteries doivent être changées

FR

2 Mode de fonctionnement

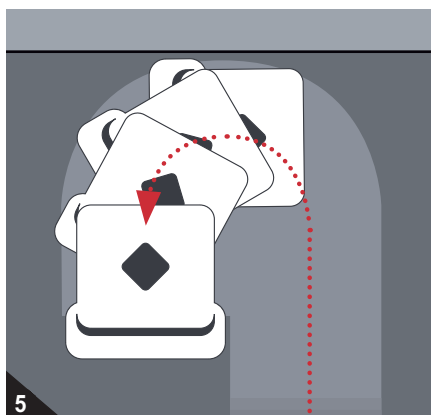
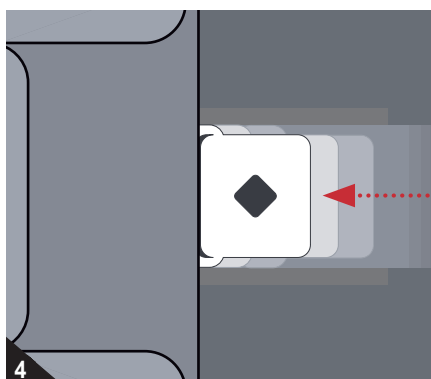
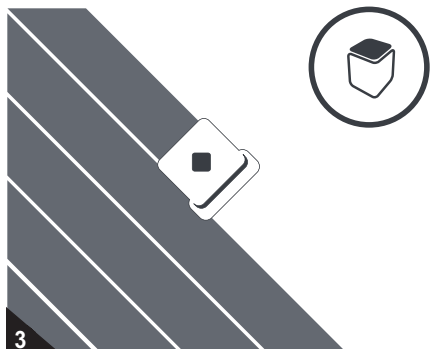

Votre robot laveur de sol EVO est ultra-plat et fonctionne de manière entièrement automatique en recourant à la technologie robotique la plus récente.

En fonction du mode sélectionné et du torchon de sol mis en place, votre EVO nettoie à sec ou sous forme humide les sols durs de tout type.

Son GPS pour lieux fermés lui permet de s'orienter au moyen d'une projection infrarouge dans l'espace. Il nettoie ainsi bord-à-bord, repasse deux fois sur les emplacements nettoyés par les parties latérales du torchon de nettoyage et met tout au net pratiquement jusqu'au moindre recoin (III. 3).

Son design peu encombrant lui permet de se faufiler également sous les meubles tels que des petites tables, des armoires, des canapés (III. 4).

Par la détermination exacte de sa position, l'EVO nettoie également lorsqu'il tourne et laisse le moindre emplacement impeccable (III. 5).

2 Mode de fonctionnement

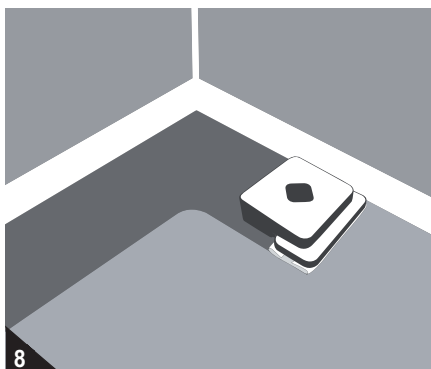
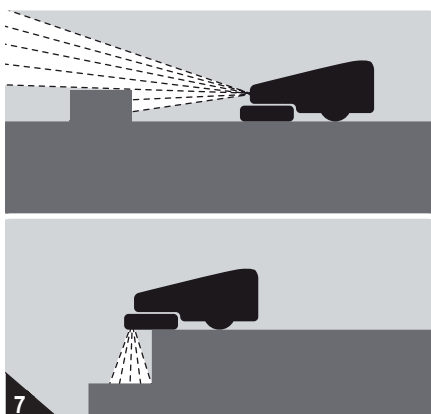
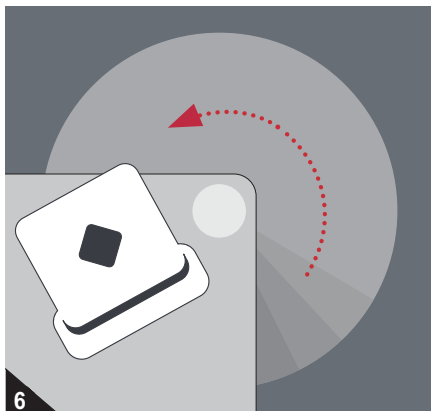

L'EVO détecte les obstacles se trouvant sur son itinéraire de déplacement. Après le nettoyage de l'ensemble d'une surface, il nettoie encore une fois de manière ciblée (Ill. 6).

Grâce à sa logique intégrée et sa capacité d'apprentissage qui en découle, il nettoie plus rapidement et en consommant moins d'énergie à mesure que passe le temps.

Si vous déclenchez l'appareil au cours du processus de nettoyage, il perd toutefois le plan virtuel de la zone à nettoyer qu'il s'est construit. Lors du réenclenchement, il construit à nouveau un autre plan virtuel.

FR

Votre appareil automatique de nettoyage des sols reconnaît par lui-même les obstacles et les différences de hauteur qui lui font face (Ill. 7). Il ralentit sa progression devant des obstacles. Aussi bien les surfaces placées plus bas, par exemple les marches d'escalier, que les surfaces placées à un niveau plus élevé, par exemple les tapis, sont détectés et ne seront pas nettoyés.

Après avoir parcouru les zones d'angles à la fin du processus de nettoyage (Ill. 8), le robot laveur de sol revient par lui-même à sa position de départ.

Vous pouvez aussi utiliser le robot laveur de sol sans qu'il communique avec le cube de commande. La surface de nettoyage est cependant plus petite et le nettoyage des angles à la fin du processus de nettoyage n'a pas lieu.

3 Consignes de sécurité

3.1 concernant ce mode d'emploi

Les informations importantes sont particulièrement mises en évidence :

AVERTISSEMENT:

Nous attirons votre attention sur les dangers pouvant mettre en péril votre santé et vous informons sur les éventuels risques de blessures.

ATTENTION:

Nous vous rendons attentifs aux risques éventuels pour l'appareil ou pour autre objet.

REMARQUE:

Les astuces et les informations sont bien mises en évidence.

Veillez lire intégralement ce mode d'emploi avant de vous servir de l'appareil.

Conservez précieusement ce mode d'emploi. Remettez toujours le mode d'emploi à toute personne se servant de l'appareil.

Le non respect de ce mode d'emploi peut entraîner des blessures graves ou des dommages irréparables à l'appareil.

Nous déclinons toute responsabilité pour des dommages résultant du non respect de ce mode d'emploi.

3.2 concernant certains groupes de personnes

■ Ces appareils peuvent être utilisés par des enfants d'au moins 8 ans et par des personnes se caractérisant par des capacités physiques, sensorielles ou mentales réduites ou disposant de peu d'expérience et/ou de connaissances. Elles doivent cependant avoir été rendues attentives à une utilisation sûre de cet appareil et des dangers qu'impliquent son utilisation. Les enfants ne doivent pas jouer avec cet appareil. Le nettoyage de l'appareil et les tâches de maintenance pouvant être effectuées par l'utilisateur de l'appareil ne doivent pas être exécutées par des enfants si ceux-ci ne sont pas sous surveillance. Les enfants ne doivent en particulier ne pas se mettre debout ou s'asseoir sur l'appareil. L'appareil lui-même n'a rien à voir avec un jouet. Il ne doit être utilisé que conformément aux indications, > *Chapitre 3.6, "concernant les conditions d'utilisation à respecter"*.

■ Pour des raisons de sécurité, le fabricant conseille instamment de ne pas laisser les enfants, indépendamment de leur âge, manipuler l'appareil. Les enfants, indépendamment de leur âge, ne peuvent définitivement pas percevoir ou comprendre les dangers qui résultent de l'emploi de cet appareil. Rangez l'appareil hors de portée des personnes répondant à ces critères.

■ Ne jouez pas avec le matériel d'emballage. Il existe un risque d'asphyxie.

■ L'appareil est muni d'un puissant aimant. Les porteurs de stimulateurs cardiaques doivent consulter leur médecin avant de se servir de l'appareil ou s'informer auprès du fabricant du stimulateur cardiaque afin de savoir s'ils remplissent les conditions physiques liées à son utilisation.

3.3 concernant les piles fournies à la livraison

À la livraison, deux piles à insérer dans le cube de commande sont fournies. En cas d'utilisation inappropriée des piles, il existe un risque de blessures et d'explosion.

■ Ne court-circuitez jamais les piles, c'est-à-dire ne touchez jamais les deux pôles simultanément, en particulier avec des objets conduisant le courant électrique.

■ Du liquide toxique et irritant peut s'écouler des piles en cas de manipulation incorrecte. Évitez tout contact avec ce liquide.

■ Échangez toujours simultanément les deux piles contre des piles ayant les mêmes caractéristiques de puissance que les piles d'origine. Les piles fournies à la livraison ne peuvent pas être rechargées.

3 Consignes de sécurité

3.4 concernant les accumulateurs intégrés

L'EVO contient des accumulateurs rechargeables. En cas d'utilisation inappropriée des accumulateurs, il existe un risque de blessures et d'explosion.

■ S'il est nécessaire de remplacer les accumulateurs, contactez votre revendeur agréé ou le service après-vente de Royal Appliance. Ne remplacez jamais vous-même les accumulateurs. Ne remplacez à plus forte raison pas les accumulateurs par d'autres piles ou accumulateurs.

■ Utilisez pour le chargement des accumulateurs uniquement le bloc d'alimentation fourni à la livraison. Ne rechargez en aucun cas les accumulateurs avec un autre bloc d'alimentation. Utilisez de même le bloc d'alimentation fourni à la livraison que pour le chargement des accumulateurs de cet appareil.

■ Éliminez les accumulateurs en fin de période d'utilisation uniquement selon les instructions, ▷ *Chapitre 8.4, "Retrait des accumulateurs"*.

3.5 concernant l'alimentation électrique

L'appareil est chargé par du courant électrique et fonctionne avec ce dernier, ce qui entraîne par principe un risque d'électrocution. Respectez par conséquent les points ci-dessous :

■ Ne jamais toucher au bloc d'alimentation avec des mains mouillées.

■ Ne plongez jamais l'appareil ou le bloc d'alimentation dans de l'eau ou tout autre liquide et conservez-les à l'abri de la pluie et de l'humidité.

■ Pour débrancher le bloc d'alimentation, tirez toujours sur la fiche. Ne tirez jamais sur le cordon du bloc d'alimentation.

■ Ne transportez pas le bloc d'alimentation par son cordon d'alimentation.

■ Assurez-vous que le cordon d'alimentation n'est pas plié, coincé, écrasé ou encore en contact avec une source de chaleur.

■ Ne chargez l'appareil que si la tension du bloc d'alimentation correspond bien à celle de la prise.

■ Contrôlez si le cordon du bloc d'alimentation est endommagé avant de vous servir du bloc d'alimentation. Assurez-vous que le cordon est retiré de la prise avant de nettoyer ou d'entretenir l'appareil.

3.6 concernant les conditions d'utilisation à respecter

■ Cet appareil convient exclusivement à un usage domestique. Toute utilisation à titre professionnel est strictement interdite.

■ Ce robot laveur de sol ne sert qu'à enlever la poussière ou au nettoyage humide des sols durs, plats et normalement sales.

Toute autre utilisation est considérée comme non conforme aux prescriptions d'emploi.

Cette interdiction concerne en particulier :

■ L'emploi, l'entreposage ou la mise en charge de l'appareil à l'extérieur.

■ Le placement d'objets sur l'appareil.

■ La modification ou la réparation de l'appareil ou de son dispositif de mise en charge, dans la mesure où elles seraient effectuées par vous-même.

■ **Cette interdiction s'applique en outre à un emploi...**

- ... à proximité d'objets incandescents, brûlants, en cours de combustion, pointus ou dont les arêtes sont vives.

- ... sur des tapis ou des sols non plats, rugueux ou trop lisses.

- ... pour absorber des liquides.

- ... sans torchon de nettoyage sol.

- ... pour le nettoyage de quantités de saletés qui dépassent les quantités ou la taille habituelles des particules de poussière.

- ... pour un nettoyage avec le torchon humide de sols en bois non vitrifiés ou d'autres revêtements de sols délicats.

4 Avant la première utilisation

4.1 Déballage

⚠ ATTENTION:

Conservez l'emballage pour l'entreposage de l'appareil ou pour expédier celui-ci de manière sûre. Expédiez l'appareil uniquement dans son emballage d'origine afin d'éviter tout dommage.

1. Déballez l'appareil ainsi que les accessoires.
2. Vérifiez si le contenu est bien complet et ne présente aucuns dommages (Ill. 1).

REMARQUE:

Si vous constatez des défauts ou des dommages dus au transport, contactez immédiatement votre revendeur.

4.2 Mise en place des piles dans le cube de commande

REMARQUE:

La mise en place correcte des piles est indiquée sur l'autocollant à l'intérieur du cube de commande (Ill. 9).

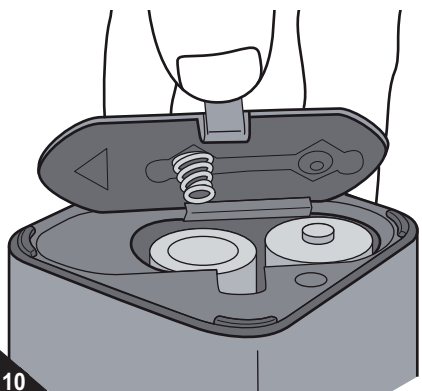
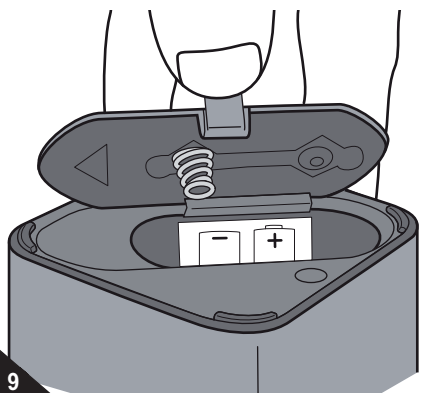

⚠ ATTENTION:

Placez simplement les piles fournies à la livraison ou des piles de même caractéristiques de puissance (type C, 1,5 Volt) dans le cube de commande. Échangez toujours les deux piles simultanément.

1. Déverrouillez le couvercle du compartiment pour piles et retirez-le (Ill. 9).
2. Insérez les deux batteries fournies à la livraison comme indiqué sur l'autocollant à l'intérieur du cube de commande (Ill. 9).
3. Remettez à nouveau en place le couvercle depuis l'arrière du compartiment pour piles (Ill. 10) et appuyez sa partie avant vers le bas. Le couvercle se met en place de manière nette et audible.
4. Contrôlez si les piles ont été correctement mises en place en enclenchant le cube de commande au moyen de la touche ON/OFF.
 - La LED placée sur la face opposée doit maintenant clignoter.
 - Au cas où la LED du cube de commande ne clignote pas après avoir enclenché celui-ci, il faut répéter les étapes 1 à 4.
5. Au cas où ceci n'aurait pas encore été fait, il faut retirer la feuille de protection de la surface des capteurs du cube de commande.

Le cube de commande est maintenant prêt à l'emploi.

4 Avant la première utilisation

4.3 Mettre en charge les accumulateurs dans l'appareil

AVERTISSEMENT:

Une mise en charge non conforme peut causer des blessures ! Utilisez exclusivement le dispositif de mise en charge ainsi que bloc d'alimentation fournis pour recharger les accumulateurs.

REMARQUE:

Lorsque l'appareil est enclenché, il ne peut pas être rechargé.

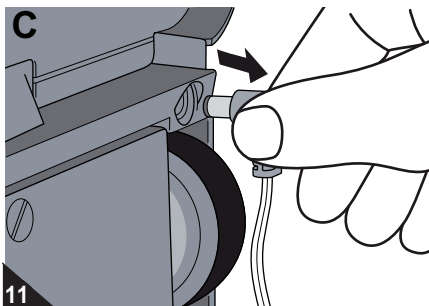
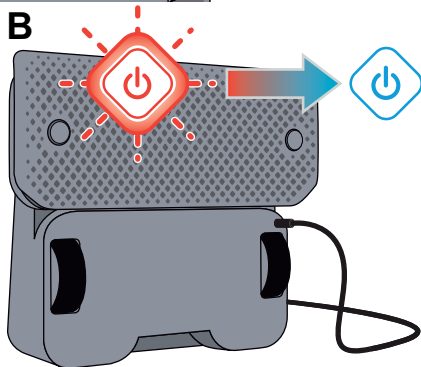
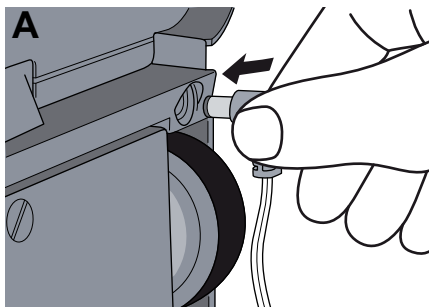

ATTENTION:

Prenez garde à ce que le cycle initial de recharge et décharge soit complet. C'est sinon la longévité des accumulateurs qui se trouve réduite.

Avant de pouvoir utiliser l'appareil, vous devez charger ses accumulateurs. Pour cela :

1. Assurez-vous que l'appareil est éteint.
2. Placez l'appareil sur sa face arrière comme illustré (Ill. 11/B).
3. Branchez le bloc d'alimentation à la fiche placée sur la face inférieure de l'appareil (Ill. 11/A).
4. Branchez le bloc d'alimentation à une prise dont la tension électrique correspond à celle indiquée sur la plaque signalétique du bloc d'alimentation.
5. Mettez maintenant en charge les accumulateurs durant environ 16 heures jusqu'à ce que la touche ON/OFF s'allume continuellement en bleu. Une mélodie retentit brièvement. La touche ON/OFF indique alors comme suit l'avancement du processus de mise en charge (Ill. 11/B) :
 - clignotement de couleur rouge : l'appareil est train de se charger
 - clignotement de couleur bleue : Les accumulateurs sont chargés à environ 80 %.
 - allumage continu de couleur bleue : les accumulateurs sont complètement chargés.
6. Lorsque la touche ON/OFF est continuellement allumée en bleu, retirez d'abord le cordon du bloc d'alimentation de la prise puis ensuite de l'appareil (Ill. 11/C).

REMARQUE:

Après utilisation, rechargez l'appareil seulement lorsque la touche ON/OFF est continuellement allumée en rouge. Les mises en charge ultérieures durent environ 14 heures.

7. Profitez de cette occasion pour placer simultanément un torchon de nettoyage de sol, ▸ *Chapitre 5.1, "Mettre en place un torchon de nettoyage de sol"*.

FR

5 Avant chaque utilisation

5.1 Mettre en place un torchon de nettoyage de sol

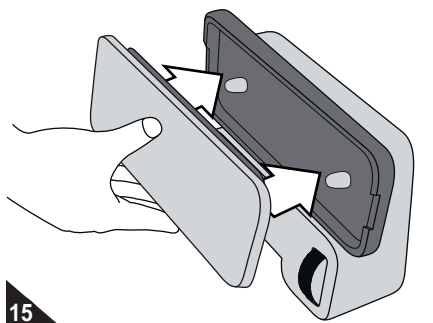
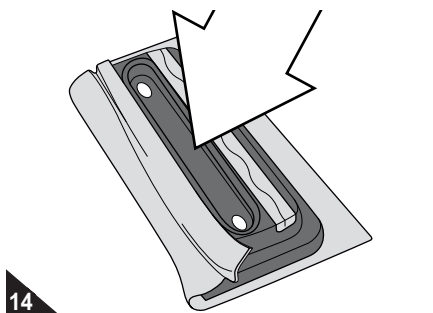
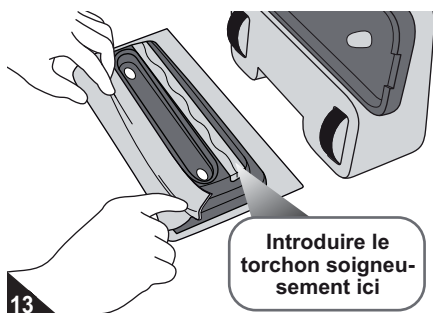
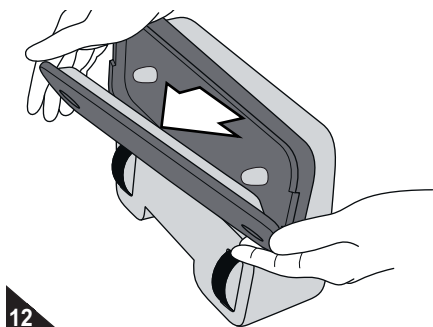

1. Assurez-vous que l'appareil est éteint.
2. Placez l'appareil sur sa face arrière selon l'illustration (Ill. 12).
3. Retirez de l'appareil la semelle d'essuyage du sol (Ill. 12).
4. Choisissez un torchon d'enlèvement de poussière ou un torchon de nettoyage humide.

REMARQUE:

Il est recommandé, avant de procéder au nettoyage humide, d'enlever d'abord la poussière avec l'EVO.

REMARQUE:

Si vous voulez utiliser un torchon de nettoyage humide, humectez-le légèrement avec de l'eau avant de le mettre en place. Nous vous déconseillons d'ajouter des additifs de nettoyage.

5. Placez le torchon de nettoyage de sol choisi sur une surface plane de telle manière qu'il repose à plat sans faire de plis.
6. Placer le semelle d'essuyage du sol sur le torchon de nettoyage du sol de telle manière que les trous de la semelle pointent vers le haut (Ill. 13).
7. Insérez le torchon de nettoyage du sol dans la denture de la semelle d'essuyage du sol (Ill. 13).

REMARQUE:

Prenez alors garde à ce que le torchon de nettoyage du sol soit placé de manière uniforme et à plat sur la face inférieure de la semelle d'essuyage du sol. Le résultat du nettoyage peut sinon être moins satisfaisant.

REMARQUE:

Prenez alors garde à ce que les trous de la semelle d'essuyage du sol ne soient pas recouverts par le torchon de nettoyage du sol (Ill. 14).

8. Fixez à nouveau la semelle de nettoyage du sol ainsi équipée à la base de fixation de l'appareil (Ill. 15). Vous remarquerez la manière dont l'aimant de la base de fixation de l'appareil attire la semelle de nettoyage du sol.

5 Avant chaque utilisation

5.2 Placement du cube de commande

⚠ ATTENTION:

Ne mettez pas le cube de commande sur le sol, car celui-ci pourrait sinon être endommagé par l'appareil ou par des personnes inattentives.

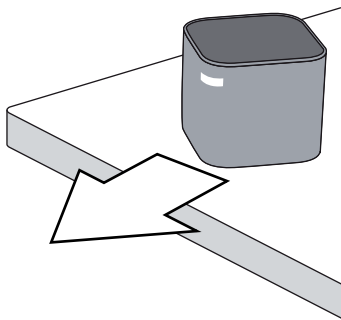
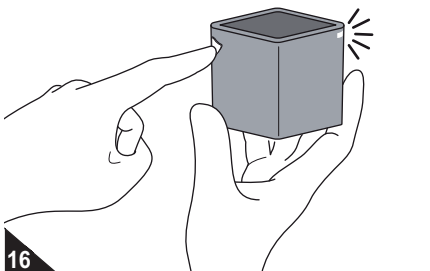

1. Enclenchez le cube de commande au moyen de son interrupteur ON/OFF (Ill. 16).
 - La LED bleue sur le cube de commande clignote aussi longtemps qu'une communication avec le robot laveur de sol n'a pas pu être établie.
 - Dès que la communication avec le robot laveur de sol est établie, la LED du cube de commande est allumée en bleu.

REMARQUE:

Au cas où vous auriez oublié d'enclencher le cube de commande, le robot laveur de sol essaie par lui-même, dès qu'il est enclenché, de recevoir un signal du cube de commande. Au cas où il y parvient, la LED bleue s'allume comme décrit ci-dessus et le cube de commande est enclenché.

2. Mettez en place le cube de commande de telle manière que :
 - il se trouve sur une pièce de mobilier
 - son signal puisse être projeté sans obstacle vers le plafond
 - sa LED bleue pointe vers le centre de la pièce
 - sa LED bleue ne pointe pas en direction des parois les plus proches (Ill. 17).

REMARQUE:

Si vous souhaitez nettoyer plusieurs pièces, vous pouvez acheter d'autres cubes de commande et en placer un par pièce.

5.3 Préparer la pièce à nettoyer

⚠ AVERTISSEMENT:

Prenez garde à ce qu'il n'y ait pas d'enfants ou d'animaux domestiques dans la pièce qui doit être nettoyée et qu'ils n'y aient pas accès.

⚠ ATTENTION:

Votre EVO est équipé d'un entraînement puissant. Ne sous-estimez pas la force dont il est doté. Mettez en lieu sûr les objets fragiles et ceux qui pourraient tomber ou se renverser lorsque l'appareil les touche.

⚠ ATTENTION:

Retirez du revêtement de sol les objets à arêtes tranchantes ou pointus qui pourraient rayer les surfaces s'ils se retrouvent sous la semelle d'essuyage de sol de votre EVO.

REMARQUE:

L'EVO n'est pas un aspirateur et ne peut recueillir qu'une quantité de poussière limitée au moyen d'un torchon de nettoyage de sol. Nettoyez préalablement avec un aspirateur les locaux particulièrement sales.

6 Utilisation de l'appareil

6.1 Mise en marche de l'appareil

⚠ ATTENTION:

Même si votre robot laveur de sol sait reconnaître les zones de vide, nous déconseillons instamment de l'utiliser sur des meubles ou des objets semblables. Il n'est pas conçu pour ce type d'utilisation.

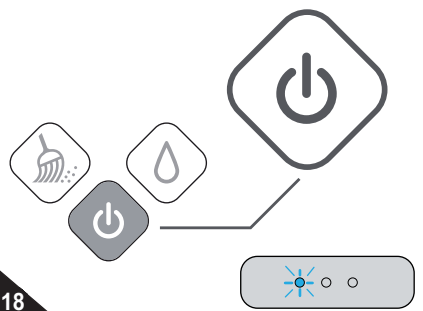

⚠ ATTENTION:

Ne faites jamais fonctionner le robot laveur de sol sans avoir placé un torchon de nettoyage de sol. Les surfaces peuvent sinon être endommagées.

1. Placez le robot laveur de sol sur le revêtement de sol à nettoyer et à proximité du cube de commande.
2. Enclenchez le robot laveur de sol au moyen de son interrupteur ON/OFF (Ill. 18).
 - La touche ON/OFF s'allume continuellement en bleu.
 - Une mélodie retentit brièvement.
 - La LED d'affichage de l'état de l'appareil placée à gauche clignote en bleu jusqu'à ce que vous choisissiez un mode.
 - Au cas où vous ne choisissiez pas de mode de nettoyage, l'appareil s'arrête de lui-même après environ 5 minutes.

6.2 Enlèvement de la poussière

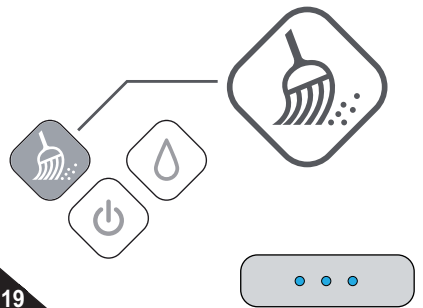

1. Appuyez sur la touche "enlèvement de la poussière" (Ill. 19) si vous avez mis en place un torchon d'enlèvement de la poussière et enclenché l'appareil, > *Chapitre 6.1, "Mise en marche de l'appareil"*.
 - La touche "enlèvement de la poussière" s'allume continuellement en bleu.
 - Une mélodie retentit brièvement.
 - L'appareil est maintenant opérationnel. Il commence alors à nettoyer les surfaces placées à sa droite en parcourant des bandes parallèles tout en ne fonctionnant qu'en marche avant (Ill. 20). Au cas où il bute sur un obstacle, il manœuvre de manière correspondante.
 - Selon l'intensité du signal reçu depuis le cube de commande, 1-3 LED de l'affichage d'état de fonctionnement s'allument continuellement en bleu.

REMARQUE:

Vous pouvez en tout temps arrêter l'appareil durant le processus de nettoyage en actionnant une des touches allumées, mais l'appareil perd alors son plan virtuel de l'espace à nettoyer et recommence à zéro après son réenclenchement.

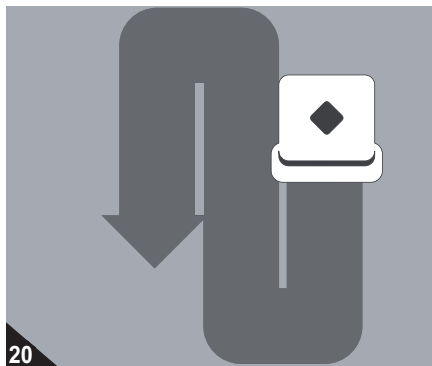

6 Utilisation de l'appareil

6.3 Nettoyage humide

ATTENTION:

Informez-vous pour savoir si votre revêtement de sol supporte un nettoyage humide. Les revêtements de sols non vitrifiés et d'autres revêtements de sols non résistants à l'humidité ne conviennent en général pas à un nettoyage humide.

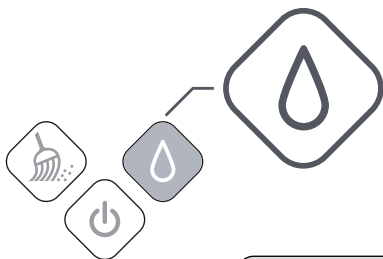

21

22

REMARQUE:

Il est recommandé, avant de procéder au nettoyage humide d'enlever au préalable la poussière avec l'EVO, [▷ Chapitre 6.2, "Enlèvement de la poussière"](#).

1. Appuyez sur la touche "nettoyage humide" (Ill. 21) si vous avez mis en place un torchon de nettoyage humide et enclenché l'appareil, [▷ Chapitre 6.1, "Mise en marche de l'appareil"](#).
 - La touche "nettoyage humide" s'allume continûment en bleu.
 - Une mélodie retentit brièvement.
 - L'appareil est maintenant opérationnel. Il commence alors à nettoyer les surfaces placées à sa droite en parcourant en va-et-vient des arcs de cercle (Ill. 22). Au cas où il bute sur un obstacle, il manœuvre de manière correspondante.
 - Selon l'intensité du signal reçu depuis le cube de commande, 1-3 LED de l'affichage d'état de fonctionnement s'allument continûment en bleu.

REMARQUE:

Vous pouvez en tout temps arrêter l'appareil durant le processus de nettoyage en actionnant une des touches allumées, mais l'appareil perd alors son plan virtuel de l'espace à nettoyer et recommence à zéro après son réenclenchement.

6.4 En cours de fonctionnement

AVERTISSEMENT:

Risque de blessures ! Vous pouvez évidemment laisser l'appareil fonctionner sans le surveiller, mais soyez en tout temps vigilant de ne pas marcher sur l'appareil et de risquer alors de chuter.

REMARQUE:

Si l'EVO ne fonctionne pas comme il devrait, référez-vous à [▷ Chapitre 8, "Élimination des anomalies"](#).

REMARQUE:

Si les accumulateurs intégrés ont besoin d'être rechargés, une mélodie retentit brièvement, l'appareil retourne vers son point de départ, s'immobilise et se déclenche. Agissez alors comme décrit sous [▷ Chapitre 4.3, "Mettre en charge les accumulateurs dans l'appareil"](#).

7 Après utilisation

7.1 Arrêt de l'appareil

REMARQUE:

Au cas où le robot laveur de sol a achevé le nettoyage d'une pièce et est revenu à sa position de départ, il passe durant environ 5 minutes en mode de veille. Dans ce cas, aucune des LED d'indication d'état n'est allumée, mais la touche ON/OFF (Ill. 23) s'allume continûment en bleu. L'appareil n'est pas encore déclenché.

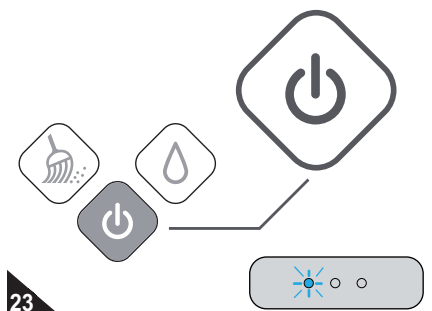

23

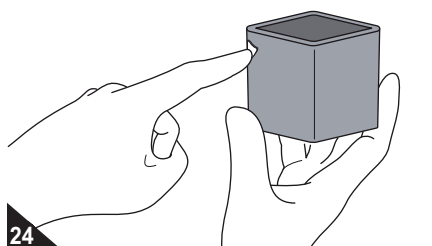

24

7.2 Transport et rangement

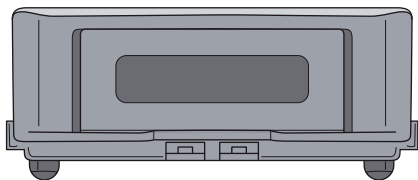

25

REMARQUE:

Si aucune touche n'est actionnée dans les 5 minutes qui suivent la fin du nettoyage d'une pièce par le robot laveur de sol et la mise en mode de veille, l'appareil passe en mode d'économie d'énergie. La touche ON/OFF (Ill. 23) s'éteint et les LED d'affichage d'état s'allument successivement et périodiquement en bleu. L'appareil n'est toujours pas encore déclenché.

Procédez comme suit pour déclencher l'appareil :

1. Éteignez le robot laveur de sol en maintenant la touche ON/OFF (Ill. 23) appuyée durant 2 secondes.
2. Retirez le torchon de nettoyage de sol sale et remplacez-le au besoin par un nouveau, > Chapitre 5.1, "Mettre en place un torchon de nettoyage de sol".
3. Si, avant le déclenchement, la touche ON/OFF du robot laveur de sol a clignoté en rouge, il faut recharger les accumulateurs intégrés à l'appareil, > Chapitre 4.3, "Mettre en charge les accumulateurs dans l'appareil".
4. Au cas où le cube de commande ne se déclenche pas par lui-même, il faut éteindre le cube de commande au moyen de sa touche ON/FF (Ill. 24).

■ Transportez votre EVO par sa poignée placée sur la partie arrière de l'appareil (Ill. 25).



ATTENTION:

Ne posez jamais l'appareil à proximité immédiate d'une source de chaleur (par exemple un chauffage ou un four). Évitez de l'exposer directement aux rayons du soleil. La chaleur peut endommager l'appareil.

■ Rangez l'appareil dans son emballage d'origine, à un emplacement toujours frais et sec qui soit hors de portée des enfants.

7 Après utilisation

7.3 Nettoyage de l'appareil

ATTENTION:

Nettoyez l'appareil uniquement avec un chiffon sec ne feutrant pas. Vous endommagez sinon l'appareil.

■ Contrôlez de temps à autre les roues en caoutchouc de l'appareil. Si des salissures apparaissent, retirez-les.

■ Nettoyez les torchons de nettoyage du sol comme indiqué ci-dessous, > *Chapitre 7.4, "concernant les torchons de nettoyage du sol"*.

7.4 concernant les torchons de nettoyage du sol

Torchons d'enlèvement de poussière

ATTENTION:

N'utilisez pas les deux faces des torchons d'enlèvement de poussière. Des particules de saleté pourraient sinon se détacher de la face sale du torchon, parvenir dans les capteurs de la base de fixation de l'appareil et perturber leurs fonctionnements.

■ Lavez les torchons d'enlèvement de poussière de préférence après chaque utilisation.

Torchons de nettoyage humide

ATTENTION:

Si vous avez utilisé des torchons de nettoyage humide, retirez-les de l'appareil immédiatement après la fin du processus de nettoyage et séchez-les ou lavez-les tout de suite. Des moisissures ou des germes pourraient se développer et provoquer des dommages à l'appareil ou aux torchons de nettoyage du sol.

■ Lavez les torchons de nettoyage du sol si possible après chaque utilisation.

Instructions de lavage

ATTENTION:

Veuillez observer les informations de maintenance ci-après afin que vos torchons de nettoyage du sol ne perdent pas inutilement leur capacité d'absorption. De plus, ne lavez pas les torchons de nettoyage du sol avec des textiles munis d'une fermeture par bande Velcro, car celle-ci peut endommager les torchons de nettoyage du sol.

■ Veuillez respecter ce qui suit lors du lavage des torchons de nettoyage du sol :



Lavage normal à 60 degrés.
Ou lavage à la main.



Ne pas laver chimiquement.
Ne pas laver à l'eau de Javel.



Ne pas sécher dans un appareil de séchage. Il est préférable des les laisser sécher à l'air libre.



Ne pas repasser.
Ne pas calandrer.



Ne pas utiliser d'adoucissant.

Composition :

- 80 % polyester
- 20 % polyamide

8 Élimination des anomalies

8.1 au cas où l'appareil ne fonctionne pas comme il devrait

Veuillez vérifier, en vous aidant du tableau ci-dessous, si vous ne pouvez pas remédier vous-même à l'anomalie. Prenez contact avec nous si vous ne pouvez pas remédier vous-même à l'anomalie au moyen de ce tableau (▷ Page 146, "International Service") et exposez-nous le problème.

Problème	Cause possible / solutions
Impossibilité de mettre en marche le robot laveur de sol.	Les accumulateurs sont tellement déchargés que la touche ON/OFF ne parvient même pas à clignoter ou à s'allumer. Rechargez les accumulateurs en suivant les instructions, ▷ <i>Chapitre 4.3, "Mettre en charge les accumulateurs dans l'appareil"</i> .
Le robot laveur de sol peut être mis en marche, mais ne fonctionne pas.	La touche ON/OFF clignote / s'allume continûment en rouge et les accumulateurs ne sont pas chargés. Rechargez les accumulateurs en suivant les instructions, ▷ <i>Chapitre 4.3, "Mettre en charge les accumulateurs dans l'appareil"</i> . Le mode de nettoyage n'a pas été sélectionné après l'enclenchement. Sélectionnez un mode de nettoyage directement après l'enclenchement du robot laveur de sol, ▷ <i>Chapitre 6.1, "Mise en marche de l'appareil"</i> .
Le robot laveur de sol est bien enclenché, mais aucune des LED d'indication d'état de fonctionnement n'est allumée. ou : Le robot laveur de sol ne nettoie que partiellement les locaux à nettoyer.	Le cube de commande n'est pas enclenché. Vous pouvez aussi utiliser l'EVO sans cube de commande. Si vous souhaitez cependant vous servir du cube de commande pour un nettoyage plus rationnel, enclenchez le cube de commande, ▷ <i>Chapitre 5.2, "Placement du cube de commande"</i> . Les piles du cube de commande sont à plat (la LED sur le cube de commande s'allume en rouge). Remplacez les piles déchargées par de nouvelles, ▷ <i>Chapitre 4.2, "Mise en place des piles dans le cube de commande"</i> . Le cube de commande est bien enclenché, mais n'est pas idéalement placé. Vous pouvez cependant utiliser l'EVO. Pour un nettoyage rationnel, mettez en place le cube de commande de telle manière que : <ul style="list-style-type: none">■ il se trouve sur une pièce de mobilier haute■ son signal puisse être projeté sans obstacle vers le plafond■ sa LED bleue pointe vers le centre de la pièce et■ sa LED bleue ne pointe pas en direction des parois les plus proches.
Le robot laveur de sol se suit pas des bandes droites en mode "enlèvement de poussière" malgré une surface sans obstacles.	Vous avez sélectionné un mode erroné. Arrêtez l'appareil, enclenchez-le à nouveau et sélectionner le mode "enlèvement de poussière", ▷ <i>Chapitre 6.2, "Enlèvement de la poussière"</i> . Le torchon de nettoyage du sol n'est pas assez tendu sous la semelle d'essuyage du sol ou présente des plis. Déclenchez l'appareil et mettez à nouveau en place le torchon de nettoyage du sol, ▷ <i>Chapitre 5.1, "Mettre en place un torchon de nettoyage de sol"</i> . Lors de la mise en place du torchon de nettoyage du sol, prenez garde à ce qu'il soit bien placé à plat contre la semelle d'essuyage du sol et que les trous de cette dernière ne soient pas recouverts. Il est probable qu'une des roues ne puisse tourner librement en raison de saillies. Enlevez les saillies entravant la rotation de la roue. Employez pour cela si nécessaire et avec prudence des ciseaux ou une pincette.

8 Élimination des anomalies

Problème	Cause possible / solutions
Le cube de commande se déclenche avant que la pièce ait été complètement nettoyée.	Le robot laveur de sol est hors de portée. Arrêtez l'appareil, placez le dans la pièce à nettoyer à proximité du cube de commande et enclenchez-le à nouveau. Le signal du cube de commande est perturbé. Assurez-vous que le cube de commande ne se trouve pas à proximité de téléviseurs, de téléphones ou de tubes fluorescents.
La LED du cube de commande s'allume en rouge ou le cube de commande ne peut tout simplement pas être enclenché.	Les piles du cube de commande sont à plat. Remplacez les piles déchargées par de nouvelles, ▷ <i>Chapitre 4.2, "Mise en place des piles dans le cube de commande"</i> .
La LED centrale clignote en rouge, ce qui indique un dérangement.	L'appareil s'est arrêté ou n'est plus à même de revenir à son point de départ. Déclenchez l'appareil, déplacez-le vers une surface sans obstacles à l'intérieur de la pièce à nettoyer et enclenchez-le à nouveau. Le cube de commande a été déplacé durant l'utilisation de l'appareil ou le signal s'est interrompu pour une autre raison. Déclenchez l'appareil, remettez à nouveau en place le cube de commande et enclenchez une nouvelle fois l'appareil.
Tous les voyants (touche illuminées et LED) s'allument simultanément.	Vous avez essayé de mettre l'appareil en charge avec un autre bloc d'alimentation. Utilisez lors de la mise en charge du robot laveur de sol uniquement le bloc d'alimentation fourni à la livraison.
Impossibilité de mettre en charge le robot laveur de sol.	L'appareil est enclenché. Arrêtez l'appareil (▷ <i>Chapitre 7.1, "Arrêt de l'appareil"</i>). Le bloc d'alimentation n'est pas correctement branché. Contrôlez si la fiche ou/et le bloc d'alimentation sont correctement branchés (▷ <i>Chapitre 4.3, "Mettre en charge les accumulateurs dans l'appareil"</i>).
La durée de fonctionnement se réduit toujours davantage après chaque mise en charge de l'accumulateur.	Il est probable que les roues ne puissent tourner librement en raison de salissures. Cela accroît la consommation de courant électrique. Enlevez les salissures entravant la rotation des roues. Employez pour cela si nécessaire et avec prudence des ciseaux ou une pincette.

FR

REMARQUE:

Prenez contact avec nous si vous ne pouvez pas remédier vous-même à l'anomalie au moyen de ce tableau (▷ *Page 146, "International Service"*) et exposez-nous le problème. Notre personnel de service est spécialement formé pour répondre à vos attentes et peut, avec votre collaboration, cibler de manière appropriée la cause du problème et résoudre ce dernier. Vous vous épargnez ainsi les désagréments résultant d'un éventuel envoi et votre robot laveur de sol est rapidement à nouveau opérationnel.

8 Élimination des anomalies

8.2 en cas de défectuosité de l'appareil

AVERTISSEMENT:



Risque de blessures ! N'utilisez ou ne rechargez jamais un appareil défectueux ! Si le cordon d'alimentation de cet appareil est endommagé, faites-le remplacer par le fabricant, son service après-vente ou toute personne ayant des compétences similaires, ceci afin d'éviter tout danger.

Dans le cas où l'appareil est tombé ou a été endommagé d'une autre manière et qu'il présente des signes évidents de dommages, remettez l'appareil défectueux à un commerçant spécialisé ou au service après-vente de Royal Appliance afin qu'il puisse être réparé.

Expédiez l'appareil défectueux sans torchon de nettoyage de sol à l'adresse mentionnée à la [▷Page 146, "International Service"](#).

8.3 Commande ultérieure de pièces de rechange et accessoires

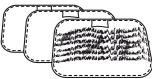
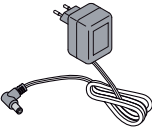
Vous pouvez commander ultérieurement les pièces détachées et les accessoires suivants :

Numéro d'article	Description
0678001 	Set de 3 torchons de nettoyage de sol (2 pour enlever la poussière, 1 pour le nettoyage humide)
0678002 	1 bloc d'alimentation
0678003 	1 cube de commande (sans piles)

REMARQUE:

Vous pouvez, outre les torchons de nettoyage de sol fournis à la livraison, aussi utiliser des torchons d'autres fabricants. La condition à respecter est qu'ils aient environ les mêmes dimensions et la même épaisseur que les torchons de nettoyage de sol fournis à la livraison; ils doivent de plus glisser avec la même facilité sur le sol lors du nettoyage. C'est seulement ainsi que vous serez sûr que le torchon de nettoyage de sol plaque bien contre le semelle d'essuyage du sol et ne porte pas préjudice au déplacement de votre EVO. Si vous utilisez des torchons de nettoyage de sol d'autres fabricants, veuillez vous référer à leurs consignes d'utilisation.

Ceux-ci peuvent être obtenus sous **www.dirtdevil.de** ou auprès de votre commerçant [▷Page 146, "International Service"](#)

8 Élimination des anomalies

8.4 Retrait des accumulateurs

AVERTISSEMENT:

Il existe un risque de se blesser en cas de manipulation non conforme des accumulateurs !

■ Assurez-vous que le cordon est retiré de la prise avant de commencer à démonter les accumulateurs.

■ Ne court-circuitez jamais les accumulateurs, c'est-à-dire ne touchez jamais les deux pôles simultanément, en particulier avec des objets conduisant le courant électrique.

■ Ne séparez jamais les accumulateurs.

■ N'exposez jamais les accumulateurs à de hautes températures.

■ Du liquide peut s'écouler des accumulateurs en cas de manipulation incorrecte. Évitez tout contact avec ce liquide.

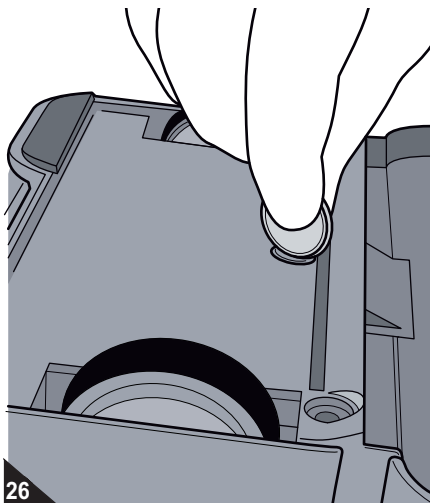

AVERTISSEMENT:

Il y a un risque de blessures en cas d'échange inapproprié des accumulateurs !

■ S'il est nécessaire de remplacer les accumulateurs, contactez votre revendeur agréé ou le service après-vente de Royal Appliance.

■ Ne remplacez jamais vous-même les accumulateurs. Ne remplacez en aucun cas les accumulateurs par d'autres accumulateurs ou des piles.

ATTENTION:

Prenez garde de ne pas polluer l'environnement ! L'appareil est équipé d'accumulateurs qui ne doivent pas être jetés dans les ordures ménagères. Remettez séparément l'appareil et les accumulateurs préalablement retirés de l'appareil à un point de collecte, à votre revendeur ou directement à Royal Appliance.

1. Servez-vous de l'appareil jusqu'à ce que les accumulateurs soient entièrement déchargés et que le moteur de l'appareil s'arrête.
2. Retirez la vis sur la face inférieure de l'appareil avec un tournevis à tête cruciforme ou une petite pièce de monnaie (Ill. 26).
3. Retirez le couvercle.
4. Séparez la connexion reliant les accumulateurs à l'appareil et retirez les accumulateurs.
5. Remettez à nouveau le couvercle et vissez à nouveau fermement la vis.
6. Remettez séparément l'appareil et les accumulateurs maintenant retirés de l'appareil à un point de collecte, à votre revendeur ou directement à Royal Appliance.

8.5 Élimination de l'appareil, des accumulateurs et des piles



L'appareil, ses accumulateurs ainsi que les piles du cube de commande ne doivent pas être jetés dans les ordures ménagères !

Remettez séparément l'appareil et les accumulateurs préalablement retirés de l'appareil à un point de collecte, à votre revendeur ou directement à Royal Appliance.

9 Garantie

9.1 Conditions de garantie

Nous assurons une garantie de 24 mois sur votre appareil à compter de la date d'achat. Pendant la garantie, nous nous réservons le droit de réparer ou de remplacer l'appareil ou ses accessoires gratuitement (des accessoires endommagés n'impliquent pas forcément le remplacement de l'appareil) afin de remédier à tout défaut lié au matériel ou à la fabrication. Tout dommage résultant d'une utilisation non conforme (emploi d'une tension ou d'un courant erroné, branchement à une prise non adaptée ou lorsque l'appareil est cassé, etc.) est exclu de la garantie, de même que l'usure et les défauts liés à l'usage normal de l'appareil qui n'influencent pas le bon fonctionnement de l'appareil.

En cas d'intervention d'une personne ou d'un service non habilité ou lors de l'utilisation de pièces détachées ne provenant pas de Royal Appliance, les droits de garantie deviennent caducs. Les pièces sujettes à usure sont exclues de la garantie et leur remplacement est payant ! La garantie s'applique uniquement lorsque la date d'achat, le tampon du revendeur et sa signature figurent sur le bon de garantie ou si une copie de la facture sont joints à l'appareil. Les prestations de garantie n'impliquent en aucune façon le prolongement de la durée de garantie ou un droit à une nouvelle garantie !

9.2 En cas de recours à la garantie

En cas de recours à la garantie, expédiez l'appareil sans torchon de nettoyage du sol et indiquez brièvement et en majuscule les causes de l'anomalie. Mentionnez "Zur Garantie" ("Appareil sous garantie") sur l'étiquette d'envoi.

N'oubliez pas d'y joindre le bon de garantie ainsi qu'une copie du ticket de caisse ou de la facture et envoyez le tout à l'adresse suivante :



▷ Page 146, "International Service"

DE

Royal Appliance International GmbH
Abt. Kundenservice
Jagenbergstraße 19
41468 Neuss
DEUTSCHLAND
Tel.: +49 (0) 180 - 501 50 50*
Tel. Ersatzteile: +49 (0) 1805 15 85 08*
Fax: +49 (0) 2131 - 60 90 60 95
www.dirtdevil.de
info@dirtdevil.de
Ersatzteile: Ersatzteilshop@dirtdevil.de
*0,14 €/Minute aus dem deutschen Festnetz
(deutscher Mobilfunkhöchstpreis 0,42 €/Minute)

AT

Zmugg Elektronik Service
und Vertriebes. M.b.H.
Fabriksgasse 27
8020 Graz
ÖSTERREICH
Tel. +43 - 316 - 77 21 20
Fax +43 - 316 - 77 21 20 10
Tel. Ersatzteile: +43 - 316 - 77 21 20 14
Fax Ersatzteile: +43 - 316 - 77 21 20 15
zmuggelektronik@utanet.at

BE

Z.E.S. Goes B.V.
T.a.v. afd. Service
Pearyweg 1
4462 GT Goes
NEDERLAND
Tel: +31 - 113 - 24 07 00
Fax: +31 - 113 - 24 07 50
dirtdevil@zesgoes.nl

CH

Bluepoint-Service SAGL
Via Cantonale 14
6917 Barbengo
SWITZERLAND
Tel. +41 (0)91 980 49 73
E-Mail: info@bluepoint-service.ch
www.bluepoint-service.ch

CZ

Le Cygne electronic service spol. s r.o.
Jablonecká 722/8
190 00 Praha 9
ČESKÁ REPUBLIKA
Tel: +420 - 28 68 83 940
Fax: +420 - 28 68 85 064
servis@lce.cz

ES

Royal Appliance Espana, SL
Royal, Dirt Devil, Stellar
C/Cronos, Nº 20 , Portal 2 ,3º 13
28037 Madrid
ESPAÑA
Tel: +34 - 902 - 43 06 63

FR

OPM France Nant'Est entreprise
33 rue du bois Briand
44316 Nantes cdx 3
FRANCE
Tel. +33 - 2 - 40 49 64 25
Fax +33 - 2 - 40 93 96 22
www.opm-france.com

HR

TD "MEDJIMURKA" D.D.
Trg Republike 6
40000 Čakovec
HRVATSKA
Tel.: +385 - 40 - 31 27 60
Fax: +385 - 40 - 32 86 61

HU

Aspico Kft.
Puskás Tivadar út.4.
9027 Győr
MAGYARORSZÁG
Tel.: +36 - 96 - 51 12 91
szerviz@aspico.hu

IT

Smart s.r.l.
Via Tintoretto, 12
21012, Cassano Magnago, (VA)
ITALIA
Assistenza Tecnica: 199 24 44 24
Orari: 9:00 - 13:00h / 14:00 - 18:00h
Fax: +39 0331 181 21 37
info-dirtdevil@smartsrl.net

NL

Z.E.S. Goes B.V.
T.a.v. afd. Service
Pearyweg 1
4462 GT Goes
NEDERLAND
Tel: +31 - 113 - 24 07 00
Fax: +31 - 113 - 24 07 50
dirtdevil@zesgoes.nl

PL

Obsługa Gwarancyjna i Serwisowa
QUADRA-NET Sp. z o.o.
61-888 Poznań, ul. Składowa 5
infolinia: 66 444 88 00

Dystrybutor i Gwarant
DSV Sp. z o.o. S.K.A. Gdynia,
Plac Kaszubski 8

SI

Strojinc Ciril s.p.
Koseskega ul. 1a
1000 Ljubljana
SLOVENIJA
Tel: +386 -1- 42 28 489

SK

Aspico Slovakia s r.o.
Kracanska 40/104
92901 Dunajská Streda
SLOVAKIA
Tel: +421 - 31 - 55 11 815

[DE] NUR GÜLTIG MIT RECHNUNGSKOPIE!

[GB] VALID ONLY INCLUDING A COPY OF THE PURCHASE SLIP!

[FR] VALABLE UNIQUEMENT AVEC UNE COPIE DE LA FACTURE!

[NL] ALLEEN GELDIG MET KOPIE VAN DE REKENING!

[ES] ¡VÁLIDO SÓLO CON COPIA DE FACTURA!

[IT] VALIDO SOLO SE CORREDATO DA UNA COPIA DELLA FATTURA!

[TR] SADECE FATURA SURETİ İLE GEÇERLİDİR!



Royal

EVO

**Garantiekarte • Warranty Card • Card de garantie • Garantiekaart
Certificado de garantía • Tagliando di garanzia • Garanti Kartı**

Name • Name • Nom • Naam • Nombres y apellidos • Nome • İsim

Straße und Hausnummer • Street and house number • Rue et numéro de maison • Straat en huisnummer • Calle y número • Via e numero civico • Sokak ve ev no

PLZ und Ort • Zip code and town • Numéro postal et lieu • Postcode en plaats • C.P. y ciudad • CAP e località • Posta kodu ve yer

E-Mail • email • Courriel • E-mail • Correo electrónico • e-mail • E-Posta

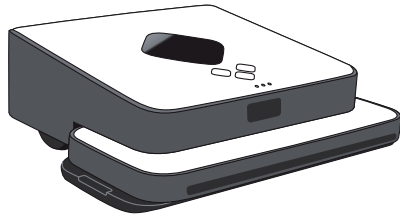

Telefon mit Vorwahl • Phone number with area code • Téléphone avec indicatif • Telefoon met kengetal • Telefono con prefijo • Telefono con prefisso • Şehirlerarası kodla telefon

**Fehlerbeschreibung • Description of the malfunction • Description du problème
Omschrijving van de fout • Descripción del fallo • Descrizione del difetto • Hata tanımı:**

Bitte diesen Abschnitt ausschneiden und dem Gerät beilegen. • Please detach this part and send it in with the appliance.

Veuillez détacher cette partie et la joindre à l'appareil. • Dit deel a.u.b. uitknippen en bij het apparaat leggen.

Por favor, recorte este resguardo y añádelo al aparato. • Per cortesia ritagliare questa sezione e allegarla all'apparecchio.

Lütfen bu bölümü kesin ve cihazın yanına ekleyin.





Royal Appliance International GmbH
Jagenbergstraße 19
41468 Neuss
Germany

info@dirdevil.de
www.dirdevil.de

☎ +49 (0) 1805 - 10 90 19*
☎ +49 (0) 2131 - 60 90 60 95

DE

* 0,14 €/Minute aus dem deutschen Festnetz, deutscher Mobilfunkhöchstpreis 0,42 €/Minute;

Die Gebühren für Telefonate aus dem Ausland (also außerhalb von Deutschland) richten sich nach den Preisen der jeweiligen ausländischen Anbieter und der jeweils aktuellen Tarife.

GB

* € 0.14 per minute from German landlines, maximum German mobile phone tariff € 0.42 per minute.

The cost of calls from abroad—outside Germany—depend upon the current prices of the respective foreign telephone company.

FR

*0,14 € par minute depuis le réseau fixe allemand, 0,42 € par minute au maximum depuis le réseau mobile allemand;

Les coûts des appels depuis l'étranger (donc hors de l'Allemagne) dépendent des prix fixés par les opérateurs étrangers et des tarifs actuellement en vigueur.

NL

* 0,14 €/minuut vanuit het Duitse vaste telefoonnet, vanuit het Duitse mobiele netwerk max. 0,42 €/minuut;

De kosten voor telefoongesprekken vanuit het buitenland (dus buiten Duitsland) richten zich naar de prijzen van de betreffende buitenlandse aanbieders en de betreffende actuele tarieven.

ES

* 0,14 €/minuto desde la red fija alemana, precio máximo alemán para telefonía móvil 0,42 €/minuto;

Las tasas para las llamadas telefónicas desde el extranjero (fuera de Alemania) se orientan a los precios de cada servidor extranjero y a las correspondientes tarifas actuales.

IT

* 0,14 €/minuto da rete fissa tedesca, prezzo massimo per la telefonia mobile tedesca 0,42 €/minuto;

Le tariffe delle chiamate dall'estero (ovvero da fuori Germania) dipendono dai prezzi degli operatori telefonici stranieri e dalle tariffe di volta in volta in vigore.

TR

* Almanya'da sabit hatlardan 0,14 €/dakika; Alman mobil telefon azami fiyatı 0,42 €/dakika;

Yurtdışından (yani Almanya dışından) yapılan aramaların ücretleri ilgili yurtdışı operatörün fiyatlarına ve her defasında güncel tarifelerine göre belirlenir.