

HANDY DUO

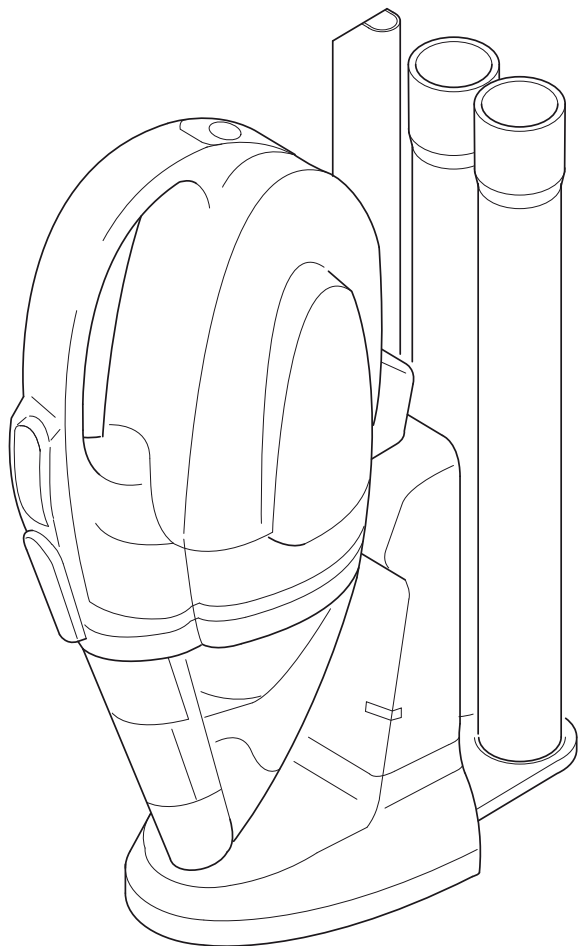

DE Bedienungsanleitung
Akku-Handsauger

GB Operating Manual
Battery powered
hand-held vacuum cleaner

FR Mode d'emploi
Aspirateur à main à piles

NL Bedieningshandleiding
Accu-handzuiger

ES Manual de instrucciones
Aspiradora de mano
de batería

IT Istruzioni per l'uso
Aspirapolvere manuale
ad accumulatore

TR Kullanım Klavuzu
Şarjlı el süpürgesi

Dirt Devil
®

Bedienungsanleitung	4 - 10	DE
Operating Manual.....	11 - 17	GB
Mode d'emploi	18 - 24	FR
Bedieningshandleiding	25 - 31	NL
Manual de instrucciones	32 - 38	ES
Istruzioni per l'uso	39 - 45	IT
Kullanım Klavuzu	46 - 51	TR

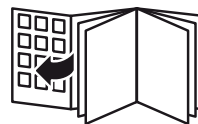

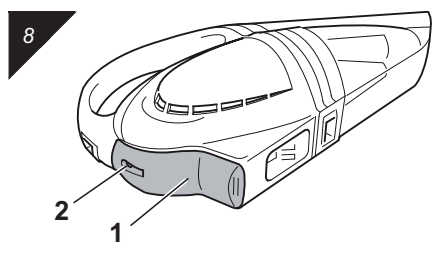
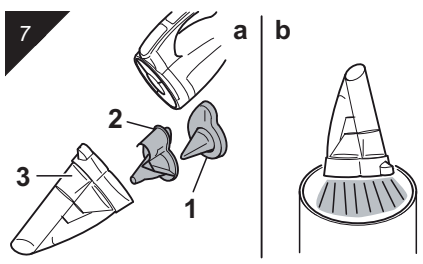
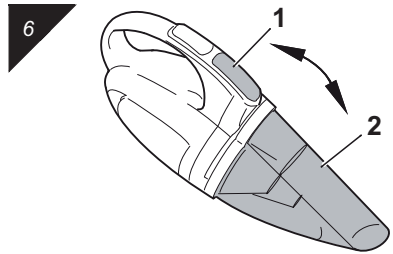
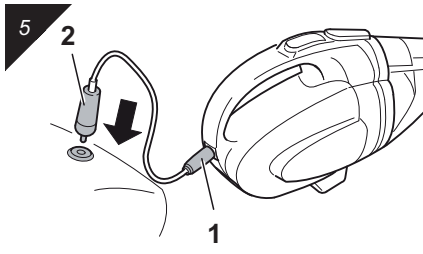
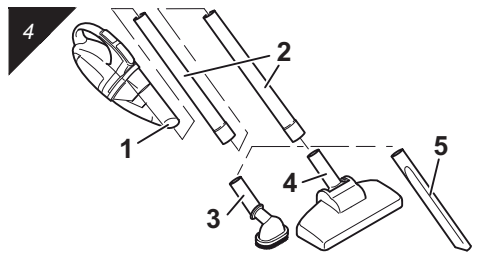
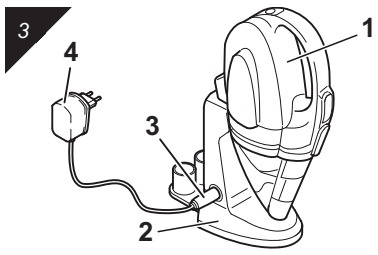
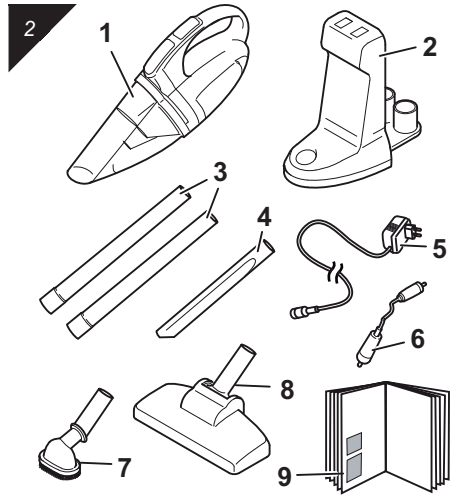
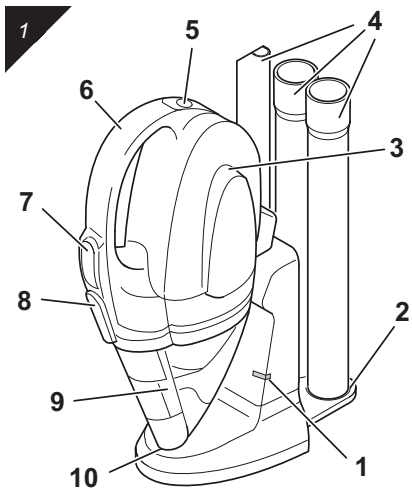

1 Sicherheitshinweise

Vielen Dank!

Es freut uns, dass Sie sich für den Akku-Handsauger Handy Duo entschieden haben! Wir wünschen Ihnen viel Freude mit dem Gerät und danken Ihnen für den Kauf!

Überblick (Abb. 1):

- 1 Ladeleuchte
- 2 Zubehörhalter
- 3 Luftaustrittsöffnungen
- 4 Zubehör
- 5 Buchse für 12-V-Auto-Anschluss
- 6 Handgriff
- 7 Ein-/Aus-Schalter
- 8 Entriegelungstaste
- 9 Staubbehälter
- 10 Saugdüse

Lieferumfang (Abb. 2):

- 1 Akku-Handsauger
- 2 Ladestation
- 3 Steckrohre (2 Stück)
- 4 Fugendüse
- 5 Netzteil
- 6 12-V-Auto-Anschlusskabel
- 7 Möbelbürste
- 8 Bodendüse
- 9 Bedienungsanleitung

Technische Daten

Geräteart	: Akku-Handsauger
Modell	: Handy Duo M3120 (0-9); M3121 (0-9)
Netzteil	: 230-240 V~, 50 Hz 15 V DC, 200 mA
Batterie	: Ni-MH 10,8 V DC, 1500 mAh Ladezeit 14-16 h
Auto-Anschluss	: 12 V
max. Betriebsdauer	: ca. 10 min
Leistung	: 80 W nom. 88 W max.
Staubbehälter	: 0,3 Liter auswaschbar
Gewicht ohne Ladestation	: ca. 1,2 kg



1 Sicherheitshinweise

1.1 zur Bedienungsanleitung

Lesen Sie diese Bedienungsanleitung vollständig durch, bevor Sie mit dem Gerät arbeiten. Bewahren Sie die Anleitung gut auf. Falls Sie das Gerät an Dritte weitergeben, geben Sie auch die Bedienungsanleitung mit.

Die Nichtbeachtung dieser Anleitung kann zu schweren Verletzungen oder Schäden am Gerät führen. Für Schäden, die aufgrund der Nichtbeachtung dieser Bedienungsanleitung entstehen, übernehmen wir keine Haftung.

Wichtige Hinweise für Ihre Sicherheit sind besonders gekennzeichnet. Beachten Sie diese Hinweise unbedingt, um Unfälle und Schäden am Gerät zu vermeiden:

WARNUNG:

Warnt vor Gefahren für Ihre Gesundheit und zeigt mögliche Verletzungsrisiken auf.

ACHTUNG:

Weist auf mögliche Gefährdungen für das Gerät oder andere Gegenstände hin.

HINWEIS:

Hebt Tipps und Informationen für Sie hervor.

1.2 zu den Akkus

Das Gerät enthält wiederaufladbare Nickel-Metallhydrid-Akkus.

■ Die Akkus nicht ins Feuer werfen oder hohen Temperaturen aussetzen. Es besteht Explosionsgefahr.

■ Bei falscher Anwendung kann Flüssigkeit aus dem Akku austreten. Diese kann zu Hautreizungen führen. Vermeiden Sie den Kontakt mit der Flüssigkeit. Bei Kontakt die Flüssigkeit mit viel Wasser abspülen. Wenn die Flüssigkeit in die Augen gelangt, sofort 10 min. mit Wasser ausspülen und unverzüglich einen Arzt aufsuchen.

■ Sollte es erforderlich sein, die Akkus auszutauschen, wenden Sie sich an einen Fachhändler oder den Royal Appliance Kundendienst. Für Schäden durch unsachgemäß ausgetauschte Akkus übernehmen wir keine Haftung.

1 Sicherheitshinweise

1.3 zur Stromversorgung

■ Das Gerät wird mit elektrischem Strom aufgeladen und betrieben, dabei besteht grundsätzlich die Gefahr eines elektrischen Schlags. Achten Sie daher auf Folgendes:

- Fassen Sie das Netzteil niemals mit nassen Händen an.
- Wenn Sie das Netzteil aus der Steckdose herausziehen wollen, ziehen Sie immer direkt am Stecker. Ziehen Sie niemals am Kabel, es könnte reißen.
- Achten Sie darauf, dass das Stromkabel nicht geknickt, eingeklemmt, überfahren wird oder mit Hitzequellen in Berührung kommt.
- Tauchen Sie das Gerät niemals in Wasser oder andere Flüssigkeiten und halten Sie es von Regen und Nässe fern.
- Laden Sie das Gerät nur, wenn die auf dem Netzteil angegebene elektrische Spannung mit der Spannung Ihrer Steckdose übereinstimmt. Eine falsche Spannung kann das Netzteil zerstören.

1.4 zu Kindern

■ Diese Geräte können von Kindern ab 8 Jahren und darüber und von Personen mit verringerten physischen, sensorischen oder mentalen Fähigkeiten oder Mangel an Erfahrung und/oder Wissen benutzt werden, wenn sie beaufsichtigt werden oder bezüglich des sicheren Gebrauchs des Gerätes unterwiesen wurden und die daraus resultierenden Gefahren verstanden haben. Kinder dürfen nicht mit dem Gerät spielen. Reinigung und Benutzer-Wartung dürfen nicht durch Kinder ohne Beaufsichtigung durchgeführt werden. Kinder dürfen sich unter anderem weder auf das Gerät stellen oder setzen.

■ Aus Sicherheitsgründen raten wir als Hersteller dringend, dass Kinder, gleich welchen Alters, nicht mit dem Gerät umgehen. Kinder, gleich welchen Alters, können die Gefahren, die von diesem Gerät ausgehen, definitiv nicht kennen oder verstehen. Bewahren Sie das Gerät für diesen Personenkreis unzugänglich auf.

■ Verpackungsmaterialien dürfen nicht zum Spielen verwendet werden. Es besteht Erststüchungsgefahr.

1.5 zur bestimmungsgemäßen

Verwendung

■ Das Gerät darf nur im Haushalt eingesetzt werden. Es ist für eine gewerbliche Nutzung nicht geeignet.

■ Der Akku-Handsauger ist ausschließlich für das Aufsaugen kleiner Mengen Staub zu verwenden. Jede weitere Verwendung gilt als nicht bestimmungsgemäß und ist untersagt.

Insbesondere die im Folgenden aufgeführten Tätigkeiten dürfen auf keinen Fall mit dem Akku-Handsauger ausgeführt werden:

- Das Saugen von:
 - glühender Asche, brennenden Zigaretten oder Streichhölzern. Es kann zum Brand kommen.
 - spitzen Gegenständen, wie Glassplittern, Nägeln etc. Dadurch kann das Gerät beschädigt werden.
 - Wasser und anderen Flüssigkeiten, insbesondere feuchten Teppich-Reinigungsmitteln. Feuchtigkeit im Inneren kann zum Kurzschluss führen.
 - Toner (für Laserdrucker, Kopierer). Es besteht Brand- und Explosionsgefahr.
 - Bauschutt, Gips, Zement, feinstem Bohrstaub, Schminke usw. Dadurch kann das Gerät beschädigt werden.
 - Haaren, Fingern und anderen Körperteilen. Sie könnten eingezogen werden und Verletzungen hervorrufen.
- Die Verwendung in der Nähe von explosiven oder leicht entzündlichen Stoffen. Es besteht Brand oder Explosionsgefahr.
- Die Verwendung im Freien. Es besteht die Gefahr, dass Nässe das Gerät zerstört.
- Das Hineinstecken von Gegenständen in die Öffnungen des Gerätes.

1.6 falls das Gerät defekt ist

■ Betreiben Sie niemals ein defektes Gerät oder ein Gerät mit einem defekten Kabel. Wenn die Anschlussleitung dieses Gerätes beschädigt wird, muss sie durch den Hersteller oder seinen Kundendienst oder eine ähnlich qualifizierte Person ersetzt werden, um Gefährdungen zu vermeiden.

■ Geben Sie ein defektes Gerät zur Reparatur an einen Fachhändler oder den Royal Appliance Kundendienst (▷ Kapitel 6, „Garantie“).

2 Auspacken / Anschließen

2 Auspacken / Anschließen

2.1 Auspacken

Packen Sie das Gerät und alle Zubehörteile aus und überprüfen Sie den Inhalt auf Vollständigkeit.

ACHTUNG:

Transportieren/versenden Sie das Gerät grundsätzlich immer in der Originalverpackung, damit es keinen Schaden nimmt. Heben Sie dazu die Verpackung auf. Entsorgen Sie nicht mehr benötigtes Verpackungsmaterial entsprechend den in Ihrem Land geltenden Vorschriften.

HINWEIS:

Sollten Sie einen Transportschaden bemerken, wenden Sie sich umgehend an Ihren Händler.

2.2 Montieren

1. Setzen Sie den Akku-Handsauger (Abb. 3/1) in die Ladestation (Abb. 3/2).
2. Verstauen Sie das Zubehör (Abb. 1/4) zur Aufbewahrung wie dargestellt in den Zubehöraltern (Abb. 1/2).

2.3 Akku laden

ACHTUNG:

Verwenden Sie zum Laden der Akkus nur das mitgelieferte Ladegerät. Bei Missachtung können Schäden am Gerät auftreten oder die Akkus schwer beschädigt werden.

Bevor Sie mit dem Gerät arbeiten können, muss der Akku geladen werden. Dazu:

1. Schließen Sie das Netzteil zunächst an der Ladestation an (Abb. 3/3).
2. Stecken Sie dann das Netzteil in die Steckdose (Abb. 3/4). Die Ladeleuchte (Abb. 1/1) leuchtet.
3. Lassen Sie den Akku nun 14-16 Stunden laden.

ACHTUNG:

Vermeiden Sie längere Ladezeiten. Diese verkürzen die Lebensdauer des Akkus. Bei Missachtung können Schäden am Gerät auftreten oder die Akkus schwer beschädigt werden.

4. Ziehen Sie nach dem Laden das Netzteil zunächst aus der Steckdose und dann aus der Ladestation.

HINWEIS:

Laden Sie den Akku erst wieder auf, wenn dieser vollständig leer ist. So erhöhen Sie seine Lebensdauer.

2.4 Weitere Düsen (Zubehör) verwenden

Mit den im Lieferumfang enthaltenen Düsen und den beiden Steckrohren (Abb. 3/2) lässt sich der Akku-Handsauger vielseitig verwenden.

WARNUNG:

Schalten Sie den Akku-Handsauger aus, bevor Sie das Zubehör montieren oder abnehmen.

■ Das Zubehör können Sie einfach in die Saugdüse (Abb. 3/1) einstecken und beliebig kombinieren (Abb. 3).

■ Verwenden Sie das Zubehör wie folgt:

- **Möbelbürste (Abb. 3/3)**

Benutzen Sie diese, um Staub von Gegenständen zu saugen, die empfindliche Oberflächen haben (z. B. Schränke, Tische).

- **Bodendüse (Abb. 3/4)**

Eignet sich zum Saugen von Teppich und Hartböden. In Verbindung mit den zwei Steckrohren können Sie den Handy Duo wie einen Stielsauger verwenden.

- **Fugendüse (Abb. 3/5)**

Benutzen Sie diese, um Staub aus schwer zugänglichen Stellen zu saugen.

3 Bedienung

3 Bedienung

3.1 Saugen

WARNUNG:

Prüfen Sie den Akku-Handsauger vor jeder Benutzung. Ein beschädigtes Gerät darf nicht verwendet werden. Es besteht Verletzungsgefahr.

1. Nehmen Sie den Akku-Handsauger aus der Ladestation.
2. Schalten Sie den Akku-Handsauger am Ein-/Aus-Schalter (Abb. 1/7) ein.

ACHTUNG:

Achten Sie darauf, dass die Luftaustrittsöffnungen (Abb. 1/3) frei sind. Die Saugwirkung lässt sonst stark nach.

3. Bei Bedarf können Sie zum Saugen auch das Zubehör verwenden ▷ *Kapitel 2.4, „Weitere Düsen (Zubehör) verwenden“.*

3.2 Abstellen

1. Setzen Sie den Akku-Handsauger nach dem Saugen wieder in die nicht angeschlossene Ladestation.
2. Verstauen Sie nicht mehr benötigtes Zubehör in den Zubehöraltern.

ACHTUNG:

Stellen Sie das Gerät nie direkt neben Wärmequellen ab (z.B. Heizung, Ofen). Vermeiden Sie direkte Sonneneinstrahlung. Die Hitze kann das Gerät beschädigen.

- Wenn Sie das Gerät längere Zeit lagern möchten, leeren Sie den Staubbehälter und reinigen Sie ihn. Bewahren Sie das Gerät in einem kühlen, trockenen Raum auf.

3.3 Betrieb im Auto

Mit dem 12-V-Auto-Anschluss können Sie den Akku-Handsauger am 12-V-Anschluss Ihres Autos (z. B. am Zigarettenanzünder) betreiben (nicht laden). Dabei entlädt sich der Akku nicht, so dass Sie beliebig lange saugen können.

WARNUNG:

Benutzen Sie den Akku-Handsauger niemals während der Fahrt. Parken Sie das Auto vor der Benutzung und stellen Sie den Motor ab.

1. Schließen Sie das 12-V-Auto-Anschlusskabel zunächst an den Akku-Handsauger an (Abb. 4/1). Beachten Sie, dass sich der Stecker nur in einer Richtung einstecken lässt.
2. Stecken Sie dann das 12-V-Auto-Anschlusskabel in eine passende 12-V-Buchse (z. B. Zigarettenanzünder) des Autos (Abb. 4/2).
3. Sie können den Akku-Handsauger nun verwenden.
4. Ziehen Sie nach der Benutzung das 12-V-Auto-Anschlusskabel zunächst aus der 12-V-Buchse des Autos und dann aus dem Akku-Handsauger.

3.4 Staubbehälter ausleeren

- Leeren Sie den Staubbehälter regelmäßig.

ACHTUNG:

Bevor Sie den Staubbehälter leeren, schalten Sie das Gerät aus.

1. Halten Sie den Staubbehälter (Abb. 5/2) mit einer Hand fest. Drücken Sie nun die Entriegelungstaste (Abb. 5/1), um den Staubbehälter zu entnehmen.
2. Zum Entleeren halten Sie den Staubbehälter tief über einen Mülleimer.
3. Entnehmen Sie die Filtereinsätze (Abb. 6/1 und 2) und schütten Sie den Staub in den Mülleimer (Abb. 6/b).
4. Klopfen Sie Staubrückstände vorsichtig aus.
5. Stecken Sie die Filtereinsätze (Abb. 6/1 und 2) wieder in den Staubbehälter (Abb. 6/3).
6. Setzen Sie den Staubbehälter (Abb. 5/2) mit der unteren Öse an den Akku-Handsauger an und führen Sie beide oben zusammen. Sie rasten hörbar ein.

4 Wartung

4 Wartung

4.1 Filter reinigen

Der Akku-Handsauger besitzt die folgenden Filtereinsätze:

- Vorfilter (Abb. 6/1): Verhindert, dass größere Partikel den Dauerfilter verschmutzen.
- Dauerfilter (Abb. 6/2): Filtert feinste Partikel aus der eingesaugten Luft.

■ Die Filtereinsätze können nach einiger Zeit verstopfen und so die Saugleistung reduzieren. Deshalb ist es wichtig, dass die Filtereinsätze regelmäßig gereinigt werden.

■ Falls Sie feststellen, dass ein Filtereinsatz beschädigt ist, ersetzen Sie diesen umgehend.

HINWEIS:

Wir empfehlen, die Filtereinsätze regelmäßig auszutauschen.

1. Schalten Sie das Gerät aus und beachten Sie die Hinweise unter **▷Kapitel 3.2, „Abstellen“**.
2. Leeren Sie den Staubbehälter und entnehmen Sie die Filtereinsätze, **▷Kapitel 3.4, „Staubbehälter ausleeren“**, **Punkt 1-2**.
3. Klopfen Sie die Filtereinsätze zur Grobreinigung über einem Mülleimer aus.
4. Bürsten Sie Gewebe und Kunststoffteile mit einer kleinen Bürste ab.

HINWEIS:

Falls die Filtereinsätze stark verschmutzt sind, spülen Sie sie mit lauwarmem Wasser aus. Lassen Sie die Filtereinsätze anschließend trocknen (ca. 15 Stunden bei Raumtemperatur). Setzen Sie sie erst ein, wenn sie vollkommen trocken sind.

5. Setzen Sie die Filtereinsätze wieder ein.

4.2 Gehäuse reinigen



WARNUNG:

Bevor Sie das Gerät reinigen, schalten Sie es aus.

■ Reinigen Sie das Gehäuse ausschließlich mit einem leicht angefeuchteten Tuch. Verwenden Sie keine Reinigungsmittel, Scheuermittel oder Alkohol, da diese das Gehäuse beschädigen können.

4.3 Problembesehung

Bevor Sie das Gerät an den Royal Appliance Kundendienst einschicken, überprüfen Sie anhand der folgenden Tabelle, ob Sie das Problem selbst beseitigen können.



WARNUNG:

Bevor Sie sich auf Problemsuche begeben, schalten Sie das Gerät aus. Verwenden Sie niemals ein defektes Gerät.

Problem	mögliche Ursache Lösung
Ladelampe (Abb. 1/1) leuchtet nicht	Netzteil ist nicht eingesteckt. Netzteil einstecken. Steckdose führt keinen Strom. Testen Sie das Netzteil an einer anderen Steckdose, bei der Sie sicher sind, dass sie Strom führt.
Gerät läuft nicht	Akku leer. Akku laden, ▷Kapitel 2.3, „Akku laden“ .
Gerät nimmt keinen Schmutz auf	Staubbehälter ist voll oder verstopft. Staubbehälter leeren/reinigen, ▷Kapitel 3.4, „Staubbehälter ausleeren“ oder ▷Kapitel 4.1, „Filter reinigen“ .

4.4 Ersatzteile

Zubehörteile sowie Ersatzteile können nachbestellt werden.

Artikelnr.	Beschreibung
3120001	Filterset bestehend aus 1 Vorfilter + 1 Motorfilter
0030011	1 Bodendüse
0030012	2-teiliges Rohrset

Bestellkontakte:

- **01805 15 85 08***
- **Ersatzteilshop@dirtdevil.de**
- **www.dirtdevil.de**
- oder bei den Firmen

Service-Versand Ina Riedmüller Frankenstraße 34 89233 Neu-Ulm Deutschland Tel.: 01805 15 85 08* Fax: 07307 - 41 56 riedmueller.service@t-online.de	Service-Versand Feuerbach KG Corneliusstraße 75 40215 Düsseldorf Deutschland Tel.: 01805 15 85 08* Fax: 0211 - 37 04 97 Staubsaugercenter@t-online.de
---	--

(*0,14 €/Minute aus dem deutschen Festnetz;
deutscher Mobilfunkhöchstpreis 0,42 €/Minute)

5 Entsorgung

5 Entsorgung

ACHTUNG:

Gefahr von Umweltschäden! Das Gerät enthält Akkus, die nicht in den Hausmüll gelangen dürfen. Geben Sie das Gerät und den ausgebauten Akku separat zur Entsorgung an die entsprechenden Sammelstellen, an Ihren Händler oder direkt an Royal Appliance.



Elektrische Abfälle dürfen nicht zusammen mit Haushaltsabfällen entsorgt werden. Wenden Sie sich für Ratschläge bezüglich des Recyclings an Ihre Kommunalbehörde oder Ihren Händler.

Wenn das Gebrauchsende des Geräts, insbesondere des Akkus, erreicht ist oder wenn etwa Funktionsstörungen auftreten, machen Sie das ausgediente Gerät unbrauchbar, indem Sie den Akku ausbauen.

5.1 Ausbauen des Akkus

WARNUNG:

Verletzungsgefahr durch unsachgemäßen Umgang mit Akkus!

- Schließen Sie den Akku niemals kurz, d. h. berühren Sie niemals beide Pole zur gleichen Zeit, insbesondere nicht mit elektrisch leitenden Gegenständen.
- Nehmen Sie den Akku niemals auseinander.
- Setzen Sie den Akku niemals hohen Temperaturen aus.
- Bei unsachgemäßem Umgang kann Flüssigkeit aus dem Akku austreten. Diese kann zu Hautreizungen führen. Vermeiden Sie den Kontakt mit der Flüssigkeit.
- Sollte es erforderlich sein, den Akku auszutauschen, wenden Sie sich an einen Fachhändler oder den Royal Appliance-Kundendienst.
- Ersetzen Sie den Akku niemals selbst. Ersetzen Sie den Akku erst recht nicht durch andere Akkus oder Batterien.

WARNUNG:

Gefahr eines elektrischen Schlages!
Bevor Sie den Akku ausbauen, stellen Sie sicher, dass:

- das Gerät Netzteil nicht eingesteckt ist,
 - der Akku leer gelaufen ist und
 - das Gerät ausgeschaltet ist.
1. Betreiben Sie das Gerät so lange, bis der Akku völlig leergelaufen ist und der Motor des Geräts stoppt.
 2. Lösen Sie die Schraube an der Rückseite des Geräts (Abb. 7/2) mit einem Schraubendreher.
 3. Nehmen Sie die Abdeckung ab (Abb. 7/1).
 4. Entnehmen Sie den ausgedienten Akku aus dem Akkufach.
 5. Setzen Sie die Abdeckung wieder auf und schrauben Sie die Schraube an der Rückseite des Geräts wieder fest.
 6. Geben Sie das Gerät und den ausgebauten Akku nun separat zur Entsorgung an die entsprechenden Sammelstellen, an Ihren Händler oder direkt an Royal Appliance.

6 Garantie

6 Garantie

Wir übernehmen für das von uns vertriebene Gerät eine Garantie von 24 Monaten ab Kaufdatum.

Innerhalb dieser Garantiezeit beseitigen wir nach unserer Wahl durch Reparatur oder Austausch des Gerätes oder des Zubehörs (Schäden an Zubehörteilen führen nicht automatisch zum Umtausch des kompletten Gerätes) unentgeltlich alle Mängel, die auf Material- oder Herstellungsfehlern beruhen.

Von der Garantie sind Schäden ausgenommen, die auf unsachgemäßen Gebrauch (Betrieb mit falscher Stromart/-spannung, Anschluss an ungeeignete Stromquellen, Bruch etc.) zurückzuführen sind, normaler Verschleiß und Mängel, die den Wert oder die Gebrauchstauglichkeit des Gerätes nur unerheblich beeinflussen. Bei Eingriffen durch eine nicht von uns autorisierte Stelle oder bei Verwendung anderer als original Royal Appliance Ersatzteile erlischt die Garantie.

Verschleißteile fallen nicht unter die Garantie und sind deshalb kostenpflichtig!

Die Garantie tritt nur in Kraft, wenn das Kaufdatum durch Stempel und Unterschrift des Händlers auf der Garantiekarte bestätigt ist oder eine Rechnungskopie dem eingeschickten Gerät beiliegt. Garantieleistungen bewirken weder eine Verlängerung der Garantiezeit, noch beginnt dadurch ein Anspruch auf eine neue Garantie!

Versenden Sie das Gerät mit entleertem Staubbehälter und einer kurzen Fehlerbeschreibung in Blockschrift. Versehen Sie das Anschreiben mit dem Vermerk „Zur Garantie“. Senden Sie es zusammen mit der Garantiekarte oder einer Rechnungskopie an folgende Adresse:



Royal Appliance International GmbH

Abt. Kundenservice

Jagenbergstraße 19

41468 Neuss

Deutschland

Tel.: +49 (0) 180 - 501 50 50*

Fax: +49 (0) 2131 - 60 90 60 95

www.dirtdevil.de;

info@dirtdevil.de

*0,14 €/Minute aus dem deutschen Festnetz
(deutscher Mobilfunkhöchstpreis 0,42 €/Minute)

Dirt Devil
macht schlauer sauber

SERVICE-HOTLINE

0180 501 50 50*

In Deutschland stehen wir Ihnen für Fragen, Anregungen oder bei Problemen gerne zur Verfügung.

Mo.-Fr. 8-20 Uhr

*0,14€/Min. aus dem deutschen Festnetz
(deutscher Mobilfunkhöchstpreis 0,42€/Min.)

1 Safety instructions

Many thanks!

We are pleased that you decided on the Handy Duo battery powered hand-held vacuum cleaner! We hope you enjoy using your appliance and we would like to thank you for your purchase!

Overview (Fig. 1):

- 1 Charging light
- 2 Accessories container
- 3 Air outlet openings
- 4 Accessories
- 5 Socket for the 12 V car connection
- 6 Handle
- 7 On/off button
- 8 Release button
- 9 Dust container
- 10 Suction nozzle

Scope of delivery (Fig. 2):

- 1 Battery powered hand-held vacuum cleaner
- 2 Charging station
- 3 Insert tubes (2 items)
- 4 Crevice nozzle
- 5 Power unit
- 6 12 V car connection cable
- 7 Furniture brush
- 8 Floor nozzle

Technical data

Type of appliance	: Battery powered hand-held vacuum cleaner
Model	: Handy Duo M3120 (0-9); M3121 (0-9)
Power unit	: 230-240 V~, 50 Hz 15 V DC, 200 mA
Battery	: Ni-MH 10.8 V DC, 1500 mAh Charging time 14-16 hrs.
Car connection	: 12 V
Max. operating time	: approx. 10 min
Output	: 80 W nom., 88 W max.
Dust container	: 0.3 litre washable
weight without charging station	: approx. 1.2 kg



1 Safety instructions

1.1 Regarding the operating manual

Read this operating manual through completely before working with the appliance. Keep the operating manual safe. If you pass the appliance on to a third party, give them the operating manual as well.

Non-compliance with these instructions can lead to serious injuries or damage to the appliance. We assume no liability for damage that occurs as a result of non-compliance with this operating manual.

Important notes for your safety are especially marked. You must observe these instructions to avoid accidents and damage to the appliance:

WARNING:

Warns against hazards for your health and indicates possible risks of injury.

ATTENTION:

Indicates possible hazards for the appliance or other objects.

NOTE:

Highlights tips and information for you.

1.2 Regarding the batteries

The appliance contains rechargeable nickel metal hydride (NiMH) batteries.

■ Do not throw the batteries into fire or subject to high temperatures. There is a risk of explosion.

■ If used wrongly, fluid can leak from the battery. This can cause skin irritations. Avoid any contact with the fluid. If you experience contact with the fluid, rinse with lots of water. If the fluid comes into contact with your eyes, rinse immediately for 10 min. with water and find a doctor straightaway.

■ If it is necessary to replace the batteries, contact a specialist dealer or Royal Appliance Customer Services. We assume no liability for any damage resulting from improperly replaced batteries.

1 Safety instructions

1.3 Regarding the power supply

■ The appliance is charged and operated with electrical power which means there is in principle a risk of electric shock. Pay particular attention to the following:

- Never touch the power unit with wet hands.
- If you want to pull the power unit out of the socket, always pull directly on the plug. Never pull on the cable as it could break.
- Make sure that the power cable is not bent, caught or run over, and that it does not come into contact with heat sources.
- Never immerse the appliance in water or other fluids and keep it away from rain and moisture.
- Only charge the appliance if the electrical voltage stated on the power unit matches the voltage of your socket. Wrong voltage can destroy the power unit.

1.4 Regarding children

■ This appliance can be used by children aged from 8 years and above and persons with reduced physical, sensory or mental capabilities or lack of experience and knowledge if they have been given supervision or instruction concerning use of the appliance in a safe way and understand the hazards involved. Children shall not play with the appliance. Cleaning and user maintenance shall not be made by children without supervision. Children must not be allowed to stand or sit on the appliance.

■ For reasons of safety we strongly recommend that even children aged from 8 years and above do not operate the device as they definitely cannot understand all specific dangers arising from it. Keep the appliance out of reach of people of these groups.

■ Packing material must not be used to play with. There is a danger of suffocation.

1.5 Regarding intended use

■ The appliance may only be operated in households. It is not suitable for industrial or commercial use.

■ The battery powered hand-held vacuum cleaner must be used exclusively for vacuuming up small quantities of dust. Any other use is considered non-intended use and is prohibited.

In particular, the activities listed in the following may under no circumstances be carried out with the battery powered hand-held vacuum cleaner:

- Do not vacuum:
 - hot ash, burning cigarettes or matches. These can cause fire.
 - pointed objects such as, glass fragments, nails, etc. Otherwise, the appliance might be damaged.
 - water and other fluids, especially damp carpet cleaning agents. Internal dampness can lead to a short-circuit.
 - toner (for laser printers, copy machines, etc.). There is a risk of fire and explosion.
 - Rubble, plaster, cement, finest drilling-dust, makeup, etc. Otherwise, the appliance might be damaged.
 - hair, fingers and other body parts. They could be pulled right in and cause injuries.
- Do not use near explosive or easily flammable substances. There is a risk of fire or explosion.
- Do not use in the open-air. There is a risk of the appliance being destroyed by rain and dirt.
- Do not push objects into the openings of the appliance. It could overheat.

1.6 If the appliance is defective

■ Never operate a defective appliance or an appliance with a defective cable. If the power cord of this appliance is damaged it must be replaced by the manufacturers, their authorised service representative or a similarly qualified person to avoid danger.

■ Bring or send defective appliances to a specialist dealer or to Royal Appliance Customer Services for repair (▷ *Chapter 6, "Warranty"*).

2 Unpacking / Connecting

2 Unpacking / Connecting

2.1 Unpacking

Unpack the appliance and all accessory parts and check that the contents are complete.

ATTENTION:

Always transport/send the appliance in its original packaging so that it does not become damaged. Keep the packing material for this purpose.

Dispose of any packing material that is no longer required in accordance with the provisions applicable in your country.

NOTE:

If you should notice damage due to transport, then contact your dealer immediately.

2.2 Assembly

1. Insert the battery powered hand-held vacuum cleaner (Fig. 3/1) into the charging station (Fig. 3/2).
2. Stow the accessories (Fig. 1/4) for storage in the accessories containers (Fig. 1/2) as shown.

2.3 Charge the battery

ATTENTION:

Only use the charger supplied with the appliance for charging the battery. If this condition is disregarded, the appliance may incur damage or the batteries may be severely damaged.

The battery must be charged before being able to work with the appliance. To do this:

1. First connect the power unit to the charging station (Fig. 3/3).
2. Then plug the power unit into the socket (Fig. 3/4).
The charging light (Fig. 1/1) is illuminated red.
3. Now leave the battery to charge for 14-16 hours.

ATTENTION:

Avoid longer charging times. These shorten the operating life of the battery.

4. After charging, pull the power unit out of the socket first and then out of the charging station.

NOTE:

Only recharge the battery again if it is completely dead. This will increase its operating life.

2.4 Using other nozzles (accessories)

The battery powered hand-held vacuum cleaner can be used for many different purposes when combined with the nozzles included in the scope of delivery and both insert tubes (Fig. 3/2).

WARNING:

Switch the battery powered hand-held vacuum cleaner off before assembling or removing the accessories.

■ You can simply push the accessory into the suction nozzle (Fig. 3/1) and combine as required (Fig. 3).

■ Use the accessories as follows:

- **Furniture brush (Fig. 3/3)**
Use this to vacuum dust off objects that have sensitive surfaces (e.g. cupboards, doors).
- **Floor nozzle (Fig. 3/4)**
This is suitable for vacuuming carpets and hard floors. Combined with the two insert tubes, you can use the Handy Duo like a cylinder vacuum cleaner.
- **Crevice nozzle (Fig. 3/5)**
Use this to vacuum dust from hard to reach places.

3 Operating

3 Operating

3.1 Vacuuming

WARNING:

Check the battery powered hand-held vacuum cleaner before each use. A damaged appliance must never be used. There is a risk of injury.

1. Remove the batter powered hand-held vacuum cleaner from the charging station.
2. Switch on the battery powered hand-held vacuum cleaner using the on/off switch (Fig. 1/7).

ATTENTION:

Make sure that the air outlet openings (Fig. 1/3) are free. Otherwise the suction power will be extremely impaired.

3. If necessary, you can also use the accessories for vacuuming ▷ *Chapter 2.4, "Using other nozzles (accessories)"*.

3.2 Putting away

1. Put the battery powered hand-held vacuum cleaner back into the disconnected charging station after vacuuming.
2. Stow any accessories no longer needed in the accessory containers.

ATTENTION:

Never position the appliance directly against heat sources (e.g. heating, oven). Avoid direct sunlight. Heat can damage the appliance.

- If you want to store the appliance for a longer period of time, empty the dust container and clean it. Store the appliance in a cool, dry room.

3.3 Operation in a car

Using the 12 V car connection, you can supply the battery powered hand-held vacuum cleaner with power via the 12 V connection in your car (e. g. cigarette lighter). This means the battery will not discharge and you can vacuum for as long as you want.

WARNING:

Never use the battery powered hand-held vacuum cleaner while driving. Park the car and turn off the engine before use.

1. Then connect the 12 V car connection cable to the battery powered hand-held vacuum cleaner (Fig. 4/1). Make sure that the plug can only be plugged in one direction.
2. Then push the 12 V car connection cable into the suitable plug socket of the car (e. g. cigarette lighter) (Fig. 4/2).
3. You can now use the battery powered hand-held vacuum cleaner.
4. After charging, pull the 12 V car connection cable out of the socket and then out of the battery powered hand-held vacuum cleaner.

3.4 Emptying the dust container

- Empty the dust container regularly.

ATTENTION:

Switch off the appliance before emptying the dust container.

1. Hold the dust container (Fig. 5/2) firmly with one hand. Now press the release button (Fig. 5/1) to remove the dust container.
2. When emptying the dust container, hold it low over a dustbin.
3. Remove the filter inserts (Fig. 6/1 and 2) and tip the dust into the dustbin (Fig. 6/b).
4. Carefully knock the remaining dust loose.
5. Push the filter inserts (Fig. 6/1 and 2) back into the dust container (Fig. 6/3).
6. Place the dust container (Fig. 5/2) with the lower lug against the battery powered hand-held vacuum cleaner and click them together above. They will click audibly into place.

4 Maintenance

4 Maintenance

4.1 Cleaning the filters

The battery powered hand-held vacuum cleaner has the following filter inserts:

- Pre-filter (Fig. 6/1)
Prevents larger particles from blocking the permanent filter.
- Permanent filter (Fig. 6/2)
Filters out fine particles from the sucked-in air.

■ The filter inserts can become blocked after some time and can thereby reduce the suction power. It is therefore important that the filter inserts are cleaned regularly.

■ If you determine that a filter insert is damaged then replace it immediately.

NOTE:

We recommend that you replace the filter inserts regularly.

1. Switch the appliance off and observe the instructions under ▷ *Chapter 3.2, "Putting away"*.
2. Empty the dust container and remove the filter inserts, ▷ *Chapter 3.4, "Emptying the dust container", Point 1-2*.
3. Knock the filter inserts over a dustbin for a rough clean.
4. Brush off the fabric and plastic parts with a small brush.

NOTE:

If the filter inserts are extremely dirty, rinse them with lukewarm water.
Then leave the filter inserts to dry (approx. 15 hours at room temperature). Only use them again when they are completely dry.

5. Place the filter inserts inside again.

4.2 Cleaning the housing

WARNING:

Switch off the appliance before cleaning it.

■ Only clean the housing with a slightly damp cloth. Do not use any cleaning agent, scouring agent or alcohol as these can damage the housing.

4.3 Correcting malfunctions

Before sending the appliance to Royal Appliance Customer Services, use the following table to check whether you can correct the malfunctions yourself.

WARNING:

Switch off the appliance before troubleshooting. Never use a defective appliance.

Malfunction	Possible cause Solution
Charging light (Fig. 1/1) is not illuminated	Power unit has not been inserted. Insert power unit.
	Socket does not carry any current. Test the power unit at another socket which you are sure carries current.
Appliance does not work	Battery dead. Charge the battery, ▷ <i>Chapter 2.3, "Charge the battery"</i> .
Appliance does not suck up any dirt	Dust container is full or blocked. Empty/clean dust container, ▷ <i>Chapter 3.4, "Emptying the dust container"</i> or ▷ <i>Chapter 4.1, "Cleaning the filters"</i> .

4.4 Spare parts

Accessory parts and spare parts can be re-ordered ▷ *page 52, „International Service“*.

5 Disposal

5 Disposal

ATTENTION:

Danger of pollution! The appliance contains rechargeable batteries that must not be disposed of in your domestic waste. Give the appliance and the removed batteries separately to the respective disposal points, to your dealer or directly to Royal Appliance.



Electrical waste must not be disposed of with domestic waste. Consult your local authorities or your dealer for advice on recycling.

When the appliance, especially the battery, has reached the end of its service life or when dysfunctions recur, disable the appliance by removing the battery.

5.1 Removing the batteries

WARNING:

Danger of injury by improper handling of batteries!

- Never short-circuit the battery, i.e. never touch both poles simultaneously, especially with metal objects.
- Never dismantle the battery.
- Never expose the battery to high temperatures.
- Improper handling can lead to liquid leaking from the battery. This can cause skin irritations. Avoid any contact with the fluid.
- If the battery needs replacing, contact a specialist dealer or Royal Appliance Customer Services.
- Never exchange the battery yourself, and by no means replace it with batteries of a different type.

WARNING:

Danger of electric shock!

Before removing the battery, make sure that:

- the AC adapter is not connected,
 - the battery is empty and
 - the appliance switched off.
1. Run the appliance until the battery is completely empty and the motor stops.
 2. Loosen the screw on the back side of the appliance (Fig. 7/2) with a screwdriver.
 3. Remove the cover (Fig. 7/1).
 4. Remove the exhausted battery from the battery compartment.
 5. Put the cover back on and refit the fastening-screw on the back of the appliance.
 6. Give the appliance and the removed battery to the respective separate disposal points, to your dealer or directly to Royal Appliance.

6 Warranty

6 Warranty

We offer a warranty of 24 months from the date of purchase for the appliances we sell.

Within this warranty period, we will remove all defects free of charge that are due to material or manufacturing faults, either by repair work or replacing the appliance or accessories, at our discretion (damage to accessory parts does not automatically lead to the entire appliance being replaced). The warranty does not cover damage due to improper use (operating with the wrong power type/voltage, connecting to unsuitable power sources, breakage, etc.) normal wear and defects that only insignificantly affect the value or the ability of the appliance to be used.

The warranty is made null and void if any work is carried out by a site not authorized by us or if spare parts other than Royal Appliance spare parts are used. Wear parts are not included in the warranty and are therefore at the customer's expense!

The warranty only comes into force if the purchase date is confirmed by a stamp and signature of the dealer on the warranty card or if a copy of the invoice is included with the appliance when it is sent in. Any warranty work does not extend the warranty time nor does it constitute a claim for a new warranty!

Send the appliance with an emptied dust container and a short description of the fault in block capitals. Write the comment "Regarding warranty" on the address label. Send it together with the warranty card or a copy of the invoice to the following address:



▷ page 52, „International Service“

1 Consignes de sécurité

Merci !

Nous sommes heureux de vous compter parmi les utilisateurs de l'aspirateur à main à piles Handy Duo ! Nous vous souhaitons beaucoup de plaisir à utiliser votre appareil et nous remercions de votre achat !

Aperçu (ill. 1):

- 1 Voyant de chargement
- 2 Support d'accessoires
- 3 Orifices de sortie d'air
- 4 Accessoires
- 5 Prise femelle pour un raccordement automatique de 12 V
- 6 Poignée
- 7 Bouton marche/arrêt
- 8 Réglette de déverrouillage
- 9 Bac à poussière
- 10 Buse d'aspiration

Contenu de livraison (ill. 2):

- 1 Aspirateur à main à piles
- 2 Station de charge
- 3 Tubes emboîtables (2 pièces)
- 4 Suceur long
- 5 Bloc d'alimentation
- 6 12 V Câble de adaptateur voiture
- 7 Brosse à meubles
- 8 Suceur universel

Caractéristiques techniques

Type d'appareil	: Aspirateur à main à piles
Modèle	: Handy Duo M3120 (0-9); M3121 (0-9)
Bloc d'alimentation	: 230-240 V~, 50 Hz 15 V CC, 200 mA
Batterie	: Ni-MH, 10,8 V CC, 1500 mAh, Temps de chargement 14-16 h
Adaptateur voiture	: 12 V
Durée maxi de fonctionnement	: environ 10 min
Puissance	: 80 W nom., 88 W max.
Bac à poussière	: 0,3 Litres lavable
Poids sans	: env. 1,2 kg
Station de charge	



1 Consignes de sécurité

1.1 relatives à ce mode d'emploi

Veillez lire attentivement et intégralement ce mode d'emploi, avant de vous servir de l'appareil. Conservez précieusement ce mode d'emploi. Donnez toujours le mode d'emploi à toute personne se servant de l'appareil.

Le non respect de ce mode d'emploi peut entraîner des blessures graves ou des dommages irrévocables sur l'appareil.

Nous déclinons toute responsabilité pour des dommages résultant du non respect de ce mode d'emploi.

Les consignes importantes pour votre sécurité sont mises en relief. Respectez impérativement ces consignes afin d'éviter tout accident ou dommage de l'appareil:



AVERTISSEMENT:

Attire votre attention sur des dangers imminents pour votre santé et vous informe sur les risques de blessures.



ATTENTION:

Indique les risques pour l'appareil ou tout autre objet.

REMARQUE:

Vous fournit des conseils et des informations.

1.2 Les batteries

L'appareil est équipé d'accus rechargeables en nickel et aux hydrures métalliques.

■ Ne jetez par les batteries dans le feu ou ne les soumettez pas à la chaleur. Risque d'explosion.

■ Du liquide peut s'écouler des batteries lors d'une utilisation incorrecte. Cela peut provoquer des démangeaisons. Evitez tout contact avec ce liquide. Dans le cas d'un contact avec le liquide, rincez abondamment avec de l'eau. Si le liquide atteint les yeux, rincez immédiatement avec de l'eau pendant 10 min et rendez-vous immédiatement chez votre médecin traitant.

■ Si vous devez remplacer les batteries, contactez votre revendeur agréé ou le SAV de Royal Appliance. Nous déclinons toute responsabilité sur des dommages engendrés par une utilisation non conforme.

1 Consignes de sécurité

1.3 Alimentation électrique

■ L'appareil est chargé par du courant électrique, entraînant ainsi des risques d'électrocution. Respectez par conséquent les points ci-dessous :

- Ne jamais toucher au bloc d'alimentation avec des mains mouillées.
- Pour débrancher le bloc d'alimentation, tirez toujours sur la fiche. Ne tirez jamais sur le câble car il pourrait se couper.
- Assurez-vous que le cordon d'alimentation ne soit ni plié, coincé, écrasé ou encore en contact direct avec une source de chaleur.
- Ne plongez jamais l'appareil dans de l'eau ou tout autre liquide, et conservez-le à l'abri de la pluie.
- Ne chargez l'appareil que si la tension du bloc d'alimentation correspond bien avec celle de la prise. Une tension différente détruirait le bloc d'alimentation.

1.4 Remarques relatives aux enfants

■ Ces appareils peuvent être utilisés par des enfants d'au moins 8 ans et par des personnes se caractérisant par des capacités physiques, sensorielles ou mentales réduites ou disposant de peu d'expérience et/ou de connaissances. Elles doivent cependant avoir été rendues attentives à une utilisation sûre de cet appareil et des dangers qu'impliquent son utilisation. Les enfants ne doivent pas jouer avec cet appareil. Le nettoyage de l'appareil et les tâches de maintenance pouvant être effectuées par l'utilisateur de l'appareil ne doivent pas être exécutées par des enfants si ceux-ci ne sont pas sous surveillance. Les enfants ne doivent en particulier ne pas se mettre debout ou s'asseoir sur l'appareil.

■ Pour des raisons de sécurité, le fabricant conseille instamment de ne pas laisser les enfants, indépendamment de leur âge, manipuler l'appareil. Les enfants, indépendamment de leur âge, ne peuvent définitivement pas percevoir ou comprendre les dangers qui résultent de l'emploi de cet appareil. Rangez l'appareil hors de portée des personnes répondant à ces critères.

■ Ne jouez pas avec le matériel d'emballage : risque d'asphyxie.

1.5 Utilisation conforme

■ Cet appareil convient exclusivement à un usage domestique. Toute utilisation à titre professionnelle est strictement interdite.

■ L'aspirateur à main avec batterie doit être exclusivement utilisé pour l'aspiration de petites quantités de poussière. Toute autre utilisation est considérée comme non conforme.

En particulier, les tâches suivantes ne doivent en aucun cas être effectuées avec l'aspirateur à main avec batterie :

- L'aspiration de :
 - cendres incandescentes, cigarettes ou allumettes non éteintes. Risque d'incendie.
 - objets pointus comme des bris de verre, des clous etc. Vous risquez sinon d'endommager l'appareil.
 - eau ou autre liquide, en particulier les lessives de moquettes. Toute humidité à l'intérieur de l'appareil peut entraîner un court-circuit.
 - Toner (par ex. des imprimantes, copieurs). Risque d'incendie et d'explosion.
 - de gravats de chantier, de plâtre, de ciment, de fines poussières de perçage, de produits de maquillage, etc. Vous risquez sinon d'endommager l'appareil.
 - cheveux, doigts et autres parties du corps. Elles peuvent être aspirées et entraîner des blessures.
- l'utilisation à proximité d'explosifs ou de matières très inflammables. Risque d'incendie et d'explosion.
- utilisation dehors. La pluie et la saleté peuvent endommager l'appareil.
- d'introduire des objets dans les ouvertures de l'appareil. Il surchaufferait.

1.6 Si l'appareil est défectueux

■ N'utilisez jamais un appareil défectueux ou ayant un cordon d'alimentation abîmé. Si le cordon de raccordement au secteur de cet appareil est endommagé, faites-le remplacer par le fabricant, son service après-vente ou toute personne ayant des compétences similaires, ceci afin d'éviter tout danger.

■ Amenez l'appareil à réparer chez un magasin spécialisé ou chez votre SAV Royal (> Chapitre 6, „Garantie“).

2 Déballage et branchement

2 Déballage et branchement

2.1 Déballage

Déballer l'appareil et tous ses accessoires, puis vérifiez que le contenu soit bien complet.

ATTENTION:

Transportez et expédiez l'appareil uniquement dans son emballage d'origine afin d'éviter tout dommage. De ce fait, conservez précieusement l'emballage. Jetez l'emballage dont vous n'avez plus besoin en tenant compte des réglementations nationales et locales en vigueur.

REMARQUE:

Si vous constatez des défauts ou des dommages dus au transport, contactez immédiatement votre revendeur.

2.2 Montage

1. Mettez l'aspirateur à main (ill. 3/1) dans la station de chargement (ill. 3/2).
2. Ranger les accessoires (ill. 1/4) suivant la représentation dans les supports d'accessoires (ill. 1/2).

2.3 Recharger les batteries

ATTENTION:

Utilisez uniquement le chargeur pour charger les piles. En cas de non respect, l'appareil pourrait s'endommager ou les piles pourraient sérieusement s'abîmer.

Avant de pouvoir utiliser l'appareil, vous devez charger les batteries. Pour cela :

1. Raccordez d'abord le bloc d'alimentation à la station de charge (ill. 3/3).
2. Branchez le bloc d'alimentation dans la prise (ill. 3/4). Le voyant de chargement (ill. 1/1) éclaire d'une lumière rouge.
3. Chargez les batteries pendant 14-16 heures.

ATTENTION:

Évitez de charger l'appareil plus longtemps. Cela réduit la longévité de vos batteries.

4. Après le chargement, débranchez le bloc d'alimentation de la prise, puis retirez-le de la station de charge.

REMARQUE:

Rechargez les batteries que lorsqu'elles sont complètement vides. Vous augmentez ainsi sa longévité.

2.4 Utiliser les autres suceurs (accessoires)

Les accessoires et les deux tubes emboîtables (ill. 3/2) fournis, offrent de multiples possibilités d'utilisation de l'aspirateur à main

AVERTISSEMENT:

Coupez l'aspirateur à main avant de procéder au montage ou au démontage des accessoires.

- Il vous suffit d'enficher les accessoires dans la buse d'aspiration (ill. 3/1) et de procéder à une combinaison facultative (ill. 3).

- Utilisez les accessoires comme suit:

- Brosse à meubles (ill. 3/3)

Utilisez celle-ci pour aspirer des surfaces fragiles (comme par exemple les armoires et les tables).

- Suceur universel (ill. 3/4)

Convient à l'aspiration des tapis et des sols durs. Vous pouvez utiliser le Hand Duo comme un aspirateur en le combinant avec les deux tubes emboîtables.

- Suceur long (ill. 3/5)

Utilisez-le pour aspirer la poussière aux endroits difficilement accessibles.

3 Emploi

3 Emploi

3.1 Aspirer

AVERTISSEMENT:

Avant tout emploi, vérifiez l'aspirateur à main à piles. N'utilisez jamais un appareil qui est endommagé. Risque de blessures.

1. Retirez l'aspirateur à main à piles de la station de charge.
2. Appuyez le bouton d'arrêt/marche (ill. 1/7) afin de mettre l'aspirateur à main en marche.

ATTENTION:

Assurez-vous que les orifices de sortie d'air (ill. 1/3) sont libres. Sinon, l'efficacité de l'aspirateur diminuera considérablement.

3. Au besoin, vous pouvez aussi utiliser les accessoires pour l'aspiration ▷ *Chapitre 2.4, „Utiliser les autres suceurs (accessoires)“.*

3.2 Rangement

1. Mettez l'aspirateur à main et à accumulateur dans la station de charge après vous en être servi.
2. Ne rangez plus les accessoires nécessaires dans les supports d'accessoires.

ATTENTION:

Ne rangez ou ne posez jamais l'appareil à proximité directe d'une source de chaleur (par ex. chauffage, four). Évitez de l'exposer aux rayons du soleil. La chaleur peut endommager l'appareil.

- Si vous rangez l'appareil pour une période prolongée, videz le bac à poussière et nettoyez-le. Rangez l'appareil dans un endroit frais et sec.

3.3 Utilisation dans la voiture

Avec la adaptateur voiture de 12 V, vous pouvez alimenter l'aspirateur à main en courant électrique sur la connexion de 12 V de votre voiture (par exemple, sur votre allume-cigare).

De cette manière, la batterie ne se déchargera pas et vous pourrez aspirer aussi longtemps que vous le souhaitez.

AVERTISSEMENT:

N'utilisez jamais l'aspirateur à main à piles lorsque vous conduisez. Garez votre voiture avant l'utilisation et arrêtez le moteur.

1. Raccordez le câble de adaptateur voiture de 12 V à l'aspirateur à main à piles (ill. 4/1). Assurez-vous d'enficher la fiche dans une seule direction.
2. Enfichez le câble de adaptateur voiture de 12 V dans une prise adaptée de la voiture (par exemple, l'allume-cigare) (ill. 4/2).
3. Vous pouvez maintenant utiliser l'aspirateur à main à piles.
4. Après la charge, retirez d'abord le câble de adaptateur voiture de 12 V de la prise et ensuite de l'aspirateur à main à piles.

3.4 Vider le bac à poussière

- Videz le bac à poussière régulièrement.

ATTENTION:

Avant de vider le bac à poussière, éteignez l'appareil.

1. Retenez le bac à poussière (ill. 5/2) avec une main. Appuyez sur la touche de déverrouillage (ill. 5/1) afin de retirer le bac à poussière.
2. Maintenez le bac à poussière à l'intérieur d'un sac poubelle afin de le vider.
3. Retirez les filtres de rechange (ill. 6/1 et 2) et versez la poussière dans la poubelle (ill. 6/b).
4. Tapez légèrement pour faire tomber les restes de saleté.
5. Emboîtez les filtres de rechange (ill. 6/1 et 2) à nouveau dans le bac à poussière (ill. 6/3).
6. Poser le bac à poussière (ill. 5/2) avec l'oeillet inférieur sur l'aspirateur à main et guidez les deux ensemble. Vous entendrez un clic lorsqu'ils s'enclenchent.

4 Maintenance

4 Maintenance

4.1 Nettoyage des éléments de filtre

L'aspirateur à main est équipé des filtres de rechange suivants :

- Premier filtre (ill. 6/1) : Empêche les grosses particules de boucher le filtre permanent.
- Filtre permanent (ill. 6/2) : filtre les plus fines des particules présent dans l'air aspiré.

■ Passé une certaine période, les filtres de rechange peuvent se boucher et ainsi entraîner une baisse de la puissance d'aspiration. C'est la raison pour laquelle il est important de nettoyer régulièrement les filtres de rechange.

■ Si vous constatez la défection d'un des filtres de rechange, remplacez-le immédiatement.

REMARQUE:

Nous vous recommandons cependant de les remplacer régulièrement.

1. Éteignez l'appareil et respectez les consignes énoncées sous **▷ Chapitre 3.2, „Rangement“**.
2. Videz le bac à poussière avec retirez les filtres de rechange, **▷ Chapitre 3.4, „Vider le bac à poussière“, point 1-2**.
3. Pour un nettoyage sommaire, tapez légèrement les filtres de rechange au dessus d'une poubelle.
4. Brossez les tissus et les pièces en matière plastique avec une petite brosse.

REMARQUE:

Si les filtres de rechange sont très sales, rincez-les abondamment à l'eau tiède. Faites ensuite sécher les filtres de rechange (env. 15 heures à température ambiante). Remettez-les uniquement une fois qu'ils sont bien secs.

5. Remettez les filtres de rechange en place.

4.2 Nettoyage du boîtier



AVERTISSEMENT:

Avant de nettoyer l'appareil, éteignez-le.

■ Nettoyer le corps de l'aspirateur uniquement avec un chiffon légèrement humide. N'utilisez en aucun cas des nettoyants, détergents ou de l'alcool car cela endommagerait le corps de l'aspirateur.

4.3 Remèdes en cas d'anomalies

Avant de ramener votre aspirateur chez le SAV I de Royal Appliance, veuillez vérifier, en vous aidant du tableau ci-dessous, si vous ne pouvez pas remédier à l'anomalie vous-même.



AVERTISSEMENT:

Avant de rechercher la cause de l'anomalie, éteignez l'appareil. N'utilisez jamais un appareil défectueux.

Anomalie	Cause possible Remède
Le voyant de chargement (ill. 1/1) ne brille pas	Le chargeur n'est pas branché. Brancher le bloc d'alimentation
	Il n'y pas de courant à la prise. Essayez de brancher le chargeur à une autre prise dont vous êtes sûr qu'elle fonctionne.
L'appareil de fonctionne pas	Batterie vide. Recharger les batteries, ▷ Chapitre 2.3, „Recharger les batteries“ .
L'appareil n'aspire pas la poussière	Le bac à poussière est plein ou bouché. Videz le bac à poussière et/ou nettoyez-le, ▷ Chapitre 3.4, „Vider le bac à poussière“ ou ▷ Chapitre 4.1, „Nettoyage des éléments de filtre“ .

4.4 Pièces détachées

Vous pouvez commander ultérieurement les pièces détachées et les accessoires auprès des sociétés suivantes **▷ Page 52, „International Service“**.

5 Élimination

5 Élimination

ATTENTION:

Prenez garde de ne pas polluer l'environnement ! L'appareil est équipé d'un accumulateur qui ne doit pas être jeté dans les ordures ménagères. Remettez séparément l'appareil et l'accumulateur préalablement retiré de l'appareil à un point de collecte, à votre revendeur ou directement à Royal Appliance.



Les déchets électriques ne doivent pas être jetés avec les déchets de ménage. Pour toute question relative au recyclage des déchets, demandez conseil à vos autorités communales ou à votre revendeur. Lorsque l'appareil arrive en fin de vie, en particulier à cause de l'accumulateur ou lorsque des dérangements de fonctionnement apparaissent, rendez l'appareil inutilisable en retirant l'accumulateur.

5.1 Retrait de l'accumulateur

AVERTISSEMENT:

Il existe un risque de se blesser en cas de manipulation non conforme de l'accumulateur !

- Ne court-circuitez jamais l'accumulateur, c'est-à-dire ne touchez jamais les deux pôles simultanément, en particulier avec des objets conduisant le courant électrique.
- Ne cherchez jamais à démonter l'accumulateur.
- N'exposez jamais l'accumulateur à de hautes températures.
- Du liquide peut s'écouler de l'accumulateur en cas de manipulation incorrecte. Cela peut provoquer des irritations de la peau. Évitez tout contact avec ce liquide.
- S'il est nécessaire de remplacer l'accumulateur, contactez votre revendeur agréé ou le service après-vente de Royal Appliance.
- Ne remplacez jamais vous-même l'accumulateur. Ne remplacez à plus forte raison pas l'accumulateur par d'autres piles ou accumulateurs.

AVERTISSEMENT:

Risques d'électrocution ! Avant de retirer l'accumulateur, assurez-vous que :

- le bloc d'alimentation de l'appareil ne soit pas branché à une prise
- l'accumulateur soit déchargé et
- que l'appareil soit éteint.

1. Utilisez l'appareil jusqu'à ce que l'accumulateur soit entièrement déchargé et que le moteur s'arrête.
2. Dévissez la vis sur la face arrière de l'appareil (ill. 7/2) au moyen d'un tournevis.
3. Retirez le couvercle (ill. 7/1).
4. Retirez l'accumulateur usagé hors de son compartiment.
5. Remettez en place le couvercle et vissez à nouveau fermement la vis sur la face arrière de l'appareil.
6. Remettez séparément l'appareil et l'accumulateur maintenant retiré de l'appareil à un point de collecte, à votre revendeur ou directement à Royal Appliance.

6 Garantie

6 Garantie

Nous assurons une garantie de 24 mois sur votre appareil à compter de la date d'achat.

Pendant la garantie, nous nous réservons le droit de réparer ou de remplacer l'appareil ou l'accessoire gratuitement (des accessoires endommagés n'impliquent pas forcément le remplacement de l'appareil) afin de remédier à tout défaut lié au matériel ou à la fabrication. Tout dommage résultant d'une utilisation non conforme (emploi d'une tension ou d'un courant erroné, branchement à une prise non adaptée ou lorsque l'appareil est cassé) est exclu de la garantie, de même que l'usure et les défauts liés à l'usage normal de l'appareil n'influençant pas le bon fonctionnement de l'appareil.

Dans le cas de l'intervention d'une personne ou d'un service non habilité ou lors de l'utilisation de pièces détachées ne provenant pas de Royal Appliance, les droits de garantie deviennent caducs. Les pièces d'usure sont exclues de la garantie et leur remplacement est payant !

La garantie s'applique uniquement lorsque la date d'achat et le tampon du revendeur confirmé par sa signature sont portés sur le bon de garantie ou sur présentation du bon d'achat. Les services de garantie n'impliquent en aucune façon ni le prolongement de la durée de garantie ni des droits à une nouvelle garantie !

Expédiez l'appareil en ayant pris soin de vider le bac à poussière et en indiquant brièvement et en majuscule, les symptômes de l'anomalie. Envoyez le tout par recommandé avec la mention "Zur Garantie" ("Pour garantie"). N'oubliez pas d'y joindre le bon de garantie ainsi qu'une copie du ticket de caisse ou de la facture à l'adresse suivante :



▷ Page 52, „International Service“

DE

Royal Appliance International GmbH
Abt. Kundenservice
Jagenbergstraße 19
41468 Neuss
DEUTSCHLAND
Tel.: +49 (0) 180 - 501 50 50*
Tel. Ersatzteile: +49 (0) 1805 15 85 08*
Fax: +49 (0) 2131 - 60 90 60 95
www.dirtdevil.de
info@dirtdevil.de
Ersatzteile: Ersatzteilshop@dirtdevil.de
*0,14 €/Minute aus dem deutschen Festnetz
(deutscher Mobilfunkhöchstpreis 0,42 €/Minute)

AT

Zmugg Elektronik Service
und Vertriebsges. M.b.H.
Fabriksgasse 27
8020 Graz
ÖSTERREICH
Tel. +43 - 316 - 77 21 20
Fax +43 - 316 - 77 21 20 10
Tel. Ersatzteile: +43 - 316 - 77 21 20 14
Fax Ersatzteile: +43 - 316 - 77 21 20 15
zmuggelektronik@utanet.at

BE

Z.E.S. Goes B.V.
T.a.v. afd. Service
Pearyweg 1
4462 GT Goes
NEDERLAND
Tel: +31 - 113 - 24 07 00
Fax: +31 - 113 - 24 07 50
dirtdevil@zesgoes.nl

CH

Bluepoint-Service SAGL
Via Cantonale 14
6917 Barbengo
SWITZERLAND
Tel. +41 (0)91 980 49 73
E-Mail: info@bluepoint-service.ch
www.bluepoint-service.ch

CZ

Le Cygne electronic service spol. s r.o.
Jablonecká 722/8
190 00 Praha 9
ČESKÁ REPUBLIKA
Tel: +420 - 28 68 83 940
Fax: +420 - 28 68 85 064
servis@lce.cz

ES

Royal Appliance Espana, SL
Royal, Dirt Devil, Stellar
C/Cronos, Nº 20 , Portal 2 ,3º 13
28037 Madrid
ESPAÑA
Tel: +34 - 902 - 43 06 63

FR

OPM France Nant'Est entreprise
33 rue du bois Briand
44316 Nantes cdx 3
FRANCE
Tel. +33 - 2 - 40 49 64 25
Fax +33 - 2 - 40 93 96 22
www.opm-france.com

HR

TD "MEDJIMURKA" D.D.
Trg Republike 6
40000 Čakovec
HRVATSKA
Tel.: +385 - 40 - 31 27 60
Fax: +385 - 40 - 32 86 61

HU

Aspico Kft.
Puskás Tivadar út.4.
9027 Győr
MAGYARORSZÁG
Tel.: +36 - 96 - 51 12 91
szerviz@aspico.hu

IT

Smart s.r.l.
Via Tintoretto, 12
21012, Cassano Magnago, (VA)
ITALIA
Assistenza Tecnica: 199 24 44 24
Orari: 9:00 - 13:00h / 14:00 - 18:00h
Fax: +39 0331 181 21 37
info-dirtdevil@smartsrl.net

NL

Z.E.S. Goes B.V.
T.a.v. afd. Service
Pearyweg 1
4462 GT Goes
NEDERLAND
Tel: +31 - 113 - 24 07 00
Fax: +31 - 113 - 24 07 50
dirtdevil@zesgoes.nl

PL

Obsługa Gwarancyjna i Serwisowa
QUADRA-NET Sp. z o.o.
61-888 Poznań, ul. Składowa 5
infolinia: 66 444 88 00

Dystrybutor i Gwarant
DSV Sp. z o.o. S.K.A. Gdynia,
Plac Kaszubski 8

SI

Strojinc Ciril s.p.
Koseskega ul. 1a
1000 Ljubljana
SLOVENIJA
Tel: +386 -1- 42 28 489

SK

Aspico Slovakia s r.o.
Kracanska 40/104
92901 Dunajská Streda
SLOVAKIA
Tel: +421 - 31 - 55 11 815

DE NUR GÜLTIG MIT RECHNUNGSKOPIE!

GB VALID ONLY INCLUDING A COPY OF THE PURCHASE SLIP!

FR VALABLE UNIQUEMENT AVEC UNE COPIE DE LA FACTURE!

NL ALLEEN GELDIG MET KOPIE VAN DE REKENING!

ES ¡VÁLIDO SÓLO CON COPIA DE FACTURA!

IT VALIDO SOLO SE CORREDATO DA UNA COPIA DELLA FATTURA!

TR SADECE FATURA SURETİ İLE GEÇERLİDİR!



Royal

HANDY DUO

**Garantiekarte • Warranty Card • Card de garantie • Garantiekaart
Certificado de garantía • Tagliando di garanzia • Garanti Kartı**

Name • Name • Nom • Naam • Nombres y apellidos • Nome • İsim

Straße und Hausnummer • Street and house number • Rue et numéro de maison • Straat en huisnummer • Calle y número • Via e numero civico • Sokak ve ev no

PLZ und Ort • Zip code and town • Numéro postal et lieu • Postcode en plaats • C.P. y ciudad • CAP e località • Posta kodu ve yer

E-Mail • email • Courriel • E-mail • Correo electrónico • e-mail • E-Posta

Telefon mit Vorwahl • Phone number with area code • Téléphone avec indicatif • Telefoon met kengetal • Telefono con prefijo • Telefono con prefisso • Şehirlerarası kodla telefon

**Fehlerbeschreibung • Description of the malfunction • Description du problème
Omschrijving van de fout • Descripción del fallo • Descrizione del difetto • Hata tanımı:**

Bitte diesen Abschnitt ausschneiden und dem Gerät beilegen. • Please detach this part and send it in with the appliance.

Veuillez détacher cette partie et la joindre à l'appareil. • Dit deel a.u.b. uitknippen en bij het apparaat leggen.

Por favor, recorte este resguardo y añádelo al aparato. • Per cortesia ritagliare questa sezione e allegarla all'apparecchio.

Lütfen bu bölümü kesin ve cihazın yanına ekleyin.





Royal Appliance International GmbH
Jagenbergstraße 19
41468 Neuss
Germany

info@dirdevil.de
www.dirdevil.de

☎ +49 (0) 1805 - 10 90 19*
☎ +49 (0) 2131 - 60 90 60 95

DE

* 0,14 €/Minute aus dem deutschen Festnetz, deutscher Mobilfunkhöchstpreis 0,42 €/Minute;

Die Gebühren für Telefonate aus dem Ausland (also außerhalb von Deutschland) richten sich nach den Preisen der jeweiligen ausländischen Anbieter und der jeweils aktuellen Tarife.

GB

* € 0.14 per minute from German landlines, maximum German mobile phone tariff € 0.42 per minute.

The cost of calls from abroad—outside Germany—depend upon the current prices of the respective foreign telephone company.

FR

* 0,14 € par minute depuis le réseau fixe allemand, 0,42 € par minute au maximum depuis le réseau mobile allemand;

Les coûts des appels depuis l'étranger (donc hors de l'Allemagne) dépendent des prix fixés par les opérateurs étrangers et des tarifs actuellement en vigueur.

NL

* 0,14 €/minuut vanuit het Duitse vaste telefoonnet, vanuit het Duitse mobiele netwerk max. 0,42 €/minuut;

De kosten voor telefoongesprekken vanuit het buitenland (dus buiten Duitsland) richten zich naar de prijzen van de betreffende buitenlandse aanbieders en de betreffende actuele tarieven.

ES

* 0,14 €/minuto desde la red fija alemana, precio máximo alemán para telefonía móvil 0,42 €/minuto;

Las tasas para las llamadas telefónicas desde el extranjero (fuera de Alemania) se orientan a los precios de cada servidor extranjero y a las correspondientes tarifas actuales.

IT

* 0,14 €/minuto da rete fissa tedesca, prezzo massimo per la telefonia mobile tedesca 0,42 €/minuto;

Le tariffe delle chiamate dall'estero (ovvero da fuori Germania) dipendono dai prezzi degli operatori telefonici stranieri e dalle tariffe di volta in volta in vigore.

TR

* Almanya'da sabit hatlardan 0,14 €/dakika; Alman mobil telefon azami fiyatı 0,42 €/dakika;

Yurtdışından (yani Almanya dışından) yapılan aramaların ücretleri ilgili yurtdışı operatörün fiyatlarına ve her defasında güncel tarifelerine göre belirlenir.